

Kozy Power Vent

Modèle n° KPV

Foyers approuvés pour le kit KPV (Kozy Power Vent) :
#ALP-36S, #BHM-38, #BHM-44, #BHM-52, #CLW-40,
#CLW-50, #CLW-72, #CLW-ST, #GEN-6020, #GEN-6020S,
#GEN-7220, #NDK-36-DV, #NDK-41-DV, #NDK-48-DV,
#NDK-48TL, #NDK-60TL et #SFD-36.

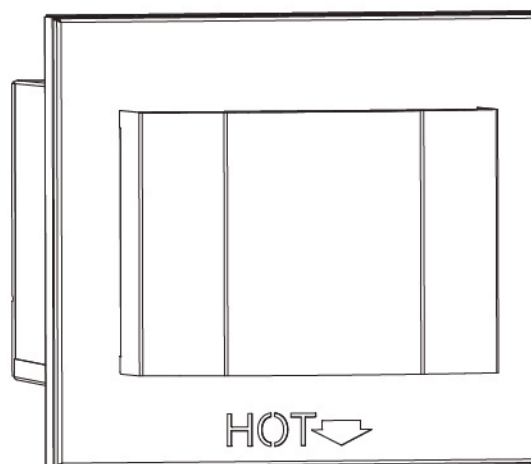

LISEZ TOUTES CES ÉTAPES AVANT DE COMMENCER L'INSTALLATION. LAISSEZ CE MANUEL AVEC L'APPAREIL.

Ce kit doit être installé par un installateur qualifié, une agence d'entretien ou le fournisseur de gaz, au moment d'installer l'appareil de chauffage. Ces instructions doivent être utilisées conjointement avec le manuel d'installation et d'utilisation fourni avec l'appareil.

Veuillez lire complètement le manuel d'installation de l'appareil avant de commencer les procédures de ce manuel d'instructions.

English and French installation manuals are available through your local dealer. Visit our website www.kozyheat.com.

Les manuels d'installation en français et en anglais sont disponibles chez votre détaillant local. Visitez www.kozyheat.com.

IMPORTANT: Le non-respect de ces instructions peut créer un danger et annuler la garantie du foyer.

INSTALLATEUR : Laissez ce manuel avec l'appareil.

PROPRIÉTAIRE : Conservez ce manuel comme référence.



Hussong Mfg. Co., Inc.



Rev. 18 - Peut 2026

Table des matières

1.0	Introduction.....	5
1.1	Informations générales.....	5
1.2	Composants requis.....	5
1.3	Informations d'installation.....	5
1.4	Dimensions du KPV (Kozy Power Vent).....	6
1.5	Exigences spécifiques aux modèles de foyer.....	7
2.0	Conduit d'évacuation.....	10
2.1	Exigences du conduit d'évacuation.....	10
2.2	Réglage de la dérivation de tirage.....	12
3.0	Emplacements de la terminaison.....	14
3.1	Dégagements du chapeau d'évacuation.....	14
4.0	Encadrement et dégagements.....	16
4.1	Dimensions de l'encadrement.....	16
4.2	Dégagements aux matériaux combustibles.....	17
4.3	Terminaison au toit.....	18
5.0	Matériaux de finition.....	20
5.1	Installation avec matériaux de finition ayant 1 po (25 mm) ou plus d'épaisseur.....	20
5.2	Installation avec matériaux de finition ayant moins que 1 po (25 mm) d'épaisseur.....	20
6.0	Installation.....	21
6.1	Installation du chapeau d'évacuation.....	21
6.2	Installation du conduit d'évacuation.....	23
6.3	Installation du faisceau de câbles du Power Vent.....	24
7.0	Installation électrique.....	28
7.1	Câblage de l'appareil.....	28
8.0	Entretien.....	31
8.1	Remplacement du ventilateur.....	31
8.2	Remplacement de l'interrupteur d'aspiration.....	33
9.0	Dépannage.....	35
10.0	Liste des pièces.....	38

1.0 Introduction

1.1 Informations générales

Le KPV (Kozy Power Vent) est certifié pour être utilisé comme chapeau de terminaison horizontale seulement avec les foyers à évacuation directe suivants : #ALP-36S, #BHM-38, #BHM-44, #BHM-52, #CLW-40, #CLW-50, #CLW-72, #CLW-ST, #GEN-6020, #GEN-6020S, #GEN7220, #NDK-36-DV, #NDK-41-DV, #NDK-48-DV, #NDK-48TL, #NDK-60TL et #SFD-36.

Le système KPV fonctionne seulement avec les appareils approuvés ci-dessus, utilisant le système de contrôle S.I.T.

Informations sur le système de contrôle :

- Le bloc-piles de secours ne peut pas être utilisé avec le Power Vent (KPV)
- L'interrupteur mural câblé ne peut pas être utilisé avec le Power Vent (KPV)

Les conduits d'évacuation des fabricants suivants sont approuvés pour être utilisés avec le KPV (Kozy Power Vent):

American Metal Products (Ameri-Vent), BDM, ICC, Metal Fab, Olympia Chimney Supply inc., Selkirk et Simpson DuraVent.

NOTE D'UTILISATION IMPORTANTE: Lorsque le contrôle du foyer est activé, il y a un délai de 120 secondes avant le début d'allumage de la veilleuse. Ceci pour permettre une purge de pré-allumage par le Power Vent (KPV). Si après 135 secondes, la veilleuse et le brûleur ne s'allument pas, voir la Section 9.0 de ce manuel. Il y aura aussi une purge post-pératoire de 120 secondes durant laquelle le Power Vent continuera de fonctionner après avoir éteint l'appareil.

1.2 Composants requis

Le module de contrôle S.I.T. pour Power Vent est requis pour installer le KPV. Les foyers Kozy Heat sont livrés avec un module de contrôle standard (pas pour Power Vent). Le faisceau de câbles raccordant le KPV à l'appareil est vendu séparément. La longueur requise du faisceau de câbles peut varier selon l'installation.

Composants du foyer	
Module de contrôle IFC du Power Vent	700-759
Faisceau de câbles du Power Vent	
20 pieds (6,10 m) de faisceau de câbles Power Vent	KPV-WH20
40 pieds (12,19 m) de faisceau de câbles Power Vent	KPV-WH40
60 pieds (18,29 m) de faisceau de câbles Power Vent	KPV-WH60
80 pieds (24,38 m) de faisceau de câbles Power Vent	KPV-WH80
100 pieds (30,48 m) de faisceau de câbles Power Vent	KPV-WH100

1.2.3 Composants en option

Si vous avez un matériau de finition épais où sera installé le Power Vent, il peut être nécessaire de commander le Kit d'extension de finition pour Power Vent - Pièce n° KPV-FEK.

Voir la Section 5.0 pour plus d'information sur le «Kit d'extension de finition».

1.3 Informations d'installation

1.3.1 Précautions d'installation

Cet appareil doit être installé par un installateur qualifié, conformément à ces instructions.

AVERTISSEMENT: Tout(e) installation, utilisation ou entretien du système Power Vent non conforme aux instructions du fabricant causera des conditions pouvant entraîner des blessures et/ou dommages matériel.

- Une inspection de sécurité du système de cheminée (conduit et terminaison d'évacuation) doit être effectuée avant et après l'installation de ce kit Power Vent. L'installation du Kit Kozy Power Vent doit être conforme aux codes et règlements locaux, régionaux, nationaux et provinciaux (ou de l'État).
- N'INSTALLEZ AUCUN ÉQUIPEMENT OU COMPOSANT D'ÉVACUATION ENDOMMAGÉ.
- Couper l'alimentation électrique avant de faire les connexions de câblage.
- Il est interdit de raccorder plus d'un appareil utilisant un système de cheminée commun.
- Les dégagements entre le conduit d'évacuation et les matériaux combustibles doivent être maintenus.
- **NOTE:** Le moteur du ventilateur à l'intérieur du Power Vent émet un certain niveau sonore, une fois en marche. Ce niveau sonore peut être minimisé en planifiant avec soin l'installation du système.

1.3.2 Directives d'installation

- La terminaison de sortie d'un système à tirage mécanique ne doit pas être inférieure à 7 pieds (2,13 m) au-dessus du sol, si elle est adjacente aux trottoirs ou passages à piéton.
- Le système d'évacuation à tirage mécanique doit se terminer au moins 3 pieds (91 cm) au-dessus de toute entrée d'air forcé située à moins de 10 pieds (3,05 m).

1.3.3 Alimentation électrique

- Le KPV requiert une alimentation électrique de 120 V c.a. à 60 Hz, fournie à la boîte de jonction du foyer. L'appel de courant de cet appareil est de 0,85 ampère.

1.3.4 Exigences de peinture

Le KPV peut être peint à la couleur désirée, pourvu que la peinture choisie ait une résistance suffisante aux températures et conditions ambiantes, comme suit :

- Avant de peindre le couvercle de façade du chapeau d'évacuation du KPV, sablez le revêtement existant avec du papier sablé ou à la laine d'acier.
- Le couvercle de façade du chapeau d'évacuation peut être peint sur place en faisant sécher la peinture à 400°F (204°C). Toutes les autres pièces du chapeau d'évacuation peuvent être peintes, mais on ne doit pas les faire sécher à plus de 190°F (88°C) pour ne pas surchauffer les joints d'étanchéité et autres composants.
- Certaines surfaces du chapeau d'évacuation peuvent atteindre jusqu'à 600°F (316°C). Les peintures choisies doivent avoir une résistance thermique suffisante.
- Le chapeau d'évacuation contient un scellant à base de silicone, qui peut affecter l'adhérence de la peinture. Veuillez informer le peintre local de ce contenu en silicone.

1.4 Dimensions du KPV (Kozy Power Vent)

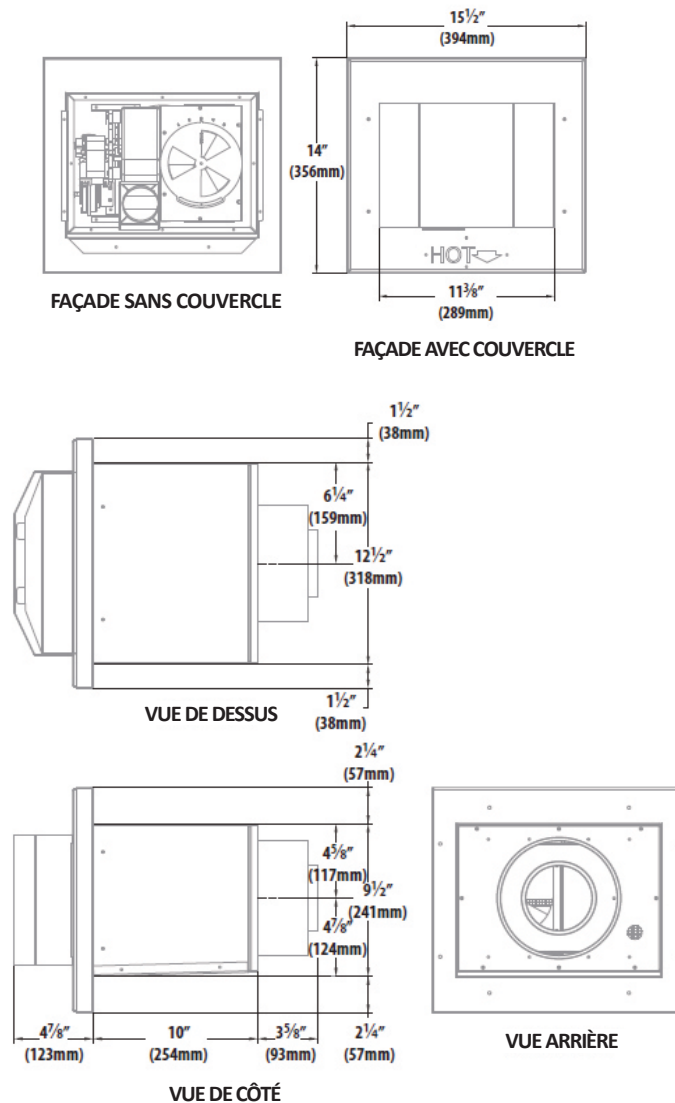

Figure 1.1 - Dimensions du KPV

1.5 Exigences spécifiques aux modèles de foyer

1.5.1 Alpha 36S

- Le modèle ALP-36S permet d'installer un réducteur de 4" x 6-5/8" directement à partir du dessus de l'appareil.
- Le modèle ALP-36S exige d'installer l'écran de veilleuse, qui est inclus dans le paquet de pièces du KPV.

Pour installer l'écran de veilleuse :

1. Retirez le jeu de bûches et le brûleur. Pour plus d'information, voir le manuel d'installation.
2. Desserrez, mais sans les retirer, les (2) vis retenant l'ensemble de veilleuse au support de veilleuse.
3. Insérez les fentes de l'écran de veilleuse sur les vis du support de veilleuse, tel que montré à Figure 1.2.
4. Resserrez les vis.
5. Réinstallez tous les composants retirés précédemment.

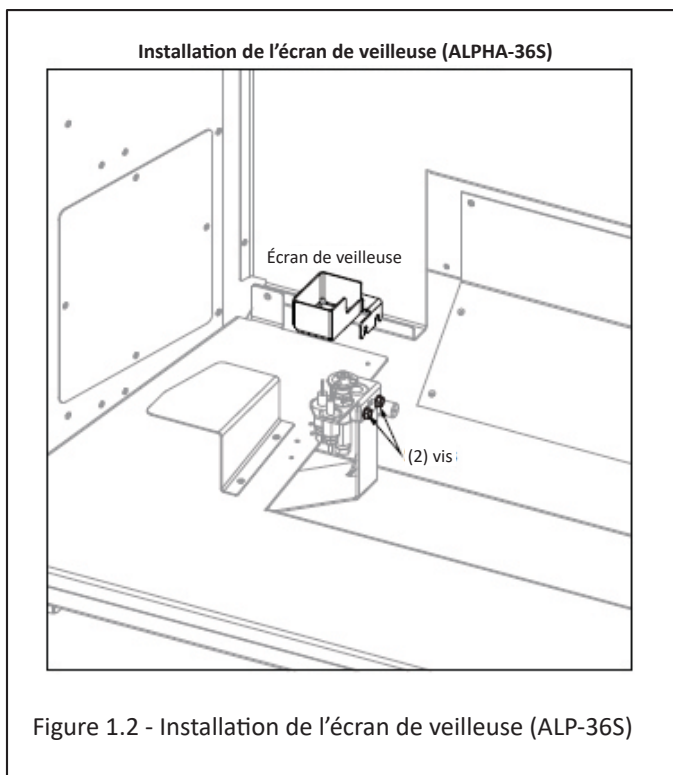

1.5.2 Nordik 36 DV

- Le conduit 4" x 6-5/8" doit être raccordé directement sur le dessus du foyer NDK-36-DV.

1.5.3 Bellingham 38, Bellingham 44, Callaway ST, Springfield 36, Nordik 41 DV, Nordik 48 DV, Nordik 48TL et Nordik 60TL

- Les modèles suivants peuvent avoir un réducteur 4" x 6-5/8" directement à partir du dessus de l'appareil : BHM-38, BHM-44, CLW-ST, SFD-36, NDK-41-DV, NDK-48-DV, NDK-48TL et NDK-60TL.

NOTE: Pour le Springfield 36, l'appareil doit utiliser le système de valve SIT (et non le système de valve Dexen).

1.5.4 Bellingham 52

- Le modèle BHM-52 peut avoir un réducteur 4" x 6-5/8" directement à partir du dessus de l'appareil.
- Si la configuration de votre conduit d'évacuation a une longueur d'élévation verticale supérieure à la longueur de course horizontale, on conseille d'ajuster le réglage de dérivation de tirage au numéro 1 pour une apparence de flammes adéquate. Un ajustement ultérieur pourra être requis. Voir la Section 2.2 (Ajustement de la dérivation de tirage).
- Le modèle BHM-52 exige d'installer des plateaux de brûleur. Les plateaux de brûleur sont inclus dans le paquet de pièces du KPV.

Pour installer les plateaux de brûleur :

1. Pliez à la main les languettes des plateaux de brûleur en les rabattant vers le bas pour fixer en place les plateaux.
2. Positionnez les plateaux de brûleur à l'arrière du foyer, tel que montré à la Figure 1.3.

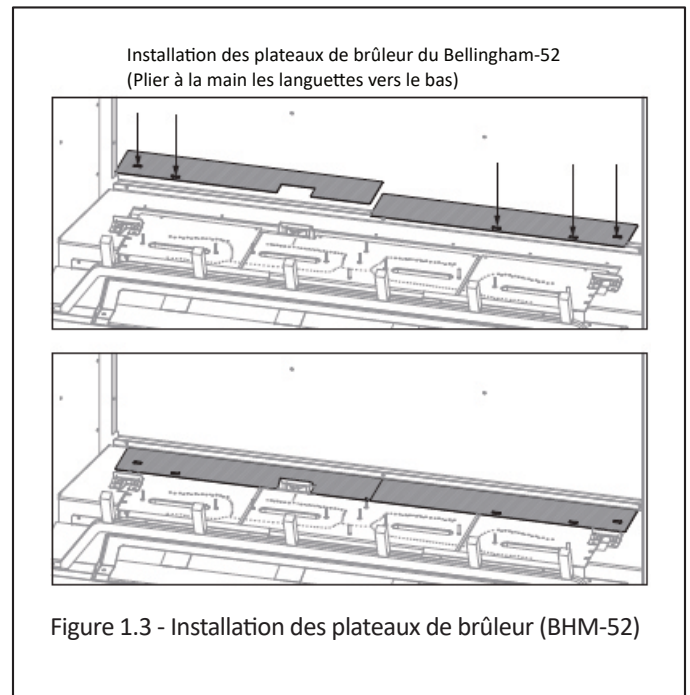

1.5.5 Callaway 40, Callaway 50 et Callaway 72

- Les modèles CLW-40, CLW-50 et CLW-72 commencent avec un coude de 45° (5" x 8") directement à l'arrière de l'appareil. Juste après, utilisez le réducteur 4" x 6-5/8" requis directement après le coude, pour garder le conduit d'évacuation à l'intérieur d'une enceinte de dimensions minimums requises.

1.5.6 Generation 6020, Generation 6020S, et Generation 7220

- Les modèles GEN-6020, GEN-6020S, GEN-7220 peuvent avoir un réducteur 4" x 6-5/8" directement à partir du dessus de l'appareil.

Generation 6020 & Generation 7220

- Nous recommandons d'installer le faisceau de câblage du système de ventilation assistée avant de mettre en place le foyer dans l'ouverture encadrée. Il peut s'avérer plus aisé de retirer temporairement l'un des panneaux extérieurs arrière du foyer. Le retrait de ce panneau permet d'accéder plus facilement au boîtier électrique, de faire passer le câble à l'écart du ventilateur monté à l'arrière et d'orienter le câblage vers le module SIT IFC. La Figure 1.6 illustre le panneau arrière central du modèle Generation 7220 ; le modèle Generation 6020 présente une configuration similaire.
- Il est recommandé d'effectuer cette installation avant la pose du revêtement de façade. Vous devrez retirer le panneau avant du foyer afin d'accéder à la partie inférieure de l'appareil. Consultez le manuel du foyer pour plus d'informations. Lors de l'installation du faisceau de câblage du ventilateur d'évacuation, il peut s'avérer utile de retirer temporairement le déflecteur LED. Voir la Figure 1.4. Deux vis à tôle le fixent à la base du module de commande. Réinstallez le déflecteur une fois le câblage terminé.
- Pour l'installation du faisceau de câbles du Power Vent, faites attention de ne pas toucher les lumières DEL en passant les fils de câblage à l'intérieur du foyer Generation 6020. Le câblage au-dessus des lumières DEL diminuera la brillance des braises de verre concassé par les lumières DEL.
- Vous devez passer le câblage le long du côté droit du plateau à lumières DEL. Passez le câblage près du bloc d'alimentation et de la patte droite de la chambre de combustion. En passant le câblage à l'avant du foyer, il y a des passe-fils vous permettant d'y insérer le faisceau de câbles du Power Vent. Voir la Figure 1.5.

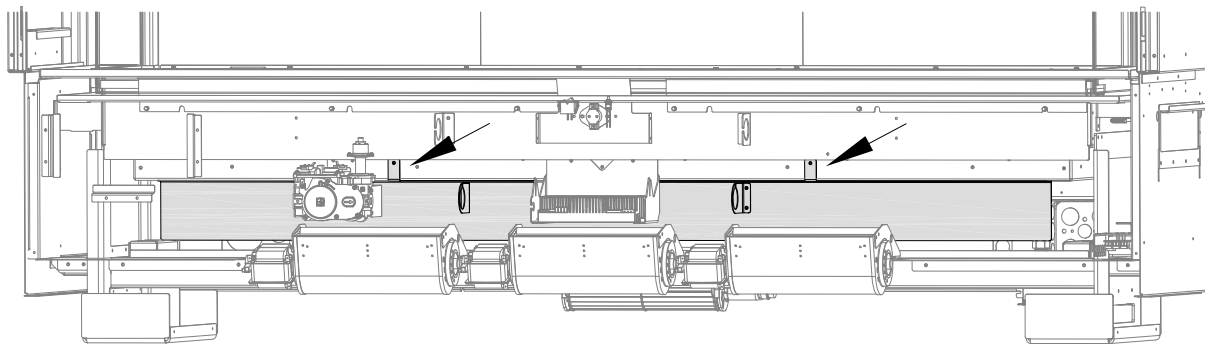
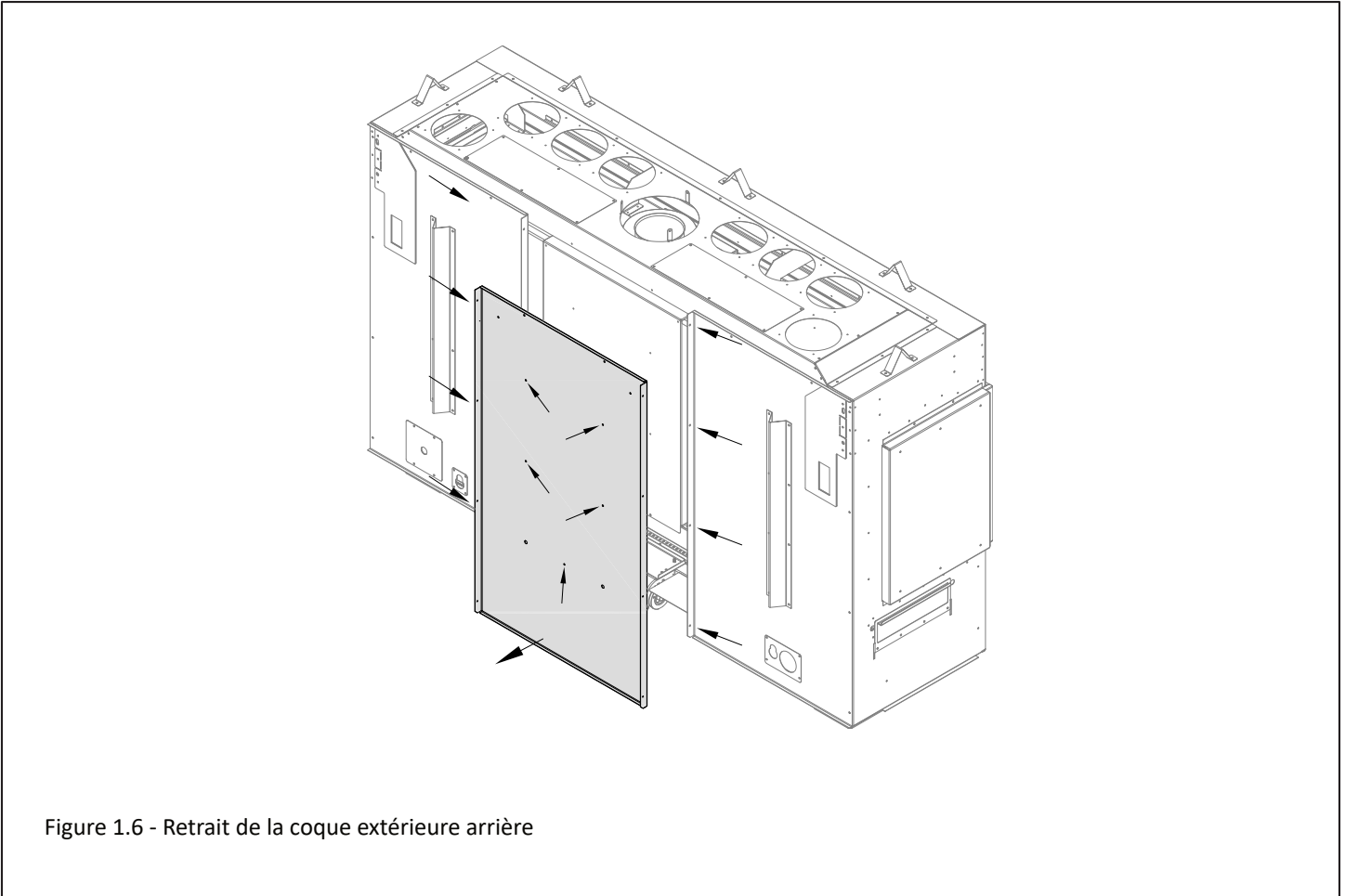
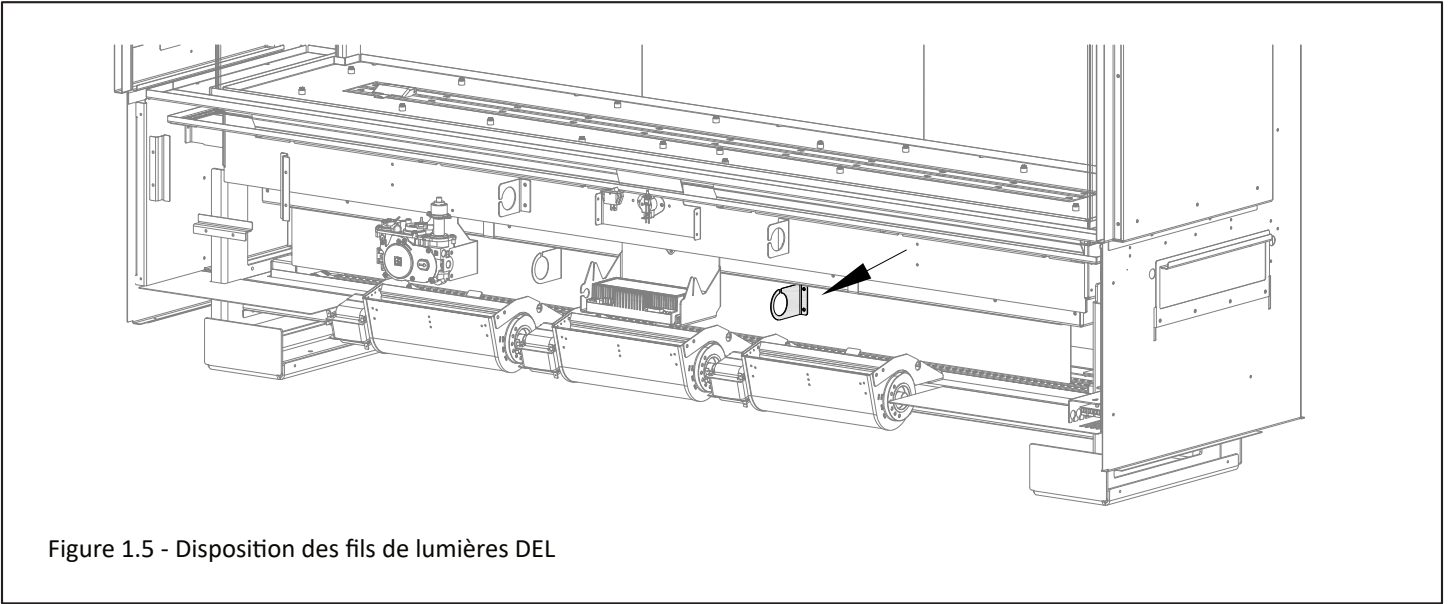

Figure 1.4 - Déflecteur de lumières DEL

1.5.6 Generation 6020, Generation 6020S, et Generation 7220 (suite)



2.0 Conduit d'évacuation

2.1 Exigences du conduit d'évacuation

Pour la procédure d'installation standard du conduit d'évacuation de l'appareil, voir la section «Conduit d'évacuation» du manuel d'installation de l'appareil.

Le Power Vent (KPV) doit utiliser du conduit d'évacuation directe rigide coaxial 4 po x 6-5/8 po. Tout dépendant de votre modèle de foyer, le diamètre du conduit d'évacuation peut devoir être réduit à 4 po x 6-5/8 po. Voir le manuel d'installation du foyer pour les systèmes de cheminée approuvés.

Le Power Vent (KPV) doit avoir une terminaison horizontale.

- Un dégagement minimum de 1 po (25 mm) doit être maintenu de tous les côtés du conduit d'évacuation vertical. L'écran thermique de grenier peut être isolé avec un matériau isolant sans revêtement homologué incombustible selon la norme ASTM E 136.
- Un dégagement minimum de 1 po (25 mm) de tous les côtés du conduit d'évacuation horizontal doit être maintenu au coupe-feu mural. Un coupe-feu mural ayant un dégagement de 1 po (25 mm) aux matériaux combustibles doit être installé pour tout conduit d'évacuation horizontal traversant un mur intérieur ou extérieur. Ce coupe-feu mural peut être isolé avec un matériau isolant sans revêtement homologué incombustible selon la norme ASTM E 136.
- Pour toute réduction de 1 pied (30,5 cm) d'élévation verticale, la longueur totale permise du conduit d'évacuation doit être réduite de 2 pieds (61 cm).
- Si une configuration d'évacuation inclut un composant vertical qui descend, il est interdit d'installer un composant vertical qui remonte ensuite (voir Figure 2.1).
- Aucune élévation verticale n'est requise avec le Power Vent. Le conduit d'évacuation peut être installé à l'horizontale directement à partir de la sortie du foyer.
- Utilisez les directives d'évacuation du Tableau 2.1.
- La Figure 2.2 sert de guide pour l'installation du conduit d'évacuation.
- La Figure 2.3 sert de guide pour calculer le trajet total du conduit d'évacuation. La terminaison doit aboutir dans la zone ombrée de la Figure 2.3.



Tableau 2.1 - Directives pour le conduit d'évacuation du KPV (Kozy Power Vent)

Nombre maximum de coudes	(8) coudes de 90° ou (16) coudes de 45°
Course horizontale totale minimum	Modèles ALP-36S, CLW-40, CLW-50, CLW-ST, CLW-72, SFD-36, NDK-36-DV, NDK-41-DV et NDK-48-DV: 6 pieds (1,8 m) Modèles BHM-38, BHM-44, BHM-52, GEN-6020, GEN-6020S, GEN-7220, NDK-48TL et NDK-60TL: 10 pieds (3 m)
Course horizontale totale maximum du conduit d'évacuation	60 pieds (18,3 m) <i>Ne pas dépasser 60 pieds (18,3 m)</i>
Élévation verticale maximum du conduit d'évacuation	60 pieds (18,3 m) <i>Ne pas dépasser 60 pieds (18,3 m)</i>
Chute verticale maximum permise	8 pieds (2,4 m). NOTE: Pour chaque chute verticale de 1 pied (30 cm), la longueur totale maximum permise du conduit d'évacuation doit être réduite de 2 pieds (61 cm)
Longueur totale maximum du conduit	100 pieds (30 m)

Trajets maximums permis du conduit d'évacuation

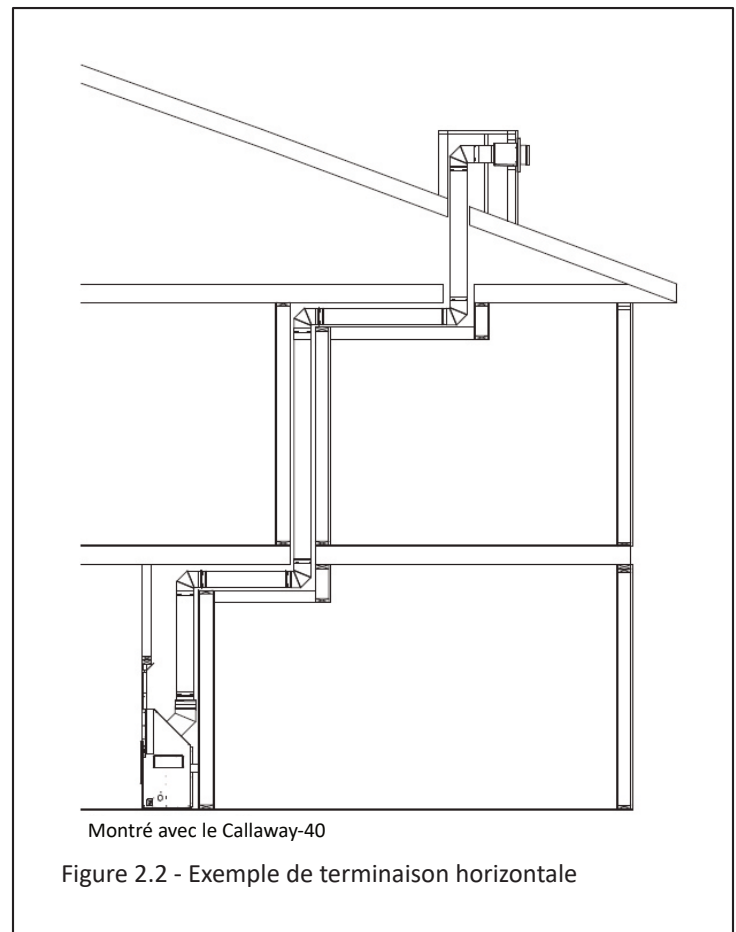
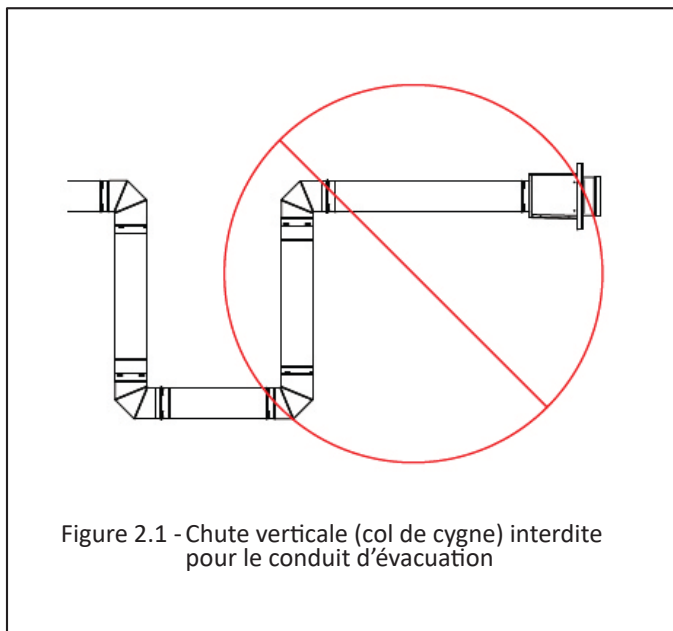
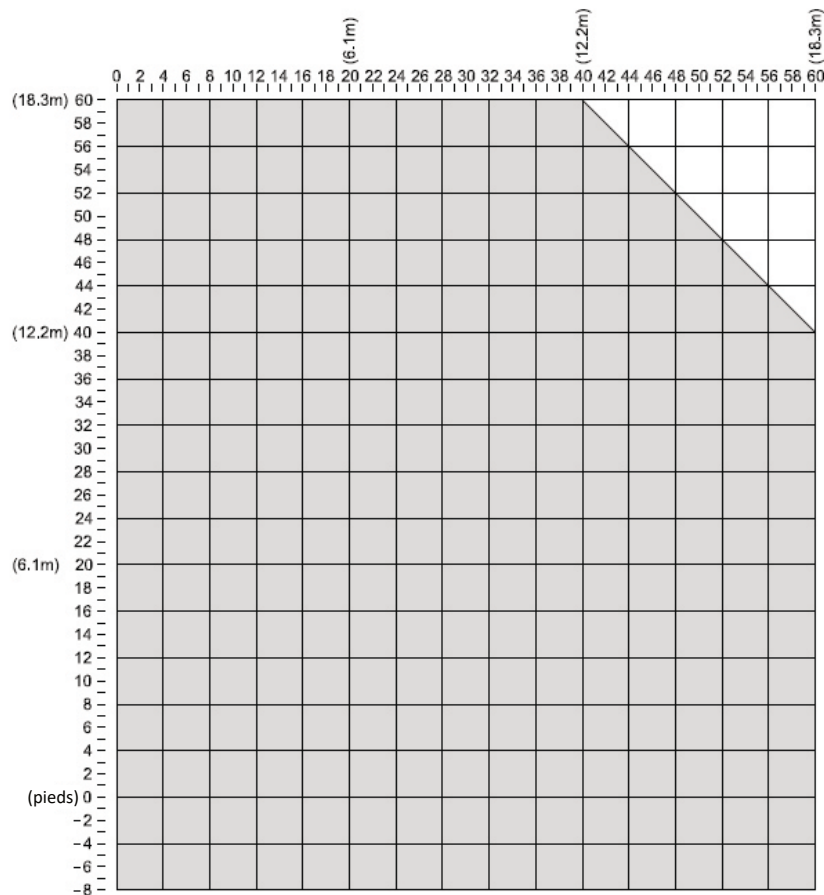

Figure 2.3 - Diagramme pour terminaison d'évacuation horizontale

2.2 Réglage de la dérivation de tirage

NOTE: Tous les systèmes KPV (Kozy Power Vent) sont fournis avec la dérivation de tirage ajustée au réglage n° 5. Le réglage de dérivation de tirage doit être ajusté seulement lors d'un dépannage ou pour ajuster l'apparence des flammes.

Le système de dérivation de tirage est réglé à 5 par le fabricant; pour certaines configurations d'évacuation, le système de dérivation de tirage nécessitera un ajustement. Pour le Nordik 48TL, ajustez au réglage 1. Pour ajuster la dérivation de tirage, desserrez la vis de blocage. Ajustez en sens horaire ou antihoraire, selon les besoins spécifiques à votre d'installation. Voir les Figures 2.4 et 2.5.

Tableau 2.2 - Réglage de dérivation de tirage pour: ALP-36S, BHM-38, BHM-44, BHM-52, CLW-40, CLW-50, CLW-ST, GEN-6020, GEN-6020S, GEN-7220, NDK-36-DV, NDK-41-DV, NDK-48-DV, NDK-60TL et SFD-36		
	Gaz naturel	Propane
Réglage de tirage		
n° 1	Permis	Permis
n° 2	Permis	Permis
n° 3	Permis	Permis
n° 4	Permis	Permis
n° 5	Permis	Permis

Tableau 2.3 - Réglage de dérivation de tirage pour: NDK-48TL		
	Gaz naturel	Propane
Réglage de tirage		
n° 1	Permis	Permis
n° 2	Non permis	Non permis
n° 3	Non permis	Non permis
n° 4	Non permis	Non permis
n° 5	Non permis	Non permis

Tableau 2.4 - Réglage de dérivation de tirage pour: CLW-72		
	Gaz naturel	Propane
Réglage de tirage		
n° 1	Non permis	Permis*
n° 2	Non permis	Permis*
n° 3	Permis	Permis
n° 4	Permis	Permis
n° 5	Permis	Permis

* Ces réglages de tirage sont permis pour toutes configurations d'évacuation, sauf pour celles qui ont une chute verticale.

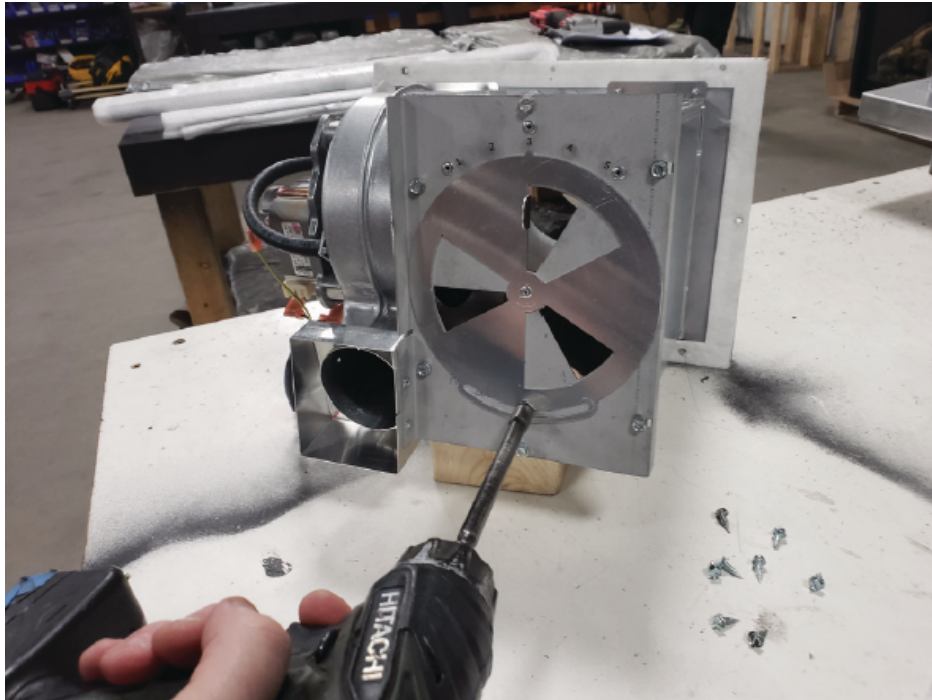

Figure 2.4 - Desserrer la vis de blocage

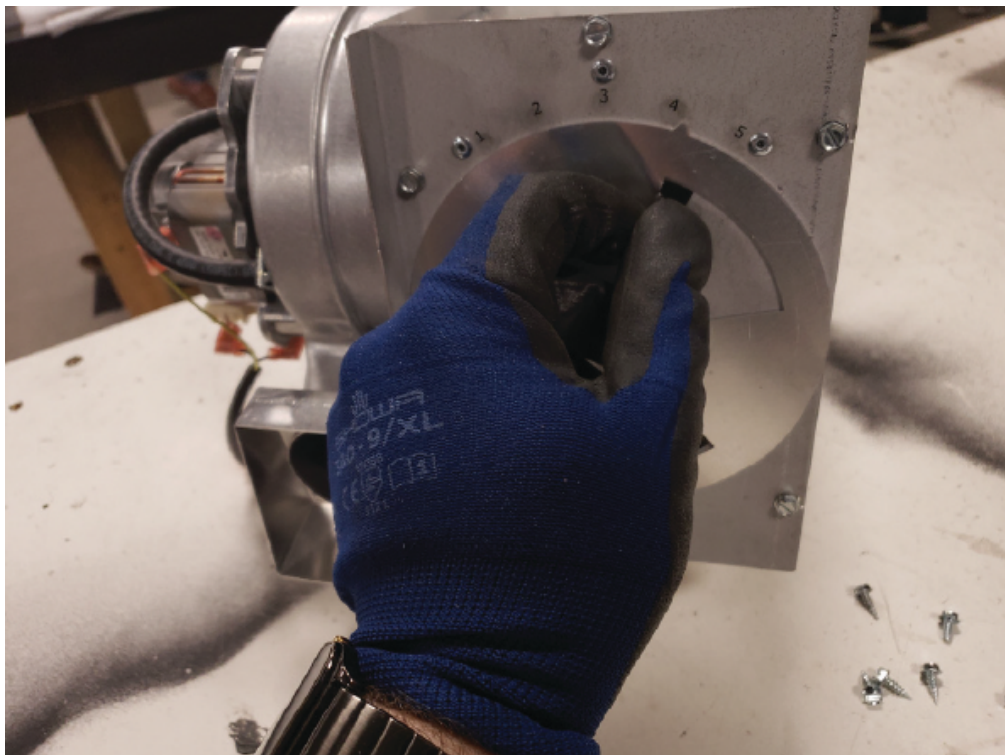

Figure 2.5 - Ajuster la dérivation de tirage

3.0 Emplacements de la terminaison

3.1 Dégagements du chapeau d'évacuation

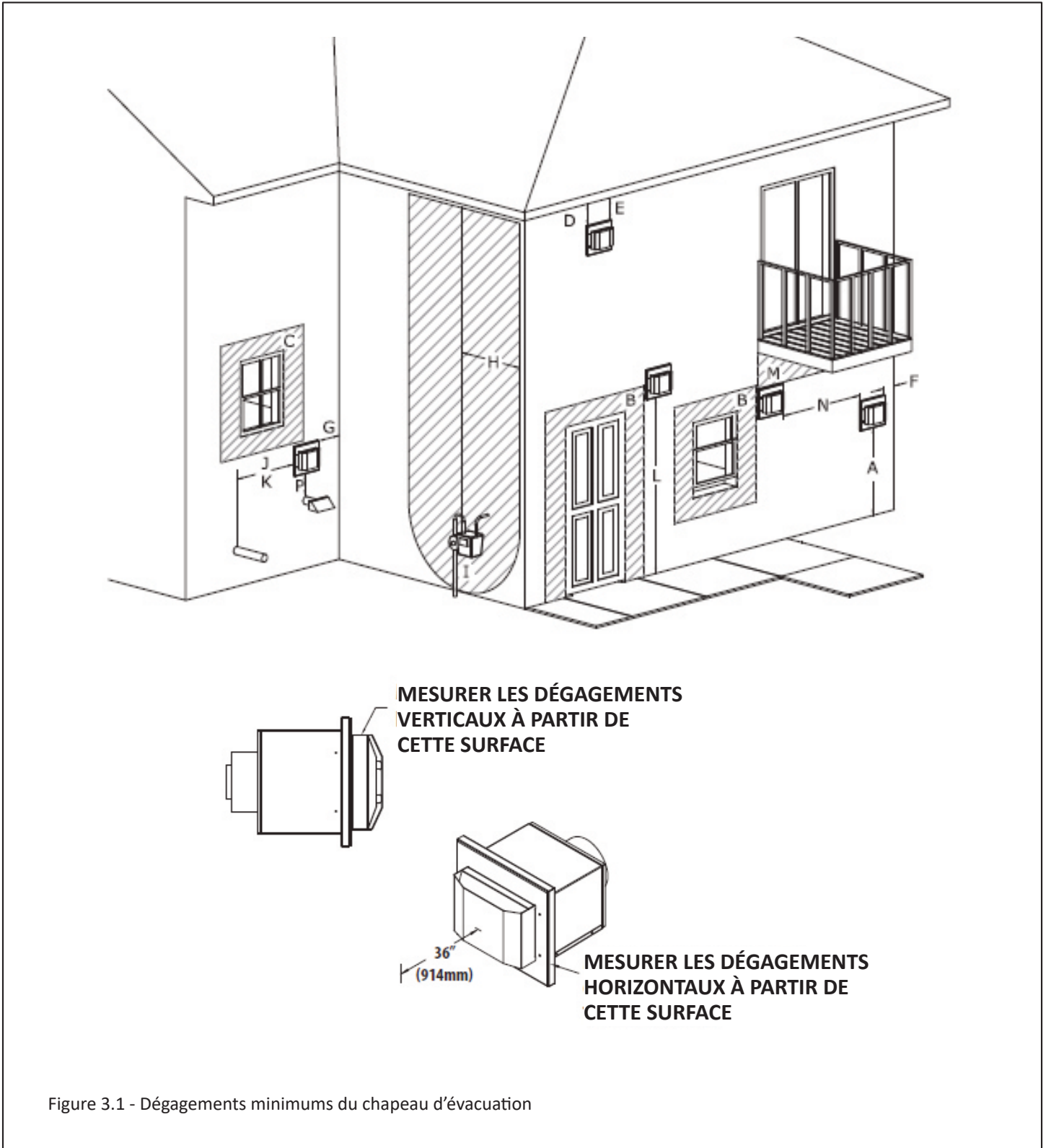

Figure 3.1 - Dégagements minimums du chapeau d'évacuation

		Installations au Canada	Installations aux États-Unis
A	Dégagement au-dessus d'un terrain, véranda, galerie, terrasse ou balcon	12 po (30 cm)	12 po (30 cm)
B	Dégagement à une porte ou fenêtre ouvrante	12 po (30 cm)	9 po (23 cm)
C	Dégagement à une fenêtre fermée en permanence (recommandé pour éviter la condensation sur la fenêtre)	12 po (30 cm)*	12 po (30 cm)*
D	Dégagement vertical à un soffite ventilé situé au-dessus de la terminaison en-deçà d'une distance horizontale de 2 pieds (61 cm) à partir du bord de la terminaison	0 po (0 cm)*	0 po (0 cm)*
E	Dégagement à un soffite non ventilé	0 po (0 cm)*	0 po (0 cm)*
F	Dégagement à un coin extérieur	0 po (0 cm)*	0 po (0 cm)*
G	Dégagement à un coin intérieur	12 po (30 cm)*	12 po (30 cm)
H	Dégagement de chaque côté de la ligne centrale prolongée au-dessus d'un compteur / régulateur de gaz	3 pieds (91 cm) de distance horizontale à partir du centre du compteur de gaz, sur une hauteur de 15 pieds (4,57 m)	*
I	Dégagement à la sortie d'évent du régulateur de gaz	3 pieds (91 cm)	*
J	Dégagement à la prise d'alimentation d'air non mécanique du bâtiment, ou prise d'air de combustion de tout autre appareil	12 po (30 cm)	9 po (23 cm)
K	Dégagement à la prise d'air de ventilation mécanique	6 pieds (1,83 m)	3 pieds (91cm) au-dessus [Massachusetts: 10 pieds (3 m) au-dessus] si à moins de 10 pieds (3 m) de distance horizontale
L	Dégagement au-dessus d'un trottoir pavé ou d'une entrée d'auto pavée située sur un terrain public	7 pieds (2,13 m)†	*
M	Dégagement sous la véranda, galerie, terrasse ou balcon	0 po (0 cm)‡	0 po (0 cm)
N	Dégagement entre deux terminaisons horizontales	12 po (30 cm)	12 po (30 cm)
P	Dégagement au-dessus d'un évent ou prise d'air de fournaise ou d'une autre terminaison Kozy Power Vent	12 po (30 cm)	12 po (30 cm)

* Les dégagements doivent être conformes aux codes d'installation locaux et aux exigences du fournisseur de gaz.

† La terminaison ne peut pas être située directement au-dessus d'un trottoir ou d'une entrée d'auto pavée situé(e) entre deux habitations unifamiliales et desservant ces deux habitations.

‡ Permis seulement si la véranda, la galerie, la terrasse ou le balcon est complètement ouvert sur au moins deux côtés sous le plancher.

AVIS DE NON-RESPONSABILITÉ POUR SOFFITES/PLAFONDS/AVANT-TOITS EN VINYLE : Dégagements aux matériaux résistant à la chaleur (ex. bois, métal). Ceci n'inclut pas le vinyle. Hussong Manufacturing Co., Inc. n'est pas responsable des dommages dus à la chaleur si la terminaison d'évacuation aboutit sous un avant-toit, plafond ou soffite en vinyle (ventilé ou non ventilé).

4.0 Encadrement et dégagements

4.1 Dimensions d'encadrement

- Voir les dimensions d'encadrement à la Figure 4.1.
- Construire un encadrement tel que montré à la Figure 4.1. Les matériaux d'encadrement doivent être de mêmes dimensions que les colombages muraux existants.

IMPORTANT : L'encadrement du kit KPV doit être de niveau pour s'assurer que l'eau de pluie ne s'infilte pas à l'intérieur de l'appareil Power Vent.

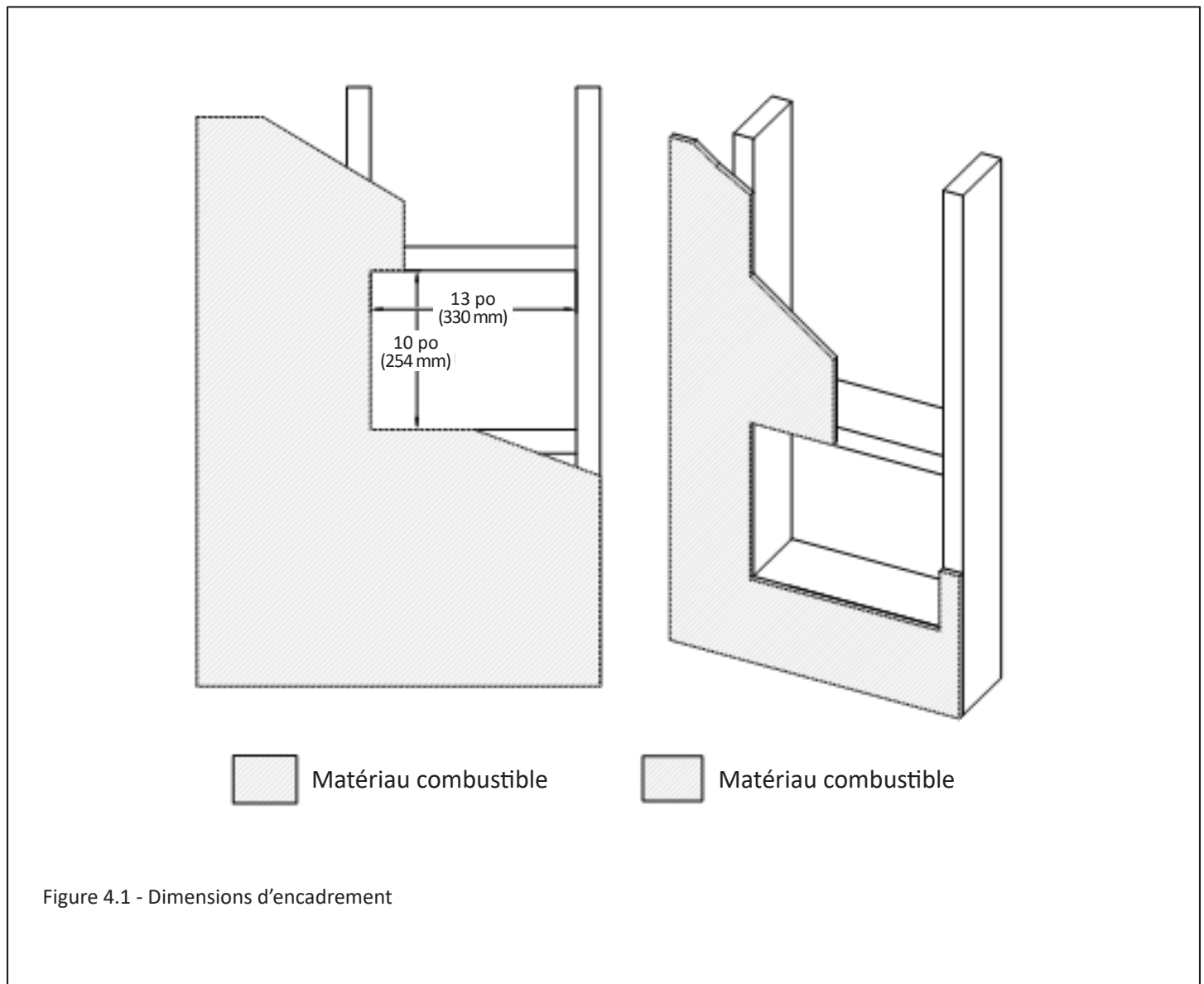

4.2 Dégagements aux matériaux combustibles

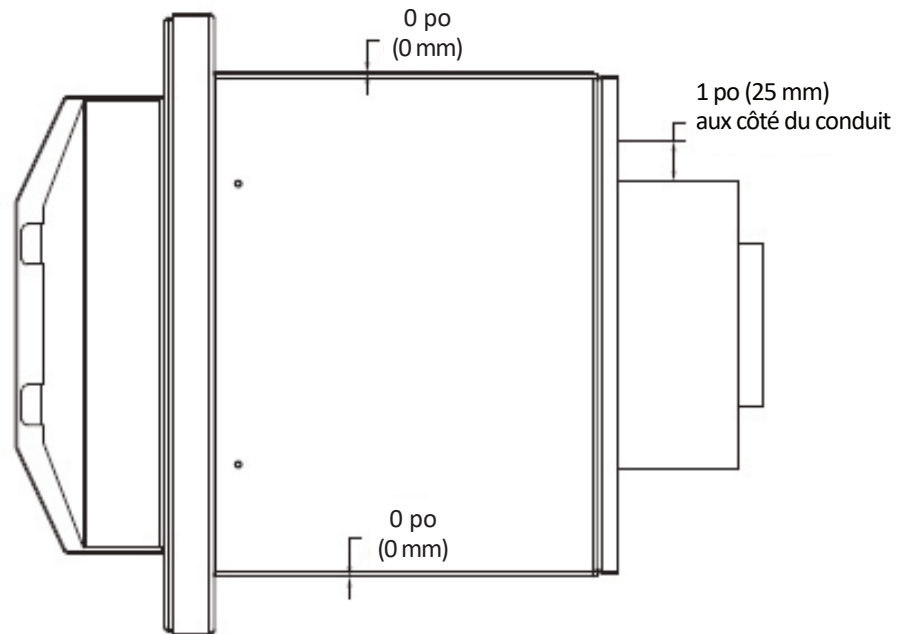

VUE DE DESSUS

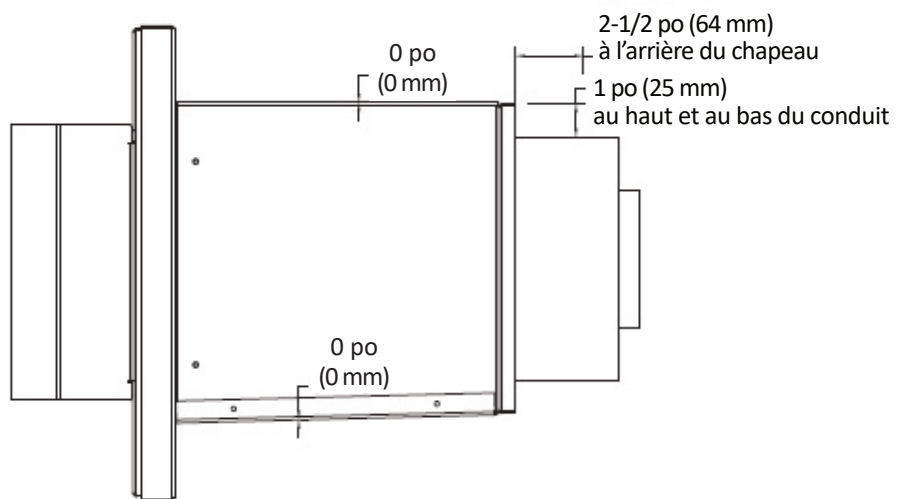

VUE DE CÔTÉ

Figure 4.2 - Dégagements minimums aux matériaux combustibles

4.3 Terminaison au toit

Si le KPV doit se terminer sur un toit plat ou à faible pente, une enceinte similaire à celle de la Figure 4.3 doit être construite.

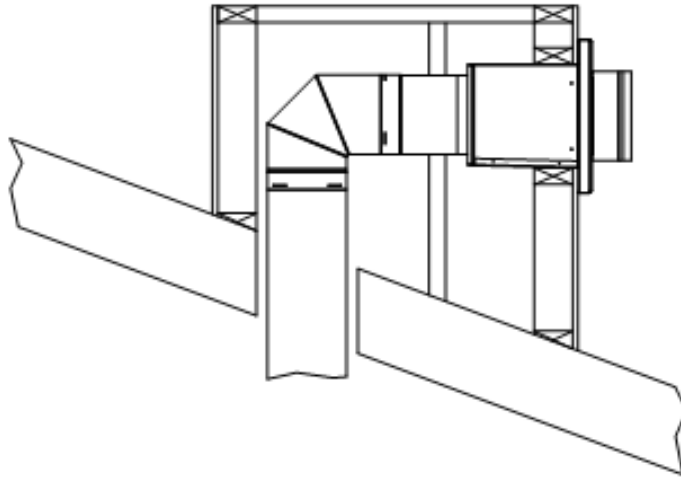

Figure 4.3 - Exemple de terminaison au toit

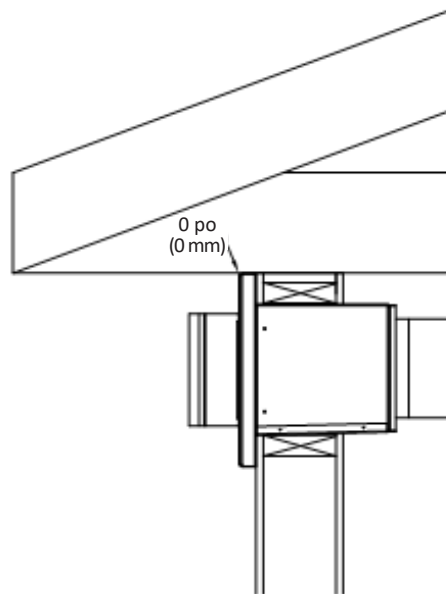
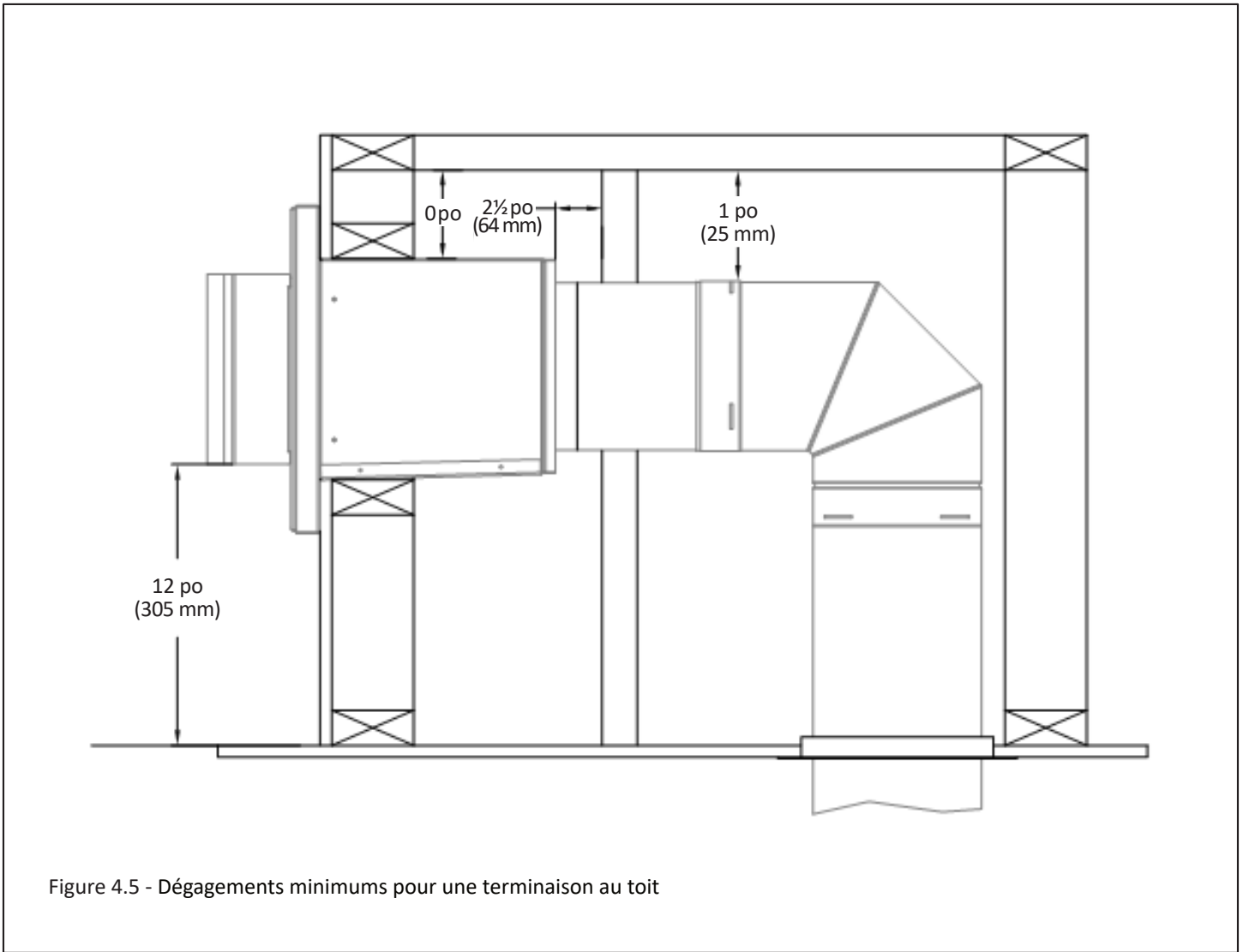

Figure 4.4 - Dégagement au haut de la terminaison

4.3 Terminaison au toit (suite)



5.0 Matériaux de finition

NOTE: Si votre installation a des matériaux de finition extérieure plus épais que 1 po (25 mm) vous aurez besoin du kit d'extension de finition KPV-FEK. Ce kit d'extension doit être installé pour permettre de bien installer le kit KPV et les matériaux de finition extérieure plus épais.

IMPORTANT: IL EST ESSENTIEL QUE LE KIT D'EXTENSION KPV-FEK SOIT DE NIVEAU POUR QUE LE KIT POWER VENT (KPV) SOIT AUSSI DE NIVEAU. C'EST IMPORTANT POUR ÉVITER QUE L'EAU DE PLUIE NE S'ACCUMULE À L'INTÉRIEUR DU CHAPEAU D'ÉVACUATION DU POWER VENT. Pour ce faire, veillez à ce que le kit d'extension de finition extérieure KPV-FEK soit fixé solidement et bien d'équerre au mur.

NOTE: Le silicone transparent haute température (fourni) doit être utilisé aux endroits indiqués dans cette section. Si vous devez utiliser du scellant additionnel, il doit avoir une résistance en exposition continue d'au moins 300°F.

Si vous installez des matériaux de finition de moins de 1 po (25 mm) d'épaisseur, allez directement à la Section 5.2.

5.1 Installation avec des matériaux de finition ayant 1 po (25 mm) ou plus d'épaisseur

1. Assemblez le kit d'extension de finition et insérez la boîte du kit assemblé dans l'ouverture encadrée du mur, avec les rebords de fixation extérieurs dirigés vers le haut et le bas de l'ouverture murale extérieure.
2. Fixez la boîte du kit d'extension au bâtiment. Veillez à ce que le kit d'extension de finition soit bien d'équerre à l'ouverture encadrée. Voir Figure 5.1. Scellez tous les coins, joints et lignes de pliage avec le scellant au silicone. Vérifiez que tous les trous et fentes sont remplis pour former une enveloppe scellée étanche.
3. Le mur est maintenant prêt à recevoir les matériaux de finition (ex. pierre ou brique), qui peuvent être installés jusqu'aux côtés du KPV-FEK dépassant du mur. Ceci assurera l'installation adéquate du chapeau dans l'ouverture, une fois la finition murale terminée. Important : Les matériaux de finition ne doivent exercer aucune pression sur les rebords extérieurs du kit d'extension pour ne pas déformer l'ouverture et gêner l'insertion du kit Power Vent. Voir la Section 6.0 pour plus d'information sur les étapes d'installation.
4. Appliquez un joint de silicone au pourtour des bords externes du kit d'extension de finition, à la jonction du mur extérieur.
5. Commencez à installer le kit Power Vent (Section 6.0).

5.2 Installation avec des matériaux de finition ayant moins que 1 po (25 mm) d'épaisseur

Important: Assurez-vous que les matériaux de finition n'exercent aucune pression sur les bords du Power Vent. Le couvercle de façade doit pouvoir se retirer pour l'entretien.

- Vous pouvez installer le Power Vent directement au mur extérieur et installer les matériaux de finition jusqu'au pourtour des bords de finition.
- Commencez à installer le kit Power Vent (Section 6.0).

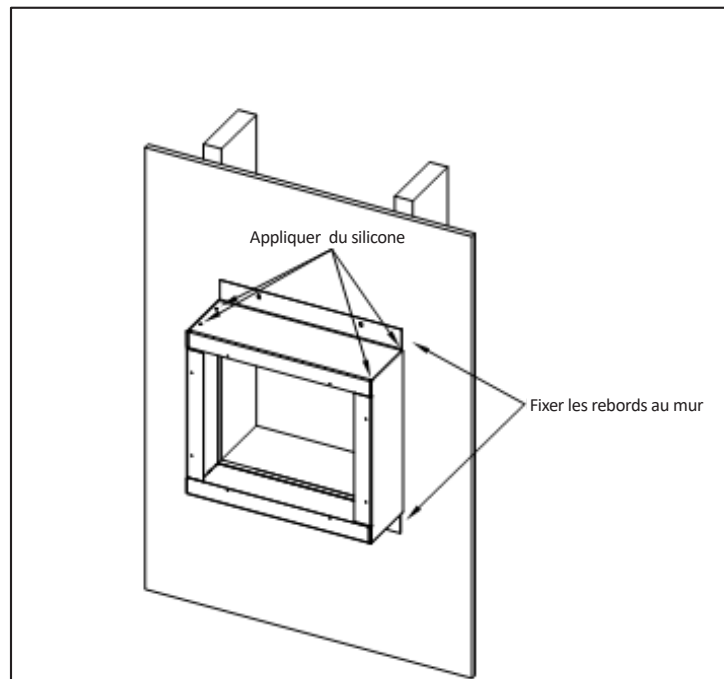

Figure 5.1 - Installer et sceller le kit d'extension de finition KPV-FEK

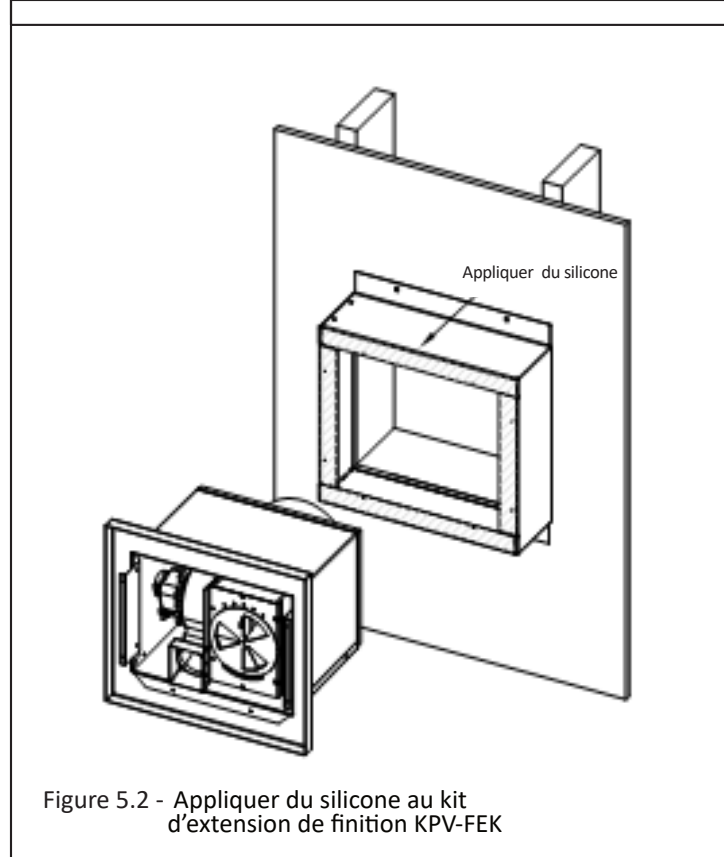

Figure 5.2 - Appliquer du silicone au kit d'extension de finition KPV-FEK

6.0 Installation

6.1 Installation du chapeau d'évacuation

1. Retirez les (4) vis retenant le couvercle de façade au Power Vent.
2. Retirez les (8) vis retenant l'assemblage arrière au chapeau. Voir la Figure 6.1.
3. Glissez l'évacuateur pour le sortir par l'arrière du chapeau. Voir la Figure 6.2.

Note: Avant de passer aux prochaines étapes de câblage du Power Vent et de le fixer au kit d'extension de finition extérieure ou à l'ouverture encadrée, ils sera peut-être nécessaire de connecter le faisceau de câbles à la plaque arrière du Power Vent. Vous pourrez alors insérer le faisceau de câbles par cette ouverture encadrée et le brancher à la plaque arrière du Power Vent. Puis, vous rattacherez la plaque arrière au boîtier du Power Vent. Si vous avez l'accès adéquat à l'arrière de l'emplacement où le Power Vent sera installé, vous pourrez faire passer et fixer en place le faisceau de câbles à un autre moment, si vous le désirez.

4. Insérez le faisceau de câbles du KPV dans le trou d'accès électrique du couvercle arrière du chapeau. Voir Figure 6.3.
5. Appliquez un joint de silicone à la face arrière du Power Vent, tel que montré à la Figure 6.5. Ce joint de silicone doit sceller le joint entre le chapeau du Power Vent et l'ouverture encadrée du mur extérieur ou au kit d'extension de finition.
6. Installez le boîtier du KPV dans l'ouverture encadrée si votre matériau de finition a 1 po (25 mm) ou moins d'épaisseur. Vissez-le à l'ouverture encadrée par les (8) trous de vis montrés à la Figure 6.4. Installez le Power Vent au kit d'extension de finition avec les (8) vis filetées (fournies), si votre matériau de finition est plus épais que 1 po (25 mm). Parmi les (8) trous de vis, il y en a deux de chaque côté du joint en caoutchouc.
7. Si le chapeau d'évacuation est fixé au mur, appliquez un joint de silicone (ayant une résistance en exposition continue d'au moins 300°F) autour de la base du chapeau, à la jonction du mur extérieur. Voir Figure 6.8. Si le chapeau est fixé au kit d'extension de finition, appliquez un joint de silicone autour du joint extérieur, à la jonction entre le Power Vent et le kit d'extension de finition.

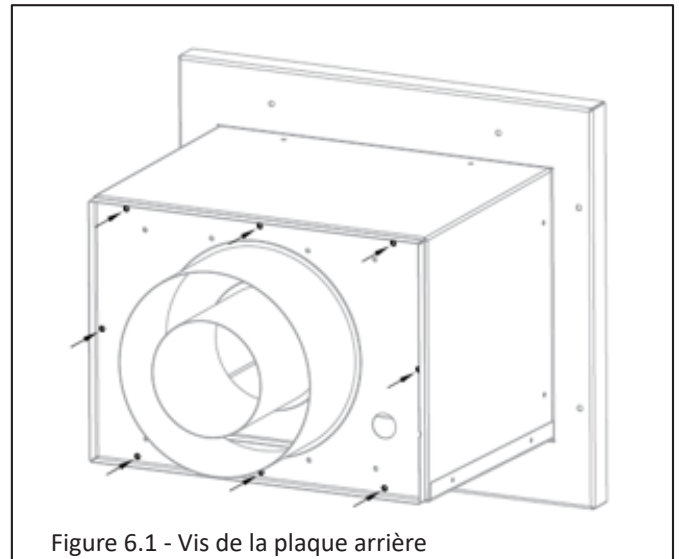
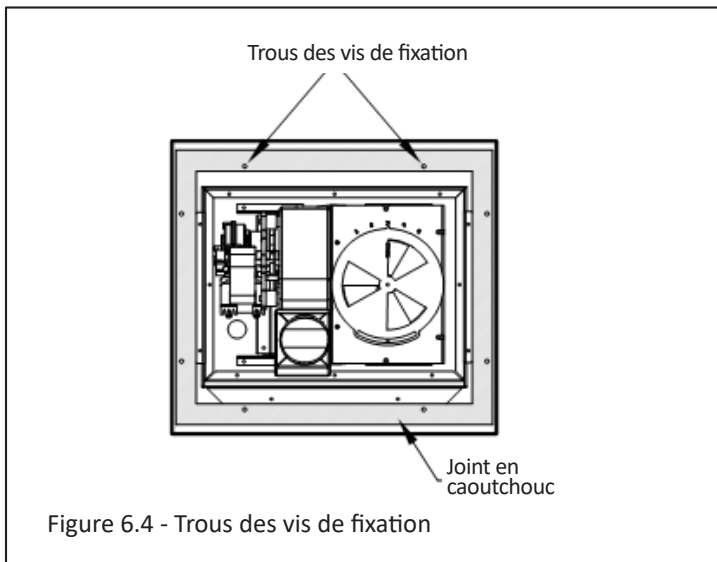

Figure 6.1 - Vis de la plaque arrière

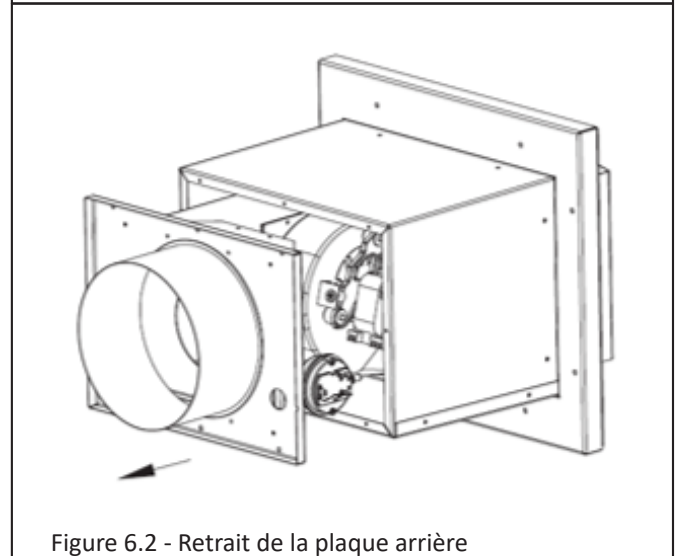

Figure 6.2 - Retrait de la plaque arrière

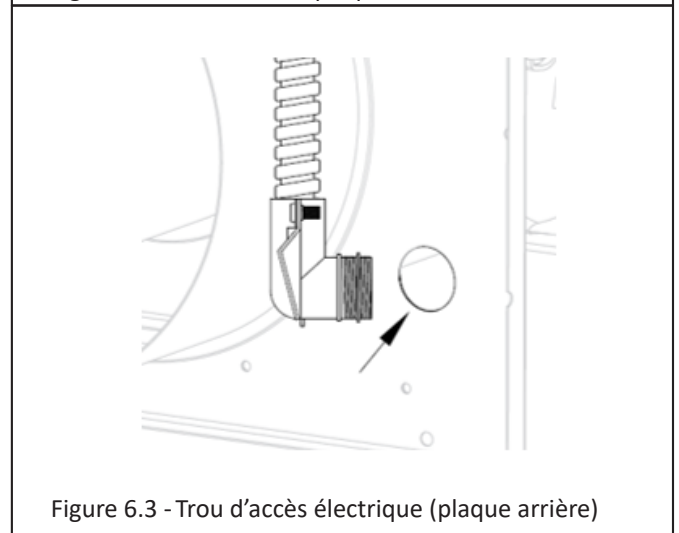

Figure 6.3 - Trou d'accès électrique (plaque arrière)

6.1 Installation du chapeau d'évacuation (suite)



Figure 6.5 - Appliquer du silicone à la face arrière

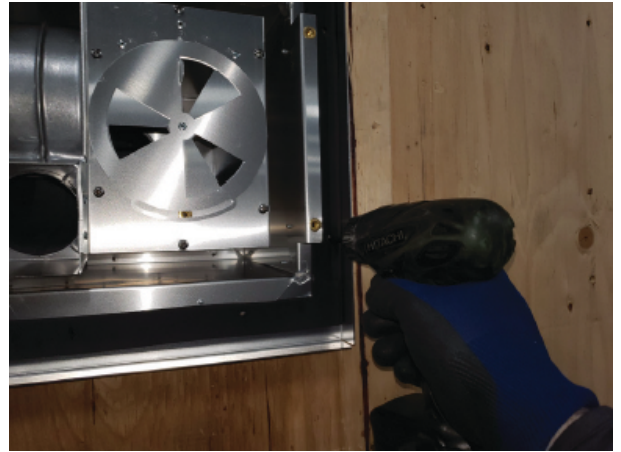

Figure 6.6 - Fixer le Power Vent au mur extérieur

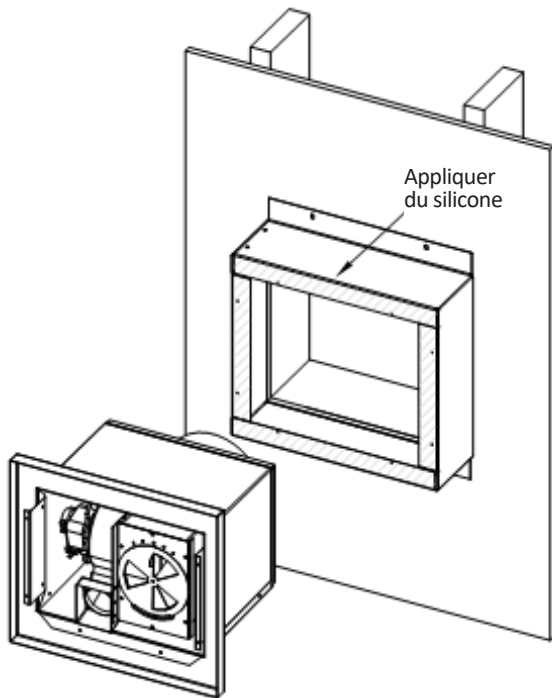

Figure 6.7 - Installation du kit d'extension FEK

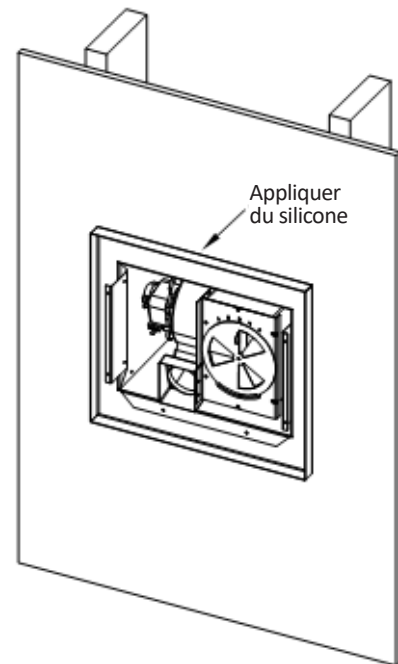

Figure 6.8 - Installation au mur extérieur

6.2 Installation du conduit d'évacuation

- Voir la Section 2.0 (Conduit d'évacuation) pour les exigences du conduit d'évacuation.
- Utilisez le silicone fourni pour appliquer un joint autour de la buse d'évacuation interne du foyer et autour du conduit d'évacuation interne du Power Vent. Voir les Figures 6.9 et 6.10.
- Chaque fabricant de conduit de cheminée peut exiger ou recommander un autre type de scellant à chaque jonction d'une section de conduit d'évacuation. Une fois le conduit d'évacuation installé, vérifiez que toutes les jonctions du conduit d'évacuation sont scellées correctement, avant d'allumer le foyer.

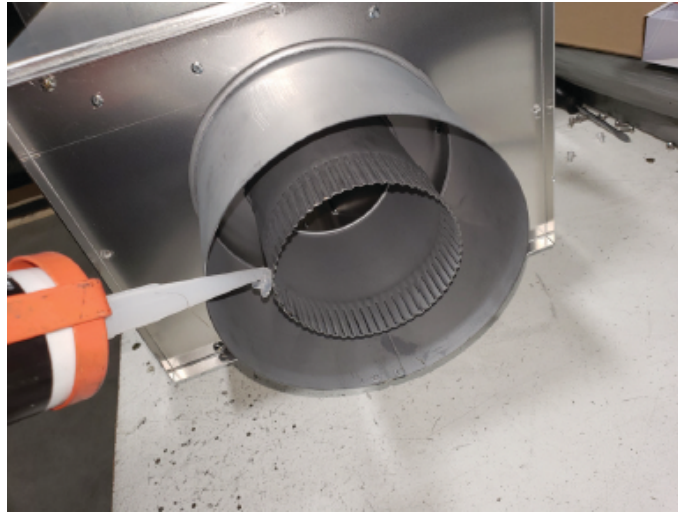

Figure 6.9 - Appliquer du silicone au conduit d'évacuation Interne du Power Vent



Figure 6.10 - Appliquer du silicone à la buse d'évacuation Interne du foyer

6.3 Installation du faisceau de câbles du Power Vent

Voir la Figure 6.13 (Connexions internes du Power Vent), pour le schéma de câblage correspondant à ces instructions.

Effectuez la préparation électrique nécessaire de la Section 7.0, avant de connecter le faisceau de câbles au foyer.

1. Après avoir installé le faisceau de câbles à l'arrière du Power Vent (à l'étape 4 de la Section 6.1), vous pouvez commencer à effectuer les connexions au Power Vent. Connectez les fils rouge et brun à l'interrupteur d'aspiration, tel que montré à la Figure 6.11.
2. Connectez les fils blanc et noir, venant du faisceau de câbles du Power Vent, aux fils noirs provenant du ventilateur. Connectez le fil vert du faisceau de câbles du Power Vent au fil vert/jaune provenant du ventilateur.

NOTE: La Figure 6.12 montre tous les fils connectés.

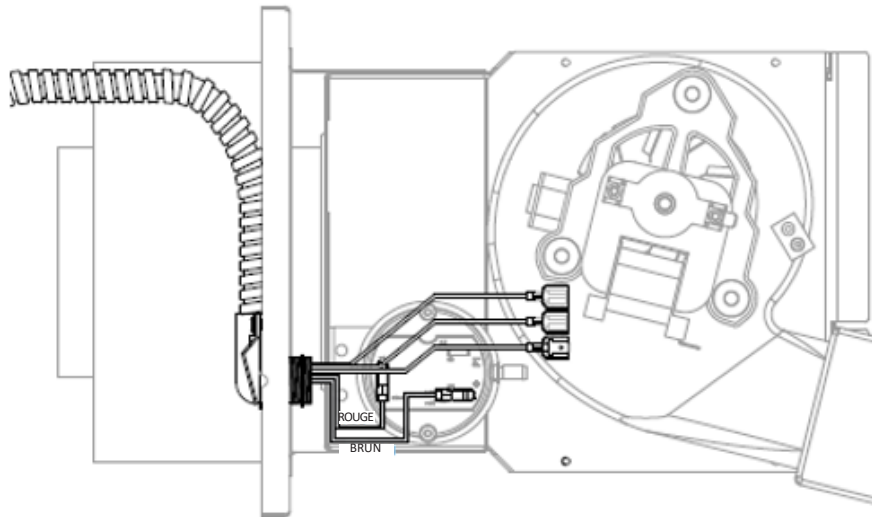

Figure 6.11 - Connexion des fils rouge et brun à l'interrupteur d'aspiration

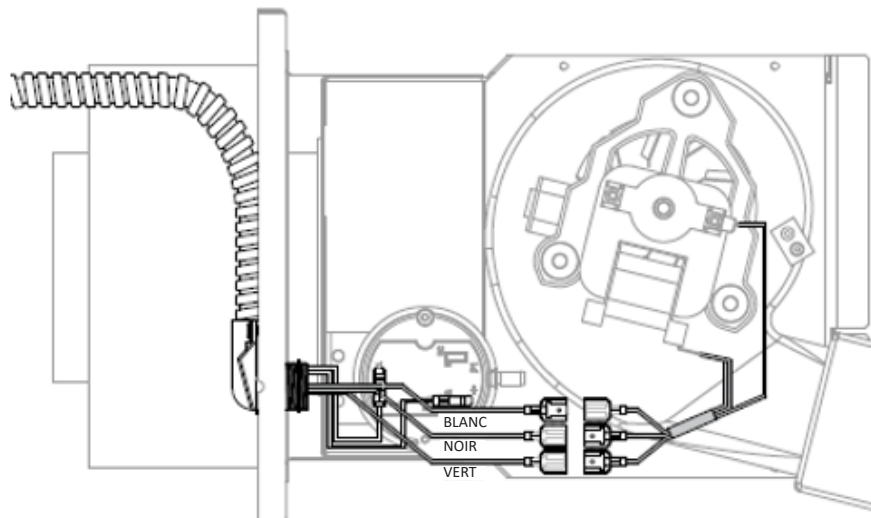

Figure 6.12 - Connexion du ventilateur d'aspiration

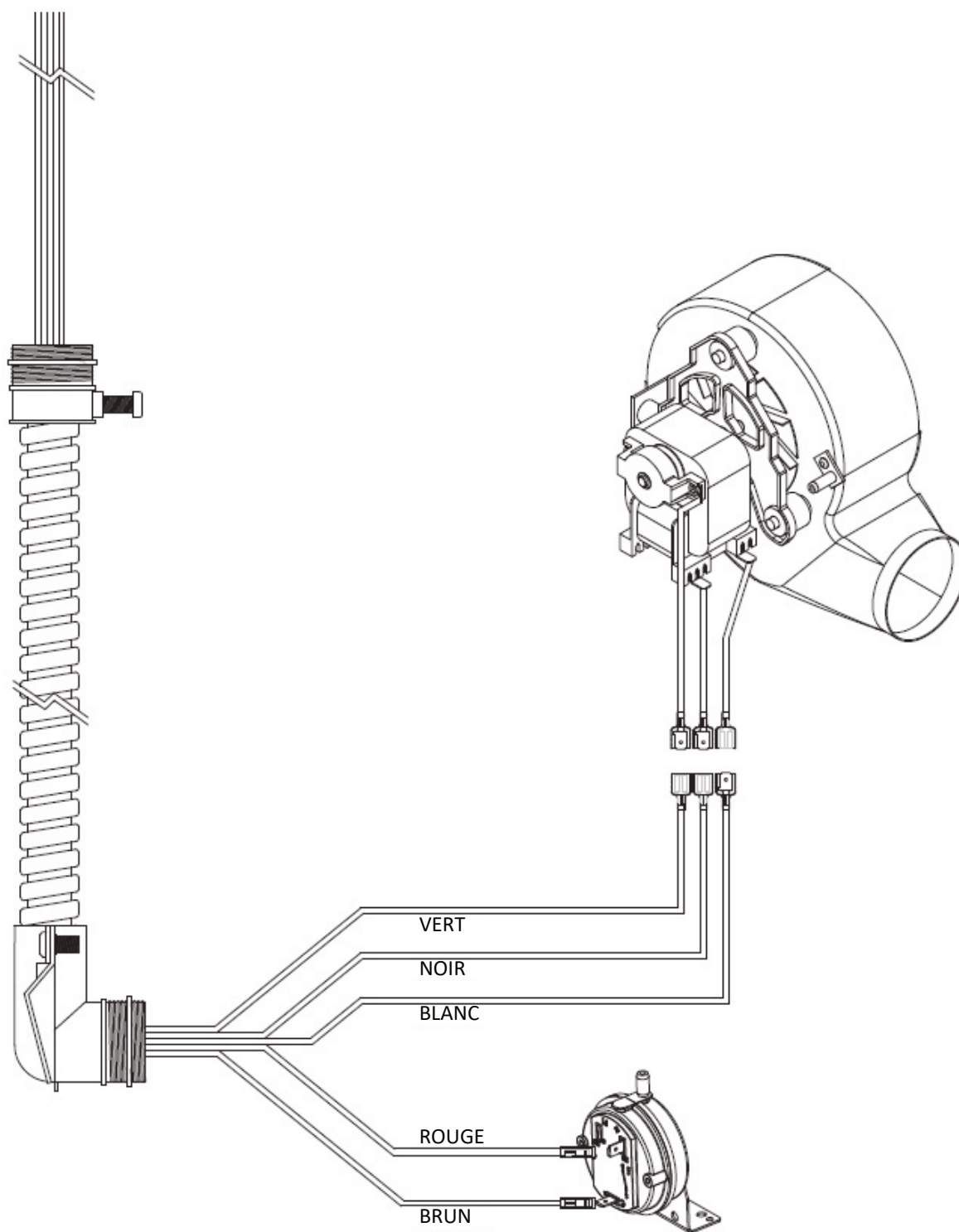
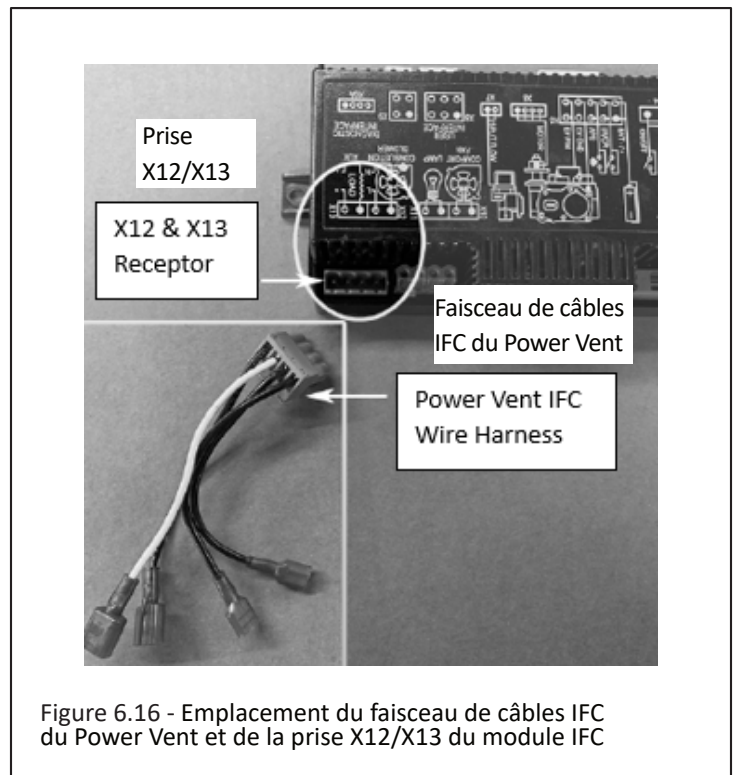
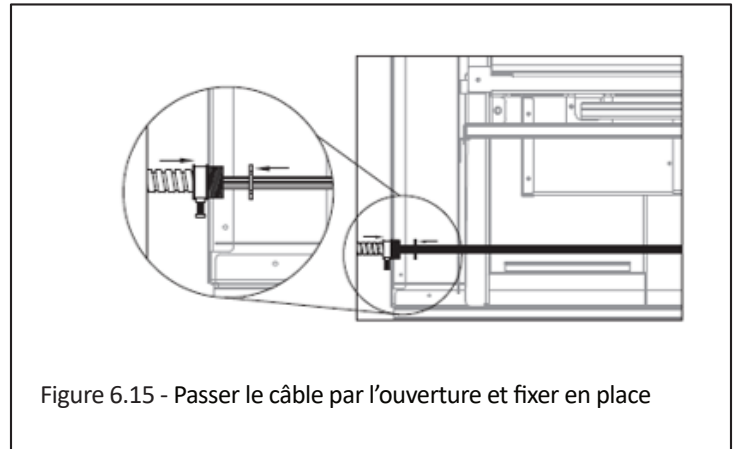
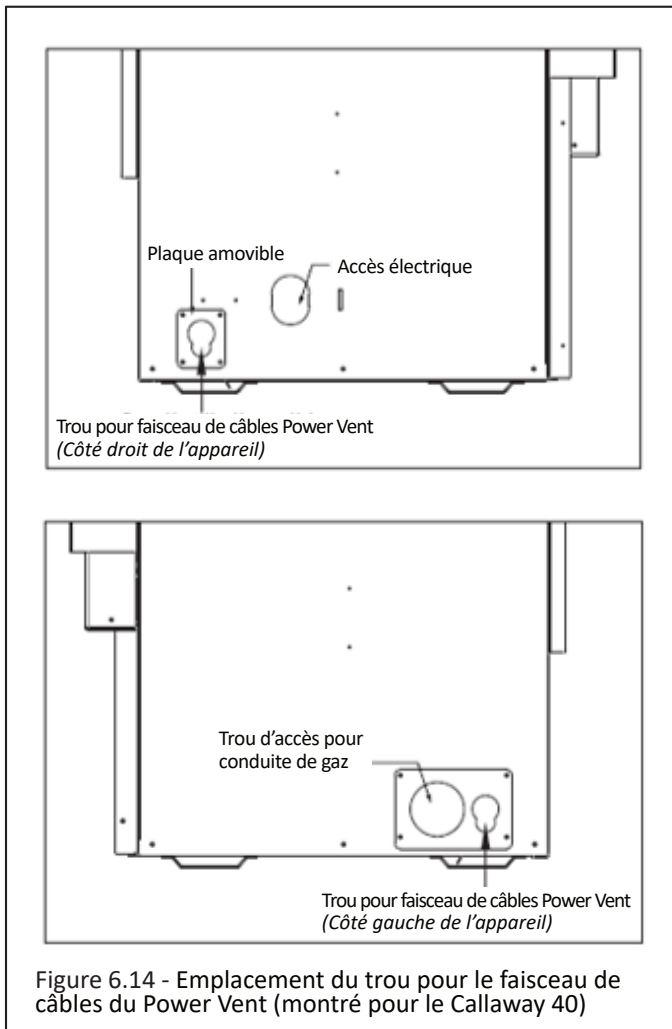

Figure 6.13 - Connexions internes du Power Vent

NOTE: Utilisez la Figure 7.4 comme schéma de câblage de référence pour les instructions suivantes.

3. Ensuite, on connecte l'autre extrémité du faisceau de câbles au foyer. Repérez le trou d'accès du faisceau de câbles Power Vent (votre foyer peut avoir un trou d'un côté ou de l'autre). Planifiez en conséquence lors de la commande de votre faisceau de câbles du kit KPV (Power Vent). Les trous d'accès du faisceau de câbles Power Vent sont situés sur une plaque amovible. Retirez les vis retenant la plaque au boîtier externe pour faciliter l'accès. Réinstallez cette plaque après l'installation. Voir la Figure 6.14.
4. Insérez le câble déroulé dans la section élargie du trou, jusqu'au début du conduit de câble flexible en métal. Dévissez l'écrou de l'extrémité du conduit de câble et insérez l'extrémité du conduit dans la section étroite du trou d'ouverture. Revissez l'écrou de blocage sur les filets du conduit pour le fixer au foyer. Voir la Figure 6.15.
5. Assurez-vous d'avoir fait les étapes préparatoires requises de la Section 7.0 avant de débiter cette étape-ci. Sortez du paquet de pièces le faisceau de câble IFC du Power Vent. Branchez le connecteur dans la prise X12/X13. Voir la Figure 6.16.



6. Maintenant, nous allons connecter le faisceau de câbles du Power Vent au faisceau de câbles du module de contrôle et du foyer. Le faisceau de câbles du Power Vent comporte un fil noir (porteur de tension) séparé avec deux connexions femelle à branchement rapide aux deux extrémités. Branchez-les aux fils noirs (connexions à branchement rapide) sortant du module de contrôle, à l'emplacement de connexion X12 du ventilateur de combustion. Voir Figure 6.17.
7. Repérez le fil bleu bouclé au faisceau de câble du module de contrôle, qui se connecte à l'emplacement IPI/CPI du module de contrôle. Coupez ce fil bleu en deux pour ainsi avoir deux fils bleu séparés.
8. Repérez le fil jaune APS bouclé au faisceau de câble du module de contrôle. Coupez ce fil jaune en deux pour avoir deux fils jaune séparés. Dénudez env. 1/2 po (13 mm) de gaine au bout de chaque fil. Utilisez les (2) serre-fils bleus fournis, et torsadez un des fils jaunes APS en le croisant au fil brun venant de l'interrupteur d'aspiration du système Power Vent. Utilisez l'autre serre-fil bleu pour torsader l'autre fil jaune APS au fil rouge venant de l'interrupteur d'aspiration, tel que montré à la Figure 6.18.
9. Si ce n'est déjà fait, installez l'autre extrémité du câble Power Vent pour se rendre jusqu'au chapeau d'évacuation du Power Vent. Pour raccorder le faisceau de câble au ventilateur et à l'interrupteur d'aspiration, voir la Section 6.3.
10. Connectez la fiche à 3 broches dans la boîte électrique à l'intérieur du foyer.

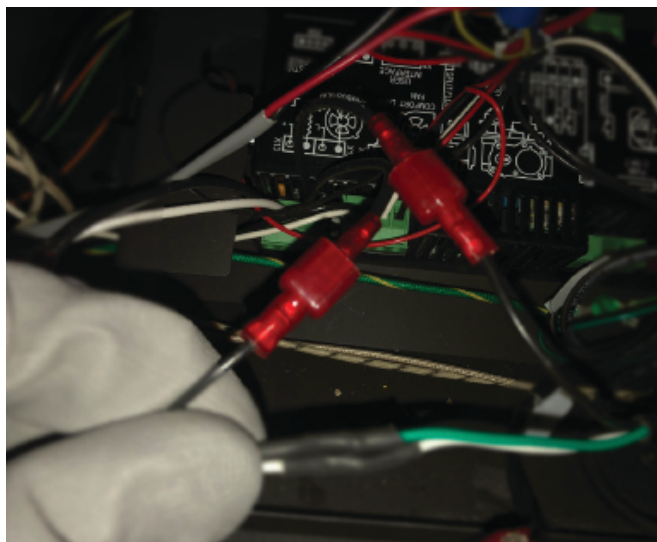

Figure 6.17 - Faisceau de câbles - Connexion des fils noirs à branchement rapide

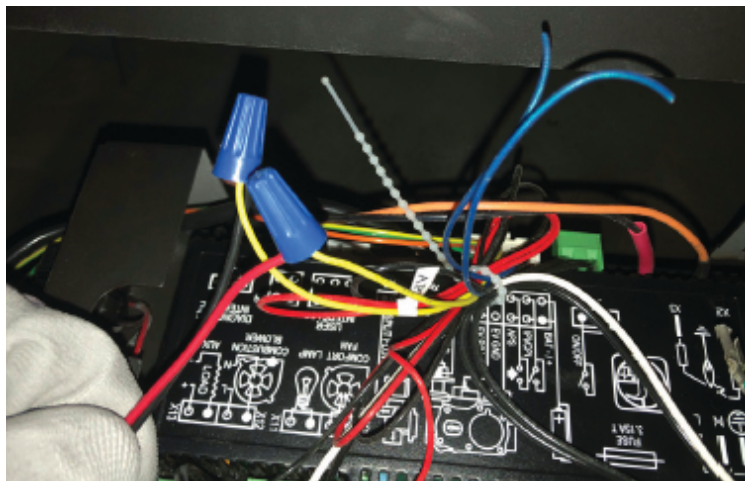

Figure 6.18 - Serre-fils installés aux fils identifiés «APS»

7.0 Installation électrique

7.1 Câblage de l'appareil

NOTE: Le câblage électrique doit être effectué conformément aux codes de l'électricité nationaux, provinciaux et/ou locaux.

AVERTISSEMENT: Coupez l'alimentation électrique du foyer et du Power Vent pour l'entretien, les réparations ou tout câblage électrique.

NOTE: Une alimentation électrique 120 V c.a./60 Hz doit être installée à la boîte de jonction du foyer, pour le bon fonctionnement du Power Vent. L'appel de courant de cet appareil est de 0,85 ampère.

Les dégagements adéquats doivent être maintenus aux câbles et au conduit. Aucun câble électrique ne doit être installé au-dessus du conduit d'évacuation et tout câble électrique doit maintenir un dégagement minimal de 1 po (25 mm) au conduit d'évacuation.

Le bloc-piles de secours ne fonctionne pas lorsque le Power Vent est installé.

7.1.1 Préparation du module de contrôle pour Power Vent

Le module de contrôle S.I.T. pour Power Vent est vendu séparément et doit remplacer le module de contrôle existant à l'intérieur du foyer.

1. Avec un tournevis plat, soulevez les languettes du couvercle du nouveau module de contrôle pour retirer le couvercle, tel que montré à la Figure 7.1.
2. Repérez le cavalier JP1. C'est un petit cavalier en plastique qui connecte deux broches de contact, tel que montré à la Figure 4.2.
3. Tirez vers le haut pour retirer le cavalier en plastique et exposer les 2 broches de contact individuelles situées en-dessous. Ceci change la fonction du module de contrôle pour passer du système à tirage naturel au système à tirage mécanique Power Vent. Voir Figure 7.3.
4. Réinstallez le couvercle du nouveau module de contrôle. Rebranchez tous les composants débranchés précédemment.

7.1.2 Installation du module de contrôle pour Power Vent

1. Retirez les (2) vis retenant l'ancien panneau de contrôle du foyer, et déconnectez tous les fils. Voir le manuel d'installation du foyer.
2. À la place, installez le nouveau module de contrôle pour Power Vent et reconnectez les fils déconnectés précédemment.
3. Maintenant, connectez le faisceau de câble au nouveau module de contrôle.

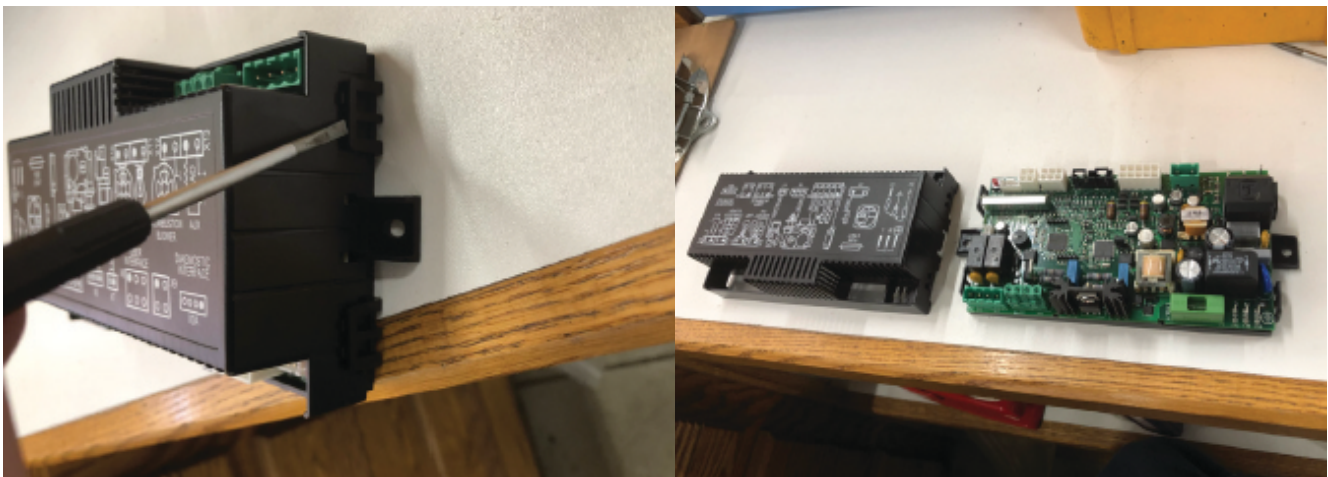

Figure 7.1 - Retirer le couvercle du nouveau module de contrôle IFC pour Power Vent

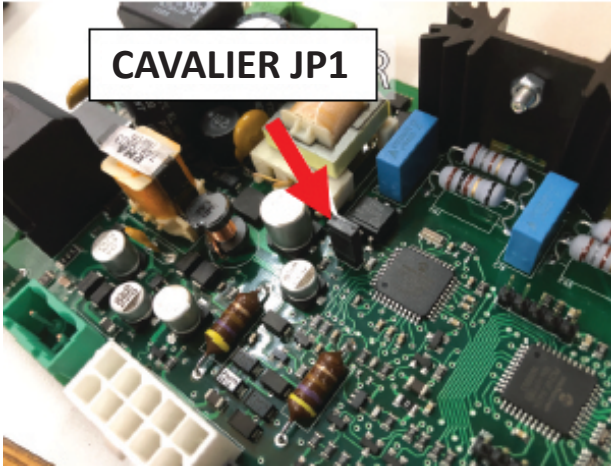
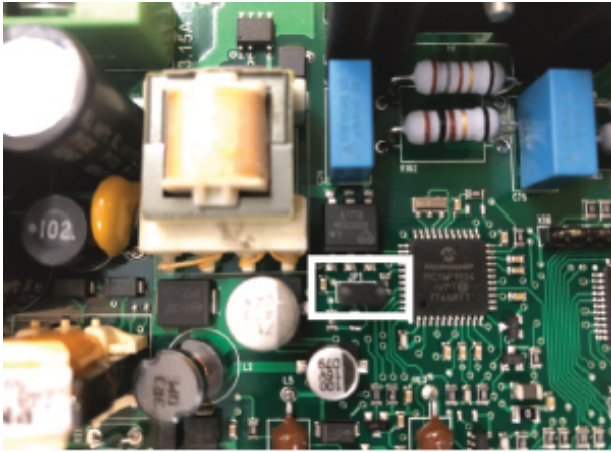

Figure 7.2 - Repérer le cavalier JP1 du nouveau module de contrôle IFC pour Power Vent

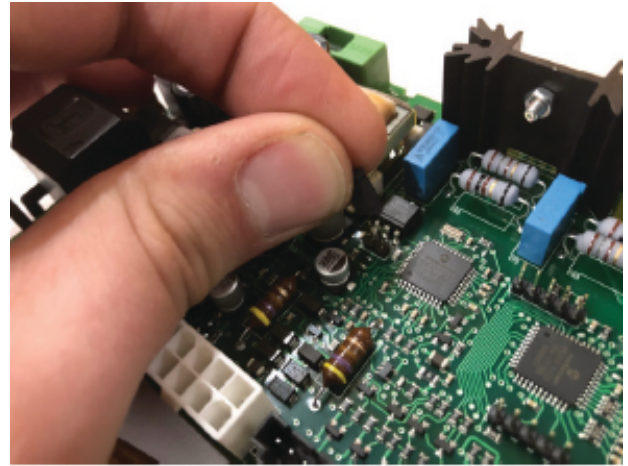

Figure 7.3 - Retirer le cavalier JP1 du nouveau module de contrôle IFC pour Power Vent

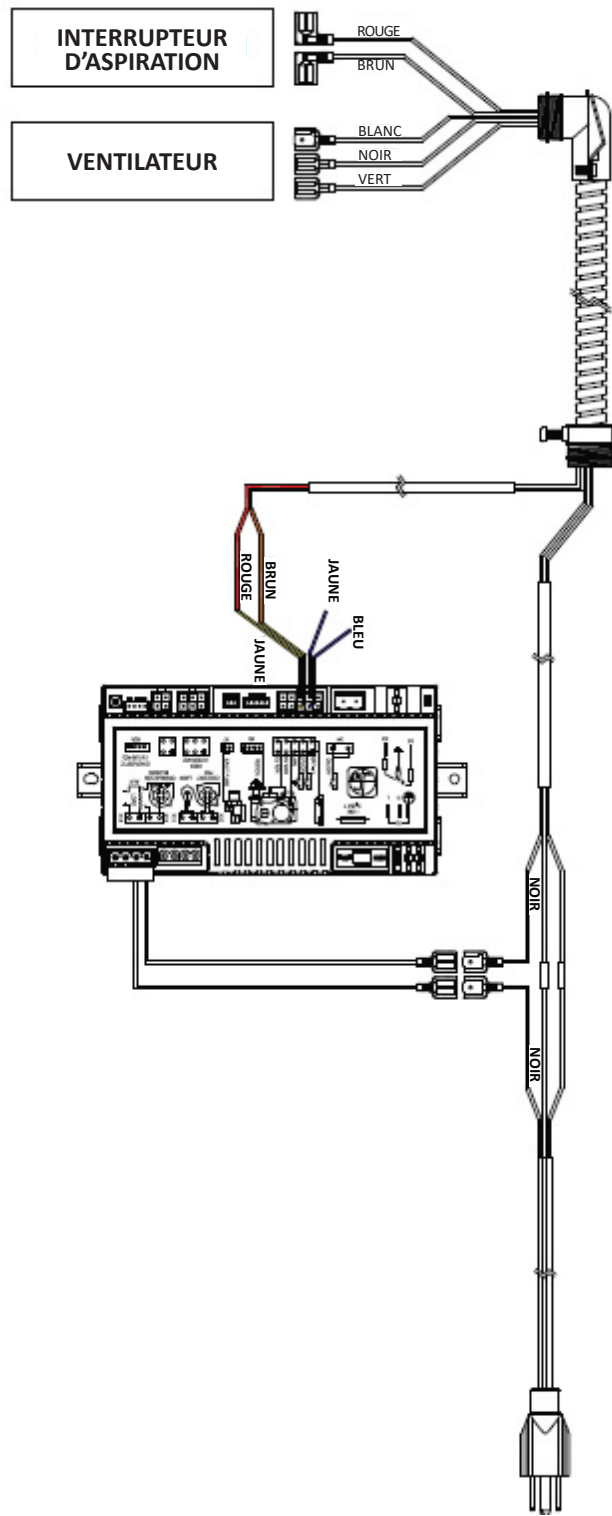

Figure 7.4 - Schéma de câblage

8.0 Entretien

AVERTISSEMENT: Avant d'effectuer l'entretien ou des réparations du système Power Vent, assurez-vous de débrancher toute alimentation électrique du foyer et du système Power Vent.

Conduit et terminaison d'évacuation : Inspectez tous les composants et raccords une fois par an. Remplacez, scellez ou serrez les raccords de conduit au besoin.

Moteur : Les roulements du moteur du ventilateur sont scellés et n'exigent aucune lubrification additionnelle. Pour accéder au moteur, à l'interrupteur d'aspiration ou au tube de détection de pression, voir la Section 8.2.

8.1 Remplacement du ventilateur

1. Retirez les (4) vis retenant le couvercle de façade et mettez-le de côté. Voir Figure 8.1.
2. Retirez les (6) vis retenant le couvercle du boîtier de l'évacuateur et mettez-le de côté. Voir Figure 8.2 et Figure 8.3.
3. Retirez le fil porteur, le fil neutre et le fil de terre, de l'avant du ventilateur. Voir Figure 8.4.
4. Retirez le tube d'aspiration du ventilateur. Voir Figure 8.5 (pages suivantes).
5. Retirez les (3) vis retenant le ventilateur. Voir Figure 8.6 (pages suivantes).
6. Retirez le ventilateur de son boîtier. Voir Figure 8.7 (pages suivantes).
7. Après avoir remplacé les composants requis, réinstallez tous les composant retirés précédemment, dans l'ordre inverse.

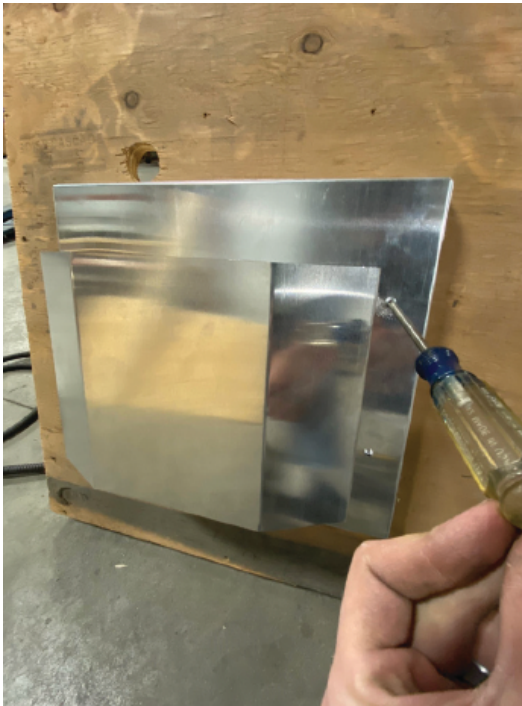

Figure 8.1 - Retirer le couvercle de façade



Figure 8.2 - Emplacement des vis de l'évacuateur



Figure 8.3 - Retrait de l'évacuateur

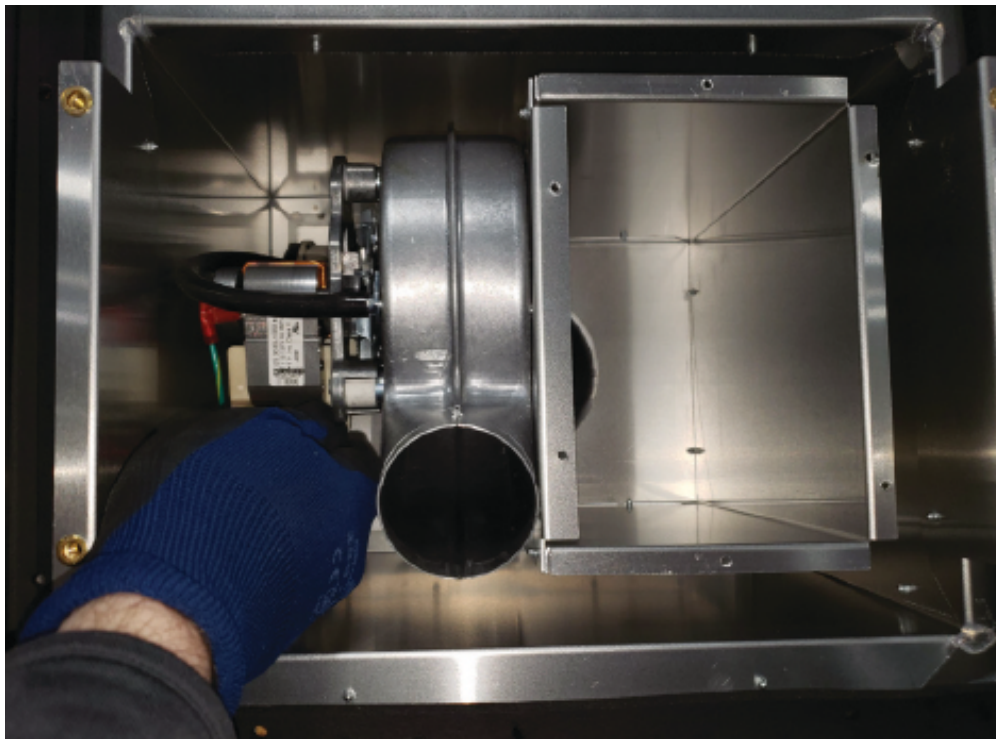

Figure 8.4 - Retirer ces 3 fils: porteur, neutre et terre

8.2 Remplacement de l'interrupteur d'aspiration

NOTE: Pour accéder plus facilement à l'interrupteur d'aspiration et pouvoir le retirer, il peut être préférable de retirer d'abord le ventilateur, tel que montré à la Section 8.1.

1. Retirez les (4) vis retenant le couvercle de façade et mettez-le de côté. Voir Figure 8.1.
2. Déconnectez le tube d'aspiration du ventilateur. Voir Figure 8.6.
3. Avec un tournevis Phillips long, retirez les (2) vis retenant la fixation de l'interrupteur d'aspiration au boîtier de l'évacuateur. Voir les Figures 8.8 et 8.9.
4. Tirez sur l'interrupteur d'aspiration et déconnectez les deux fils connectés à l'interrupteur d'aspiration.
5. Après avoir remplacé les composants, réinstallez tous les composants retirés précédemment, dans l'ordre inverse.

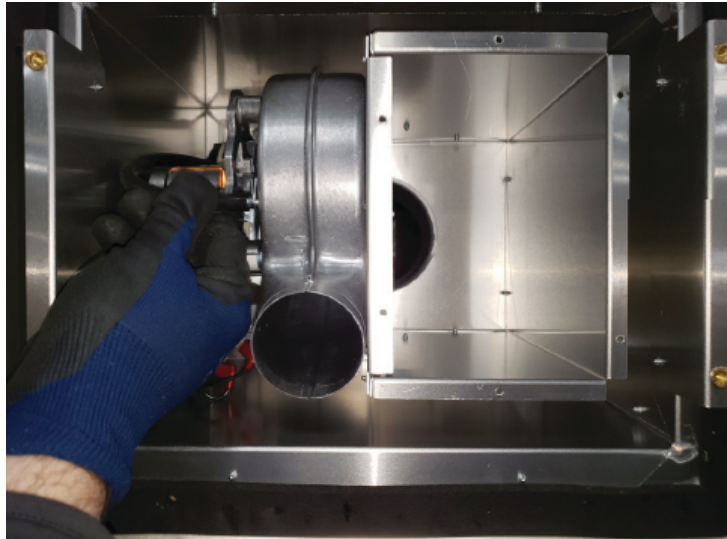

Figure 8.5 - Retirer le tube d'aspiration



Figure 8.6 - Retirer les (3) vis retenant le ventilateur

8.2 Remplacement de l'interrupteur d'aspiration (suite)

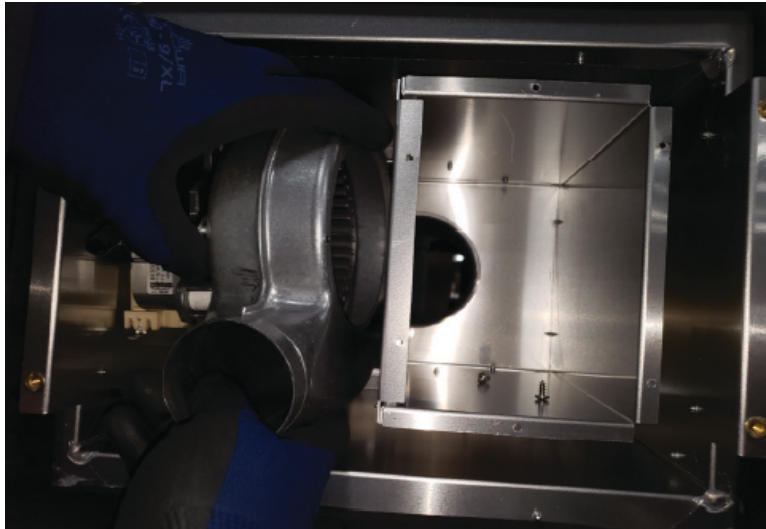

Figure 8.7 - Retrait du ventilateur



Figure 8.8 - Emplacement des vis de fixation de l'interrupteur d'aspiration



Figure 8.9 - Retrait de l'interrupteur d'aspiration

9.0 Dépannage

Problème	Cause	Solution
La veilleuse ne s'allume pas	Alimentation électrique interrompue ou débranchée	Rétablir l'alimentation électrique du foyer.
	Câblage déconnecté	D'après le schéma de câblage de ce manuel, vérifier que tous les câbles et fils sont bien connectés et les connexions bien serrées.
	Alimentation de gaz fermée	Vérifier les robinets d'arrêt manuels hors du foyer. En général, il y a un robinet d'arrêt près de la conduite de gaz principale. Il peut y avoir plus d'un robinet d'arrêt entre le foyer et la conduite de gaz principale.
La veilleuse ne reste pas allumée	Réservoir de propane vide	Vérifier et/ou remplir le réservoir de propane.
	Basse pression de gaz	Consulter un plombier ou fournisseur de gaz.
		Peut être dû à une canalisation pliée, un tuyau de diamètre trop étroit, ou une basse pression de la conduite de gaz principale.
	Mauvais contact entre la flamme de la veilleuse et le détecteur de flamme (à redressement) de l'ensemble de veilleuse	Vérifier que la flamme de veilleuse enveloppe le haut du détecteur de flamme et se propage assez loin sur le brûleur pour l'allumer. Pour ajuster la flamme de veilleuse, tourner la vis de réglage de flamme sur la valve de gaz : sens horaire pour réduire la flamme, sens antihoraire pour augmenter la flamme).
Vis de réglage de veilleuse pas étanche	Sceller la vis de réglage de veilleuse. Ne pas trop la serrer.	
La veilleuse et le brûleur s'éteignent après avoir fonctionné	Réservoir de propane vide	Vérifier et/ou remplir le réservoir de propane.
	Installation incorrecte du cadre vitré	Ajuster au besoin. Voir le manuel d'installation de l'appareil.
	Chapeau d'évacuation mal installé	Ajuster au besoin.
	Chapeau d'évacuation bouché/obstrué	Retirer les débris ou obstructions au besoin.
	Gaz fuyant du conduit d'évac. interne et refluant dans la chambre de combustion	Vérifier la présence de fuites, et réparer au besoin.
	Tirage excessif	Régler le syst. de dérivation de tirage. Voir la Section 2.2, Réglage de dérivation de tirage.

Problème	Cause	Solution
La flamme du brûleur ne s'allume pas	Interrupteur à bascule ON/OFF réglé à OFF	Positionner l'interrupteur à bascule à ON.
	Alimentation de gaz fermée	Vérifier s'il y a plusieurs robinets d'arrêt sur la conduite d'alimentation. Vérifier que l'alimentation de gaz est ouverte.
	Basse pression de gaz	Consulter un plombier ou fournisseur de gaz. Vérifier et/ou remplir le réservoir de propane.
	Câble déconnecté ou connexion incorrecte	Vérifier tout câblage défectueux ou incorrect.
	Orifice de brûleur bouché ou obstrué	Retirer ce qui bouche ou obstrue l'orifice.
	Problème de flamme de veilleuse	Vérifier que la flamme de veilleuse est bien dirigée pour allumer le brûleur. Voir le dépannage des problèmes de flamme de veilleuse (ci-dessus).
	La télécommande ne fonctionne pas bien	Remplacer les piles.
	Aucune demande de chauffage	Vérifier que la télécommande est allumée et l'état (activé/désactivé) du mode thermostat. Vérifier si la température ambiante est supérieure à la température demandée au thermostat, et corriger en conséquence.
	L'aspiration n'est pas détectée	
Vérifier s'il y a un câble mal connecté ou défectueux entre l'interrupteur d'aspiration et le module de contrôle.		
Remplacer l'interrupteur d'aspiration.		
Dépôts de suie sur la vitre	Position incorrecte des braises décoratives	Voir le manuel d'installation de l'appareil.
	Réglage incorrect du venturi	Il faut parfois ouvrir légèrement l'obturateur d'air du venturi pour laisser passer plus d'air dans le mélange de gaz.
	Chapeau d'évacuation mal installé	Ajuster au besoin.
	Chapeau d'évacuation bouché/obstrué	Retirer les débris ou obstructions au besoin.

Problème	Cause	Solution
Flammes bleues et sautant du brûleur	Réglage incorrect du venturi	Il faut parfois ouvrir légèrement l'obturateur d'air du venturi pour laisser passer plus d'air dans le mélange de gaz. Voir le manuel d'installation de l'appareil.
	Chapeau d'évacuation mal installé	Ajuster au besoin.
	Obstructions ou fuites du système de cheminée (conduit d'évacuation)	Vérifier si le conduit d'évacuation fuit ou si des débris obstruent le chapeau d'évacuation. Réparer le conduit d'évacuation ou retirer les débris du chapeau d'évacuation.
	Tirage excessif	Régler le système de dérivation de tirage. Voir Section 2.2, Réglage de la dérivation de tirage.
Aucune réaction aux commandes	Aucune communication entre la télécommande et le module IFC	Reprogrammer la télécommande avec le module de contrôle IFC. Voir le manuel d'installation de l'appareil.
	Le nombre maximal d'échecs d'allumage ou de restauration de flamme est atteint	Réinitialiser le module de contrôle IFC. Voir le manuel d'installation de l'appareil.



Les pièces de rechange sont disponibles chez votre détaillant local. Contactez-le pour connaître la disponibilité et les prix. L'avertissement suivant concerne les pièces de rechange pour cet appareil.

⚠ AVERTISSEMENT : Ce produit peut vous exposer à certains produits chimiques, dont le plomb qui, selon l'État de la Californie, peut causer le cancer, certaines anomalies congénitales ou autres troubles de la reproduction. Pour plus d'information, visiter www.P65Warnings.ca.gov.

Composants du Power Vent	
Ventilateur	KPV-101
Interrupteur d'aspiration	KPV-102
Tube d'aspiration	KPV-103
Couvercle	KPV-104
Faisceau de câbles du module IFC pour Power Vent	700-358

Faisceau de câbles du Power Vent	
20 pieds (6,10 m) de faisceau de câbles Power Vent	KPV-WH20
40 pieds (12,19 m) de faisceau de câbles Power Vent	KPV-WH40
60 pieds (18,29 m) de faisceau de câbles Power Vent	KPV-WH60
80 pieds (24,38 m) de faisceau de câbles Power Vent	KPV-WH80
100 pieds (30,48 m) de faisceau de câbles Power Vent	KPV-WH100

Composants du foyer	
Module de contrôle IFC pour Power Vent	700-759

