

## Addenda de conversion pour installation en coin ou panoramique du foyer

### Generation 6020 Screen

#### Modèle GEN-6020S

Foyer au gaz à évacuation directe

English and French installation manuals are available through your local dealer or website. Visit our website [www.kozyheat.com](http://www.kozyheat.com).

Les manuels d'installation en français et en anglais sont disponibles chez votre détaillant local ou sur Internet. Visitez notre site Web à [www.kozyheat.com](http://www.kozyheat.com).

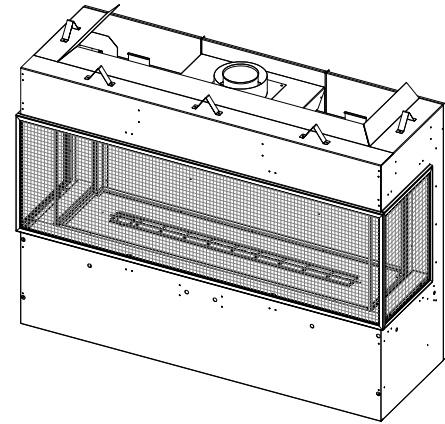

#### ⚠ AVERTISSEMENT :

#### RISQUE DE FEU OU D'EXPLOSION

**Le non-respect des consignes de sécurité peut entraîner des blessures graves, des dommages matériels ou des pertes de vie.**

- **Ne pas** entreposer d'essence ni aucun gaz ou liquide inflammable près de cet appareil ou de tout autre appareil.
- L'installation et l'entretien doivent être effectués par un installateur qualifié, une agence d'entretien ou le fournisseur de gaz.
- **ATTENTION** : Avant la mise en service du foyer, vérifiez l'étanchéité de tous les raccordements à l'aide d'eau savonneuse, qu'ils aient été réalisés sur place ou en usine.

#### QUOI FAIRE SI VOUS SENTEZ DU GAZ

- **N'essayez pas** d'allumer aucun appareil.
- **Ne touchez aucun** interrupteur; **n'utilisez aucun** téléphone dans votre bâtiment.
- Sortez immédiatement du bâtiment.
- À partir du téléphone d'un voisin, appelez immédiatement votre fournisseur de gaz et suivez ses instructions.
- Si vous ne pouvez pas joindre votre fournisseur de gaz, appelez les pompiers.



Cet appareil peut être installé dans une maison préfabriquée (É.-U. seulement) ou une maison mobile installée en permanence, là où les codes locaux ne l'interdisent pas.

Cet appareil doit utiliser seulement le type de gaz spécifié sur la plaque signalétique. Un kit de conversion est fourni avec cet appareil.



# DANGER



**VITRE CHAUDE - RISQUE DE BRÛLURES**

**NE TOUCHEZ PAS UNE VITRE NON REFROIDIE**

**NE LAISSEZ JAMAIS UN ENFANT TOUCHER LA VITRE**

**Des écrans de protection visant à réduire le risque de brûlure en cas de contact avec une vitre chaude sont fournis avec l'appareil et doivent être installés pour protéger les enfants et autre personnes à risque.**

INSTALLATEUR : Laissez ce manuel avec l'appareil.

PROPRIÉTAIRE : Conservez ce manuel comme référence.



# Table des matières

## 1.0 Informations et préparation de l'appareil ..... 3

- 1.1 Conversion du foyer à une face vitrée pour un foyer en coin (2 faces vitrées) ou panoramique (3 faces vitrées) ..... 3
- 1.2 Écrans pare-étincelles..... 6
- 1.3 Installations typiques du foyer en coin ..... 7
- 1.4 Installations typiques du foyer à 3 faces vitrées (panoramique)..... 8
- 1.5 Dégagements aux matériaux combustibles..... 9
- 1.6 Installation d'une télévision au-dessus du foyer et construction en retrait pour la télévision ..... 10
- 1.7 Dégagements aux gicleurs ..... 12
- 1.8 Encadrement du coupe-feu mural (conduit d'évacuation horizontal minimum)..... 12

## 2.0 Installation à 2 faces vitrées (foyer en coin) ..... 13

- 2.1 Encadrement ..... 13
- 2.2 Exigences d'installation de la façade ..... 14
- 2.3 Exigences pour refroidir l'enceinte du foyer ..... 15
- 2.4 Projections d'enceinte (avant/côté), du manteau et de l'âtre pour les options KZK (kit Komfort Zone)..... 22
- 2.5 Projections d'enceinte (avant/côté), du manteau et de l'âtre pour les options de cavité ventilée..... 26
- 2.6 Dégagement à un mur latéral adjacent ..... 32

## 3.0 Installation à 3 faces vitrées (foyer panoramique) ..... 33

- 3.1 Encadrement ..... 33
- 3.2 Exigences d'installation de la façade ..... 34
- 3.3 Exigences pour refroidir l'enceinte du foyer ..... 35
- 3.4 Projections d'enceinte (avant/côtés), du manteau et de l'âtre pour les options KZK (kit Komfort Zone)..... 48
- 3.5 Projections d'enceinte (avant/côtés), du manteau et de l'âtre pour les options de cavité ventilée..... 52
- 3.6 Dégagement à un mur latéral adjacent ..... 57

## 4.0 Préparation du foyer ..... 58

- 4.1 Écrans pare-étincelles..... 58
- 4.2 Plateau à braises périphérique ..... 60
- 4.3 Vitres du foyer ..... 61
- 4.4 Retrait et installation du panneau de contrôle..... 65

## 5.0 Liste des pièces de rechange ..... 69



# 1.0 Informations et préparation du foyer

NOTE: Ce manuel d'addenda n'inclut pas toute l'information dont vous avez besoin pour installer votre foyer. Vous devez aussi consulter le manuel à une face vitrée (fourni avec le foyer) pour les informations concernant toutes les options d'installation. Cet addenda inclut seulement les informations spécifiques à une installation en coin (2 faces vitrées) ou panoramique (3 faces vitrées).

## 1.1 Conversion du foyer à une face vitrée pour un foyer en coin (2 faces vitrées) ou panoramique (3 faces vitrées)

Cette section décrit la procédure pour convertir le foyer d'une installation standard à une installation en coin (2 faces vitrées) ou panoramique (3 faces vitrées). Ce foyer est livré avec des plaques d'obturation aux deux côtés. Si vous désirez convertir le foyer pour une installation en coin (du côté gauche ou droit), vous devez installer (1) kit de conversion en coin (pièce n° GENLS-CCK) et si vous l'installez comme foyer à 3 faces vitrées (panoramique), vous devez installer (2) kits de conversion en coin (pièce n° GENLS-CCK).

La Figure 1.1 montre la procédure de conversion complète pour les deux côtés du foyer. Si vous voulez un foyer en coin, retirez seulement la plaque d'obturation du côté où vous désirez une face vitrée, et effectuez la conversion de ce côté-là.

Note: Vous trouverez peut-être plus facile d'installer les panneaux en verre noir (panneaux arrière intérieurs et panneaux périphériques extérieurs) après avoir effectué cette conversion mais avant d'installer les écrans pare-étincelles.

1. Retirez (et recyclez) les brides de clouage et les plaques d'obturation latérales situées à un ou aux deux côté(s), dépendant de votre choix d'installation. Voir la Figure 1.1. Conservez ces vis pour l'étape 2.
2. Installez la bride du bord de finition supérieur. Assurez-vous que cette bride est centrée et fixez-la avec (2) vis à métal. Installez les (2) brides aimantées supérieures avec (2) vis à métal sur chaque bride. Voir la Figure 1.2
3. Installez la bride du bord de finition inférieur. Cette bride inférieure s'emboîte sous pression, vous devez donc la pousser entre le bord externe du foyer et la bride de rétention. Les brides inférieures aimantées de l'écran pare-étincelles sont munies de tiges autobloquantes (PEM®) que vous devez installer dans les trous, tel que montré à la Figure 1.2. Fixez-les aux tiges autobloquantes avec les écrous 7/16 po fournis.

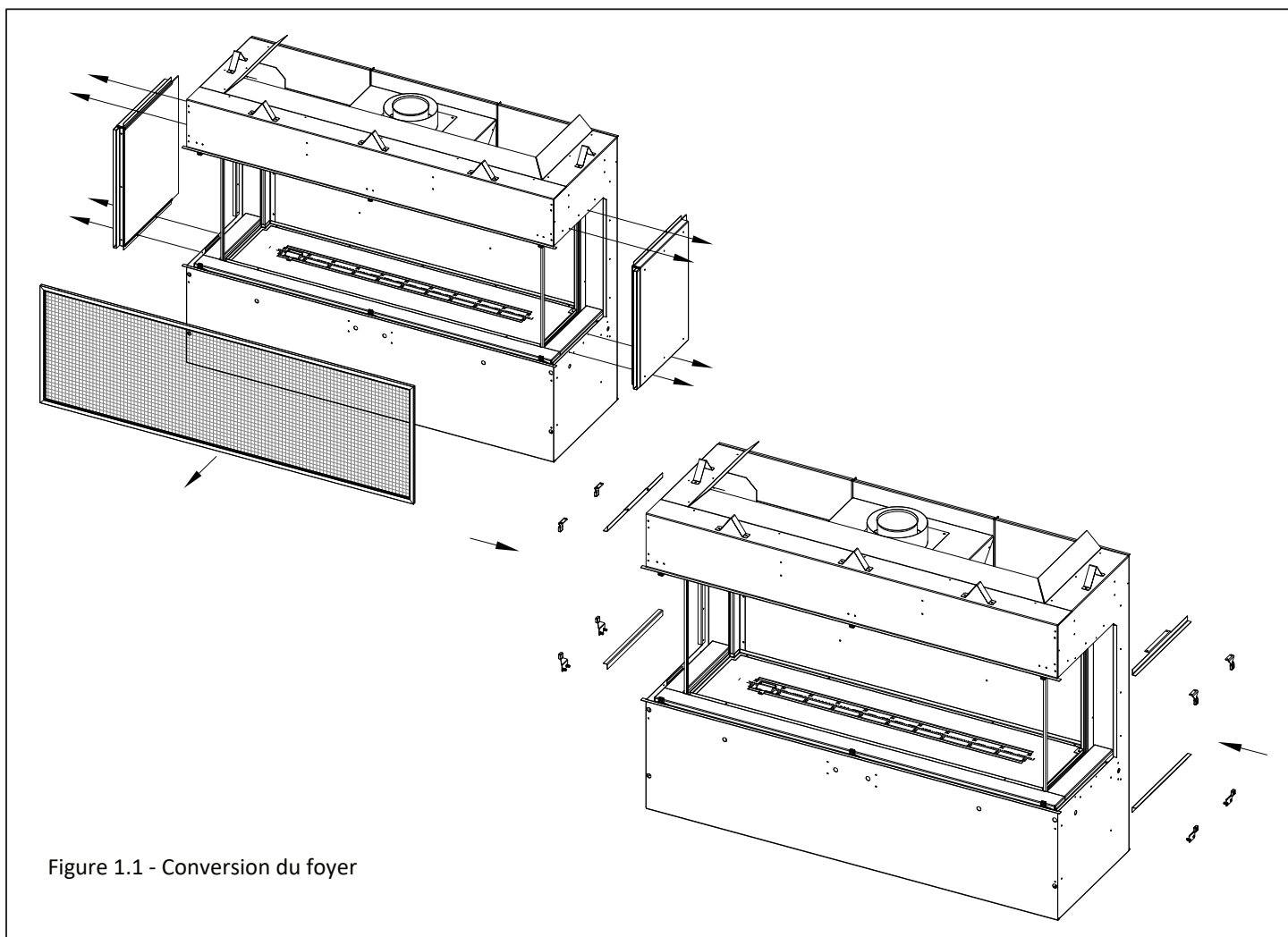

## 1.1 Conversion du foyer à une face vitrée pour un foyer en coin (2 faces) ou panoramique (3 faces) (suite)

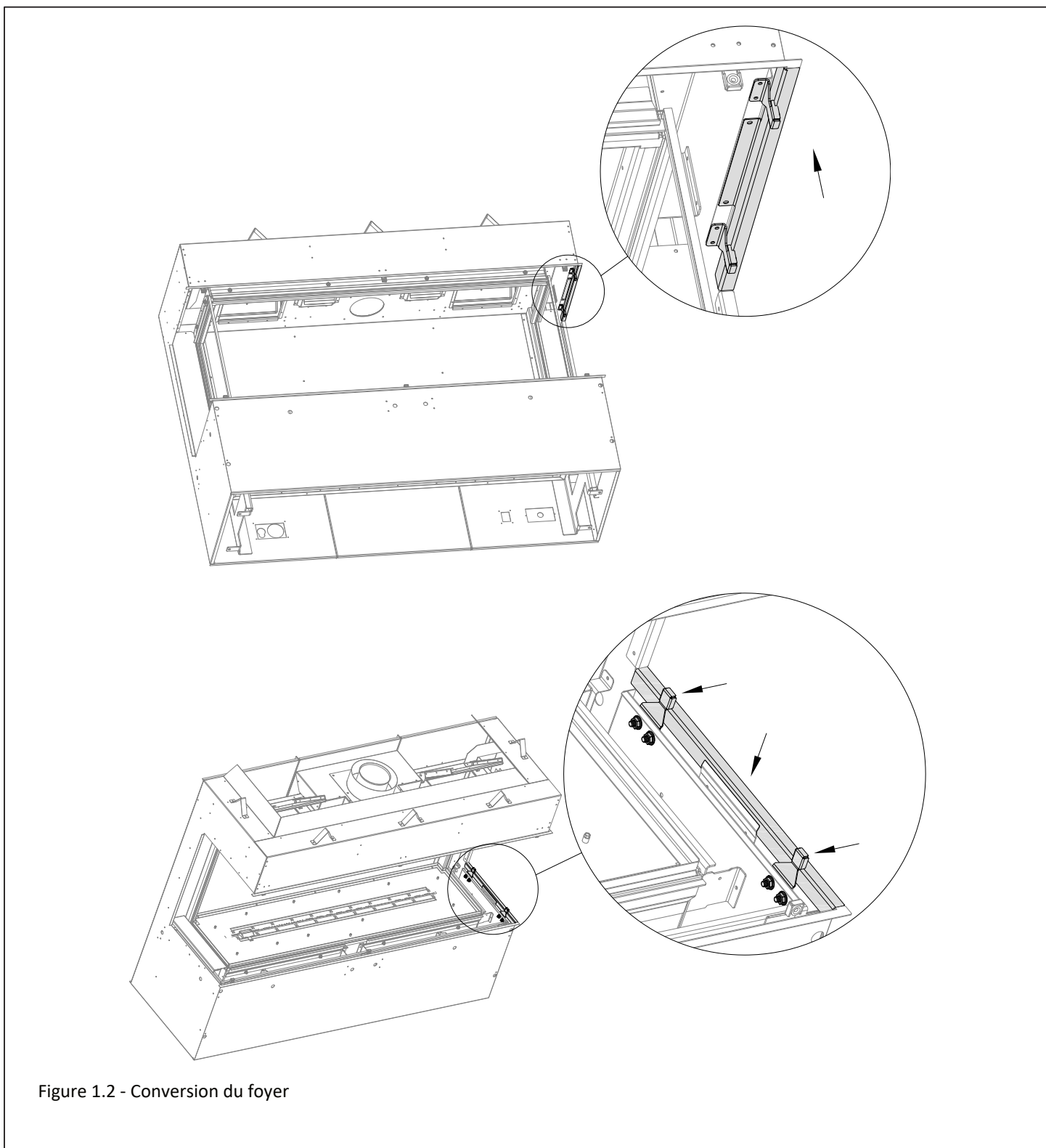

Figure 1.2 - Conversion du foyer

## 1.1 Conversion du foyer à une face vitrée pour un foyer en coin (2 faces) ou panoramique (3 faces) (suite)

Chaque kit de conversion inclut (1) bande protectrice du bord de vitre. La Figure 1.3 montre l'installation de cette bande protectrice pour une installation en coin du côté droit. Cette bande donne un fini soigné au bord arrière de la vitre.

### Installation de la bande protectrice du bord de vitre :

Le rebord (pré-plié) de la bande doit être positionné à l'arrière de la vitre du foyer. Pliez la languette supérieure à un angle de 90° pour qu'elle appuie sur l'extrémité supérieure de la vitre. Pliez la languette inférieure à un angle de 180° pour qu'elle appuie à plat contre la bande de protection. Les aimants doivent être alignés avec le bord arrière de la vitre pour fixer en place la bande de protection.

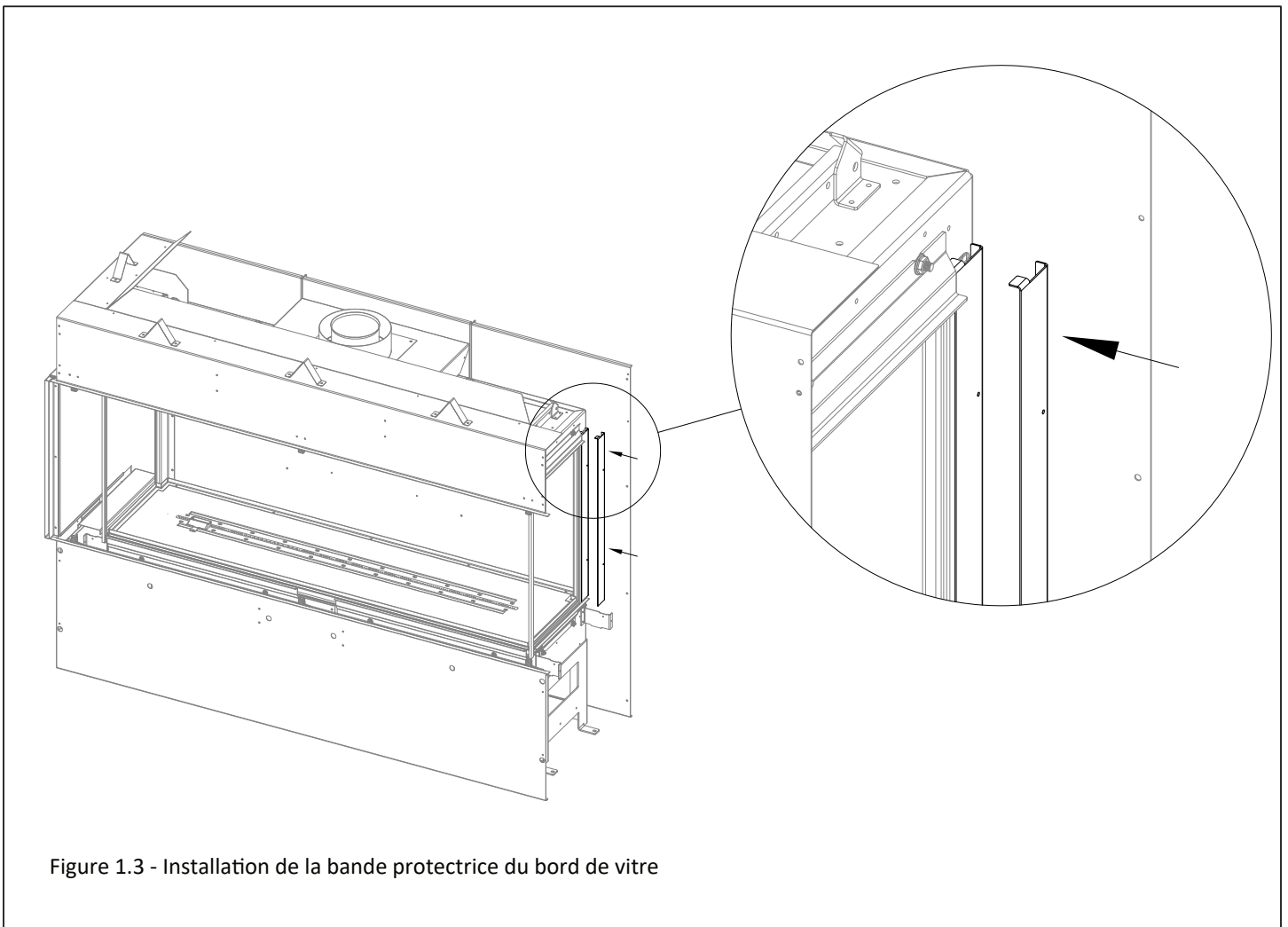

Figure 1.3 - Installation de la bande protectrice du bord de vitre

## 1.2 Écrans pare-étincelles

AVERTISSEMENT : Des écrans pare-étincelles visant à réduire le risque de brûlure en cas de contact avec une vitre chaude sont fournis avec l'appareil et doivent être installés pour protéger les enfants et autres personnes à risque.

Tout écran pare-étincelles endommagé doit être remplacé par le modèle d'écran pare-étincelles de Hussong Mfg., conçu pour cet appareil.

Pour la procédure d'installation, voir la Section 4.1, Écrans pare-étincelles.

Tout écran pare-étincelles ou garde de protection retiré pour l'entretien de l'appareil doit être réinstallé avant de l'utiliser.

Une écran pare-étincelles de façade est fourni avec le foyer. En commandant (1) kit de conversion en coin (Pièce n° GENLS-CCK), vous recevez (1) écran pare-étincelles latéral. Pour installer le foyer dans un coin (2 faces vitrées), vous devez installer ce kit du côté du foyer qui doit être visible (avec face vitrée). Pour une installation panoramique (à 3 faces vitrées), vous devez commander (2) kits de conversion en coin (Pièce n° GENLS-CCK).

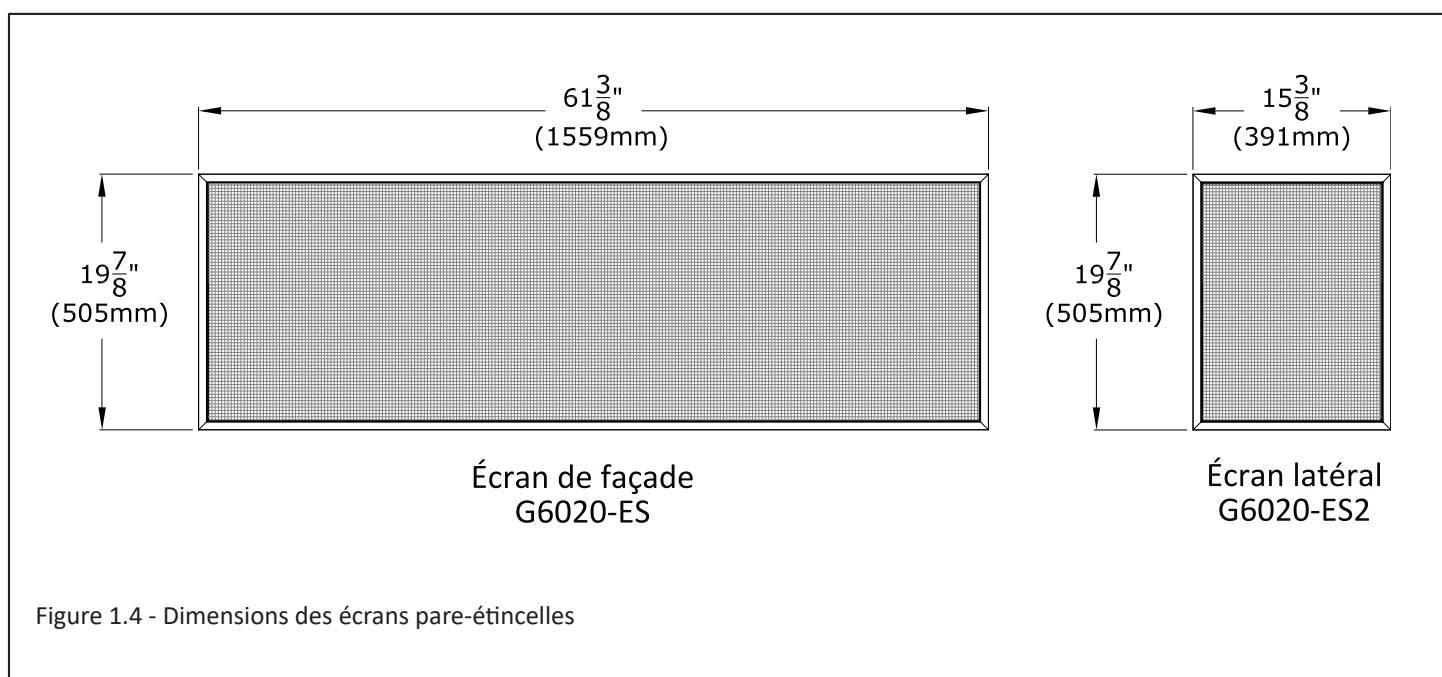

### 1.3 Installations typiques du foyer en coin

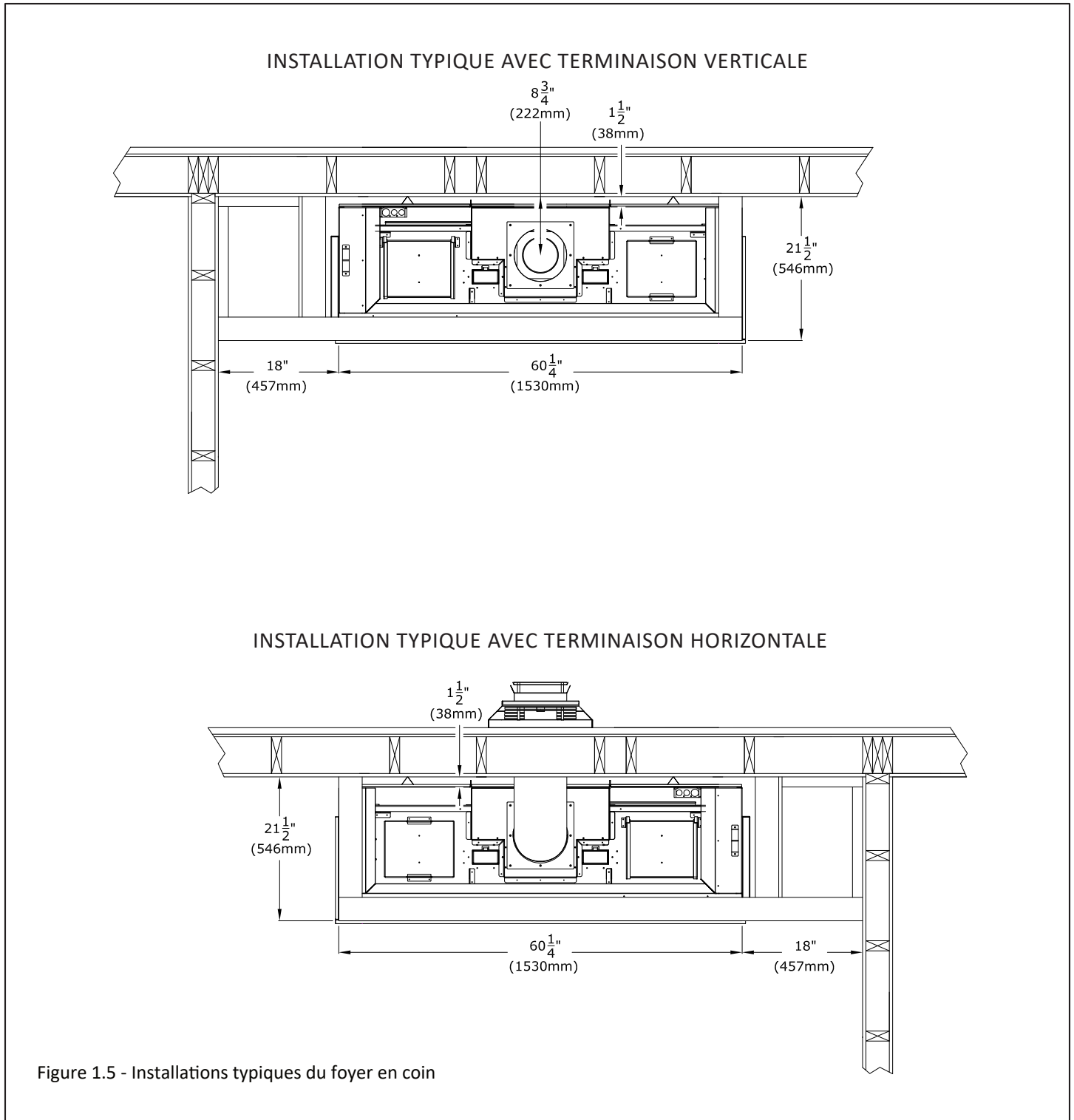

## 1.4 Installations typiques du foyer à 3 faces vitrées (panoramique)

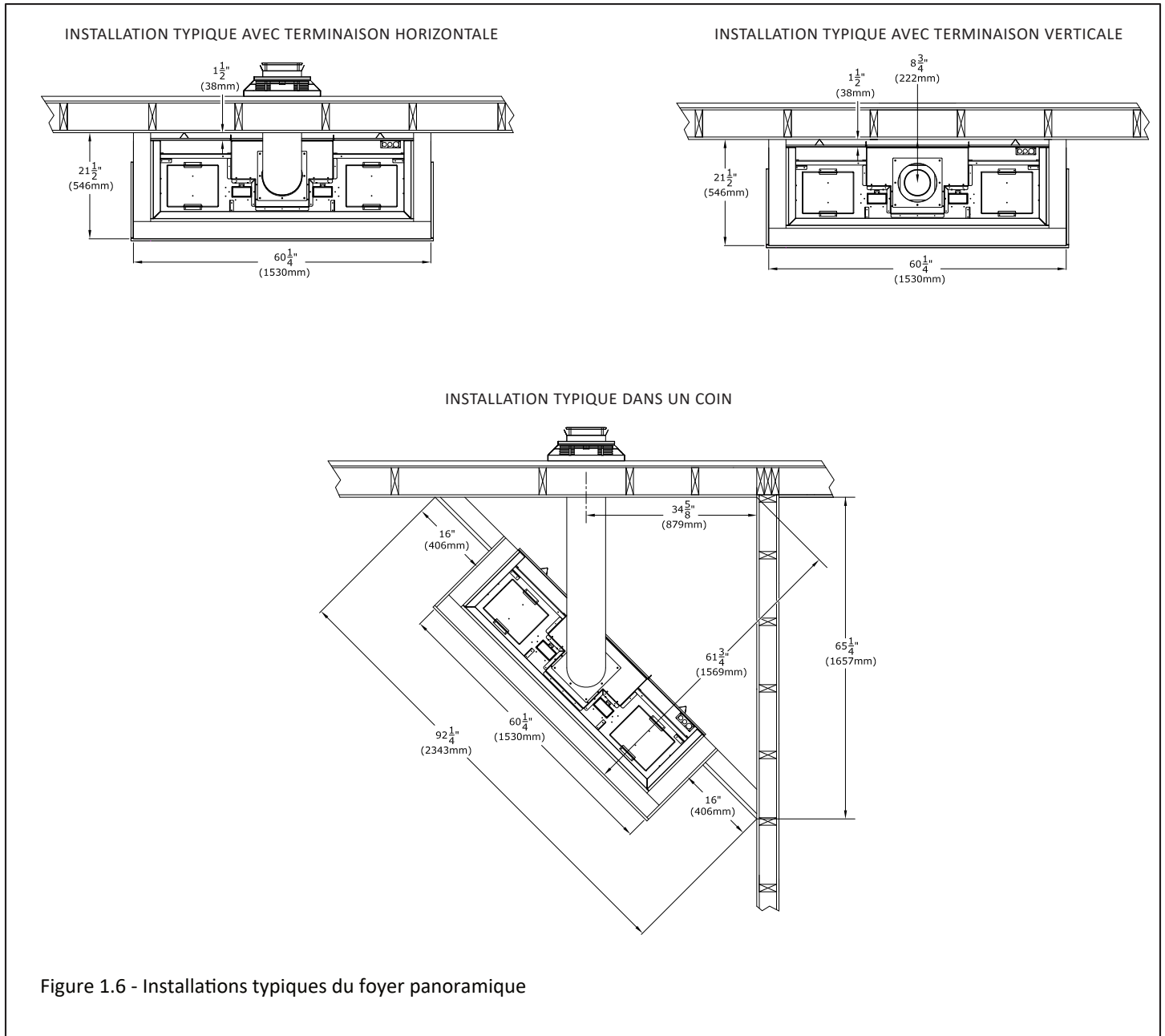

Figure 1.6 - Installations typiques du foyer panoramique

## 1.5 Dégagements aux matériaux combustibles

- Voir le Tableau 1.1 ci-dessous pour les dégagements minimums.
- Sauf indication contraire, tous les dégagements et schémas de ce manuel utilisent du colombage 2" x 4" (nominal).

<b>Tableau 3.1 - Dégagements minimums du foyer aux matériaux combustibles</b>		
Hauteur minimum de l'enceinte du foyer	90 po	2286 mm
De la base du foyer au plafond	90 po	2286 mm
Des étriers de dégagement supérieurs du foyer	0 po	0 mm
Des étriers de dégagement (espaceurs) arrière du foyer	0 po	0 mm
Des coins du foyer	3 po	76 mm
De la bride de clouage gauche ou droite du foyer - Installation en coin seulement	0 po	0 mm
Du devant du foyer	36 po	914 mm
Du bord de finition latéral du foyer au mur latéral adjacent	18 po	457 mm
D'un manteau ayant 6 po (152 mm) de profondeur totale aux bords de finition supérieurs du foyer (avant/côtés)	2 po	51 mm
Extension d'âtre illimitée à partir du bord de finition inférieur du foyer	0 po	0 mm
<b>Dégagements minimums du conduit d'évacuation à l'intérieur de l'enceinte du foyer</b>		
Du dessus du conduit d'évacuation horizontal, dans l'enceinte du foyer	3 po	76 mm
Des côtés gauche et droit, et du dessous du conduit d'évacuation horizontal, dans l'enceinte du foyer	1 po	25 mm
De toutes les surfaces du conduit d'évacuation vertical, dans l'enceinte du foyer	1 po	25 mm

## 1.6 Installation d'une télévision au-dessus du foyer et construction en retrait pour la télévision

**AVERTISSEMENT :** Tous les dégagements au conduit d'évacuation doivent être maintenus.

- Installer une télévision au-dessus d'une cheminée est une pratique courante. La profondeur du manteau, la hauteur du plafond et les matériaux de construction des murs et du manteau affectent tous la température de surface de la télévision. La plupart des fabricants de télévision précisent dans leurs instructions qu'aucune télévision ne doit être installée sur, près ou au-dessus d'une source de chaleur.
- On recommande d'utiliser un manteau de foyer pour défléchir la chaleur et l'éloigner de la télévision.
- Le choix de l'emplacement d'une télévision appartient uniquement au propriétaire. Ce dernier est responsable de s'assurer que l'installation de la télévision et la conception du manteau ne feront pas dépasser la température de fonctionnement maximale indiquée des appareils électroniques.
- Le retrait de 4-1/4 po (108 mm) est mesuré de la face avant des colombages d'encadrement 2" x 4" à la face arrière du matériau de finition de la cavité en retrait, tel que montré à la Figure 1.7.

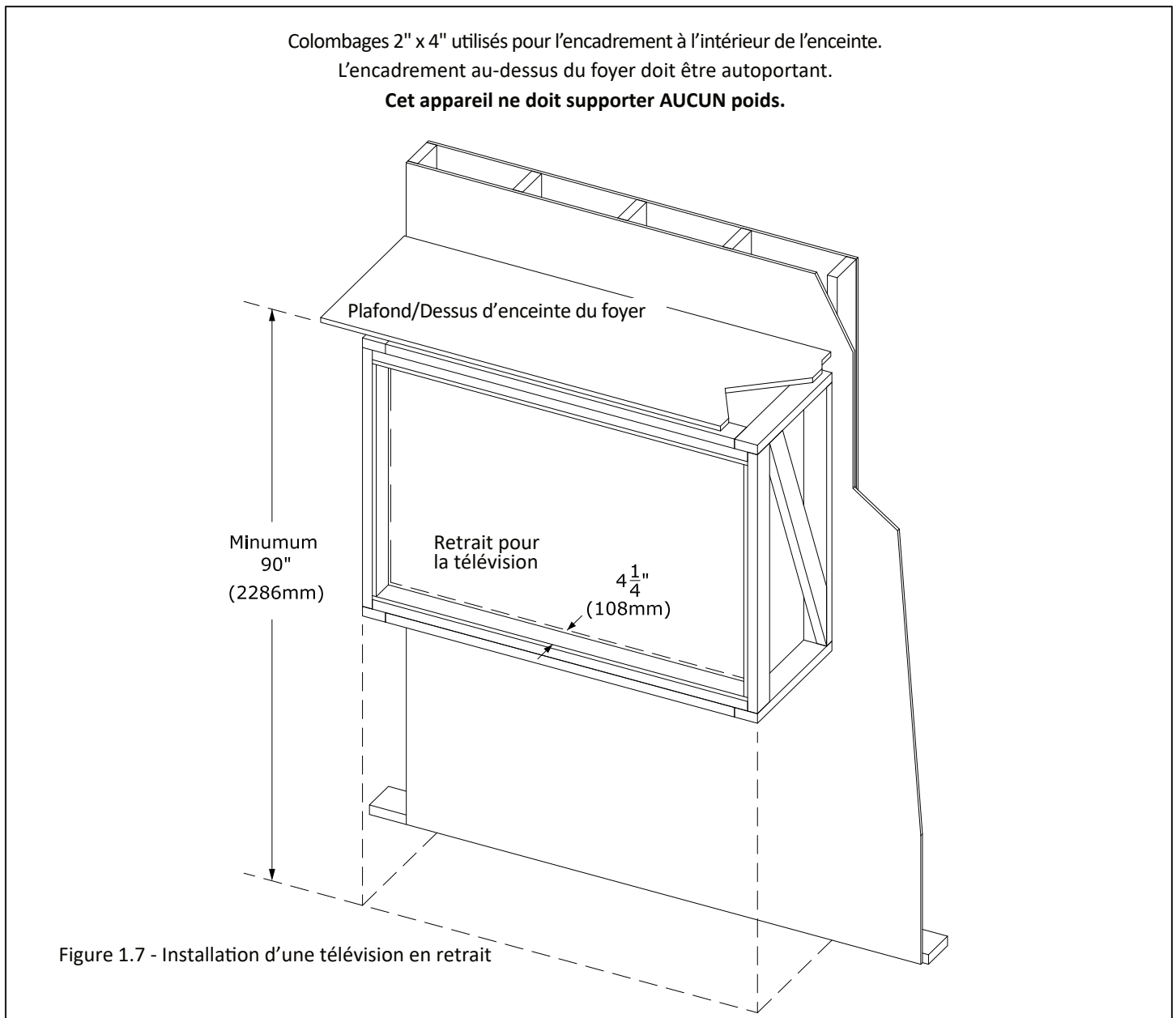

### 1.6.1 Télévision en retrait avec un kit Komfort Zone (KZK)

**AVERTISSEMENT :** Tous les dégagements au conduit d'évacuation doivent être maintenus.

- Voir toute l'information de la Section 1.6 sur les meilleures pratiques et considérations concernant une télévision en retrait.
- Il y a des exigences spécifiques concernant les dégagements minimums pour installer une télévision en retrait et utiliser un kit KZK latéral (image de gauche) ou un kit KZK de façade (image de droite). Le schéma ci-dessous indique la distance minimum requise entre l'ouverture encadrée du kit KZK et l'ouverture encadrée de la cavité en retrait pour la télévision.
- Le kit KZK latéral est approuvé seulement pour un foyer panoramique (3 faces vitrées), pas pour un foyer en coin (2 faces vitrées).

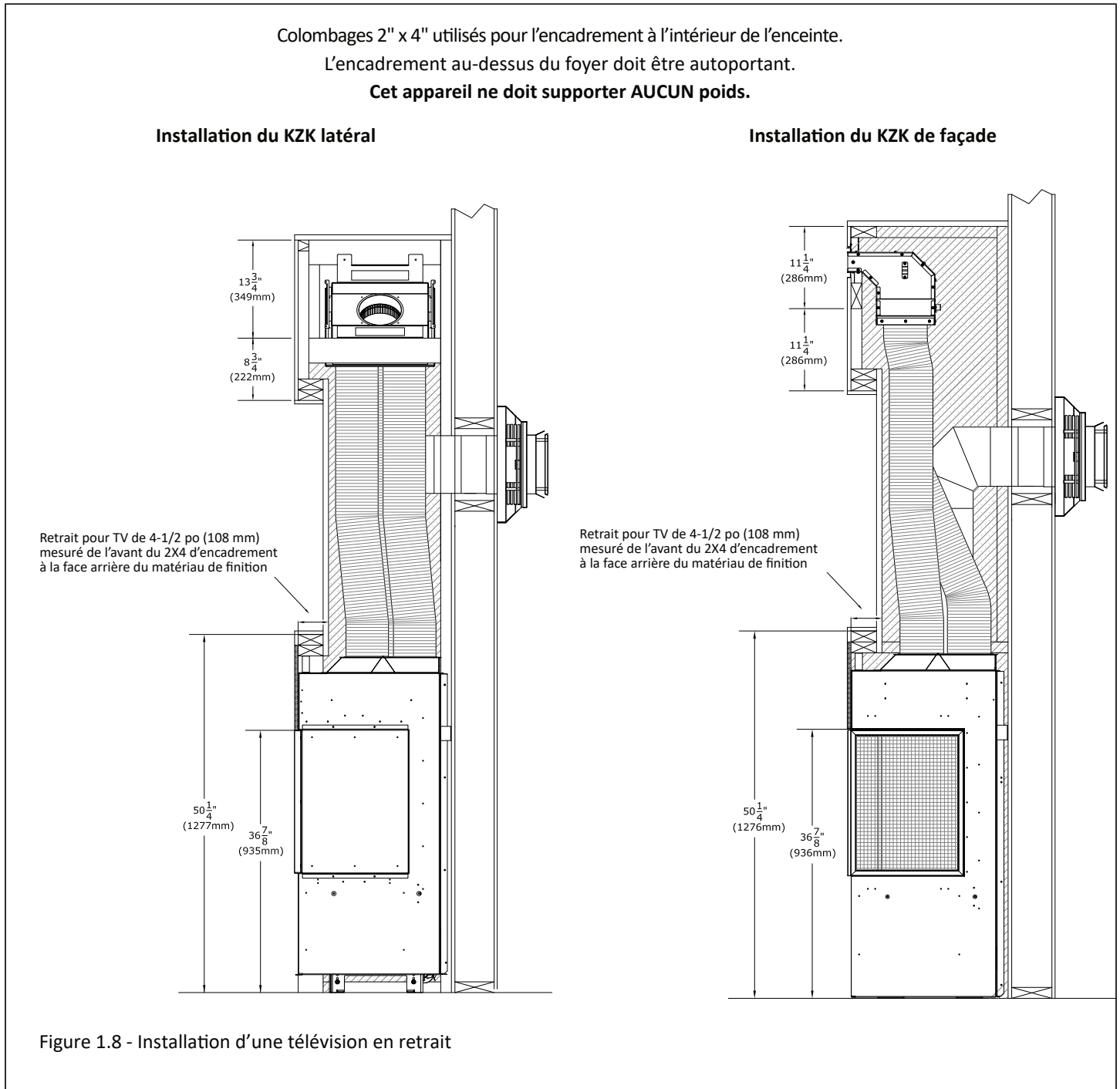

## 1.7 Dégagements aux gicleurs

- Si une tête de gicleur se trouve près d'une ouverture de sortie d'air d'un kit KZK ou d'une cavité ventilée (pour l'enceinte du foyer), l'installation DOIT être conforme au schéma ci-contre.
- La distance entre une tête de gicleur et l'ouverture de sortie d'air ne doit pas être inférieure à 60 po (1524 mm) en tout point, mesurée à partir de l'ouverture de sortie d'air. Vous devez aussi vérifier que le détecteur de la tête du gicleur est réglé à la température de déclenchement convenable, pour ne pas déclencher lorsque la pièce se réchauffe en présence du foyer qui chauffe normalement.
- Veuillez suivre les codes du bâtiment locaux pour déterminer quel réglage de température convient à votre installation.
- La Figure 1.9 montre un kit KZK latéral, mais votre installation peut être légèrement différente.

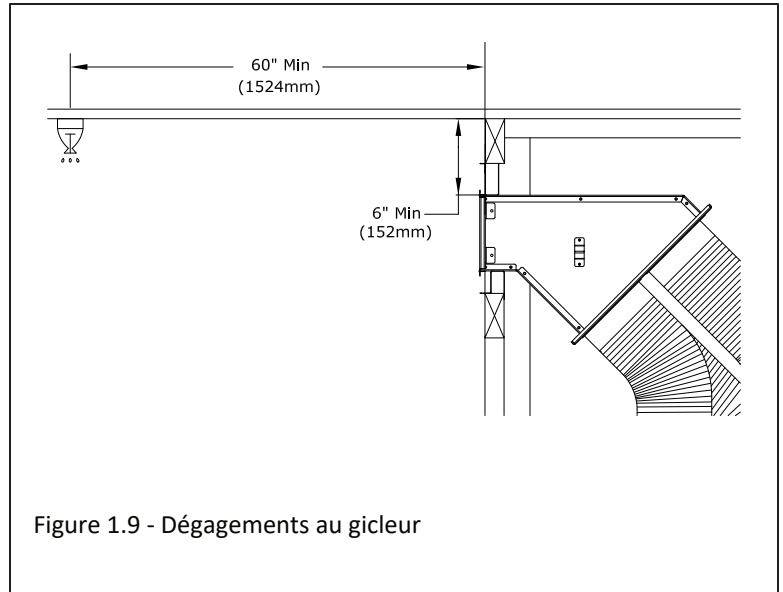

Figure 1.9 - Dégagements au gicleur

## 1.8 Encadrement du coupe-feu mural (conduit d'évacuation horizontal minimum)

- Voir la Figure 1.10 ci-contre pour les dimensions d'encadrement du conduit d'évacuation minimum à terminaison horizontale.
1. Mesurez la distance entre le plancher du foyer et le centre du point de traversée murale prévu du conduit d'évacuation. Les dimensions du conduit rigide de la Figure 1.10 utilisent un conduit d'évacuation Simpson DuraVent.
  2. Découpez et encadrez une ouverture dans le mur pour permettre d'installer le conduit d'évacuation à l'horizontale, à travers le coupe-feu mural.
  3. Suivez les instructions du fabricant du conduit de cheminée pour une installation d'évacuation à tirage naturel.

**Note :** Les dimensions d'encadrement du conduit d'évacuation sont testées avec un conduit homologué Simpson DuraVent. Les dimensions des produits d'autres fabricants peuvent varier.

Le dégagement minimum du coupe-feu mural pour du conduit d'évacuation 5 po x 8 po est de 1/2 po (13 mm).

Le dégagement minimum du coupe-feu mural pour du conduit d'évacuation 4 po x 6-5/8 po est de 1 po (25 mm). Le kit Power Vent (KPV) est la seule terminaison horizontale approuvée pour un conduit d'évacuation à terminaison horizontale minimum de 4 po x 6-5/8 po.

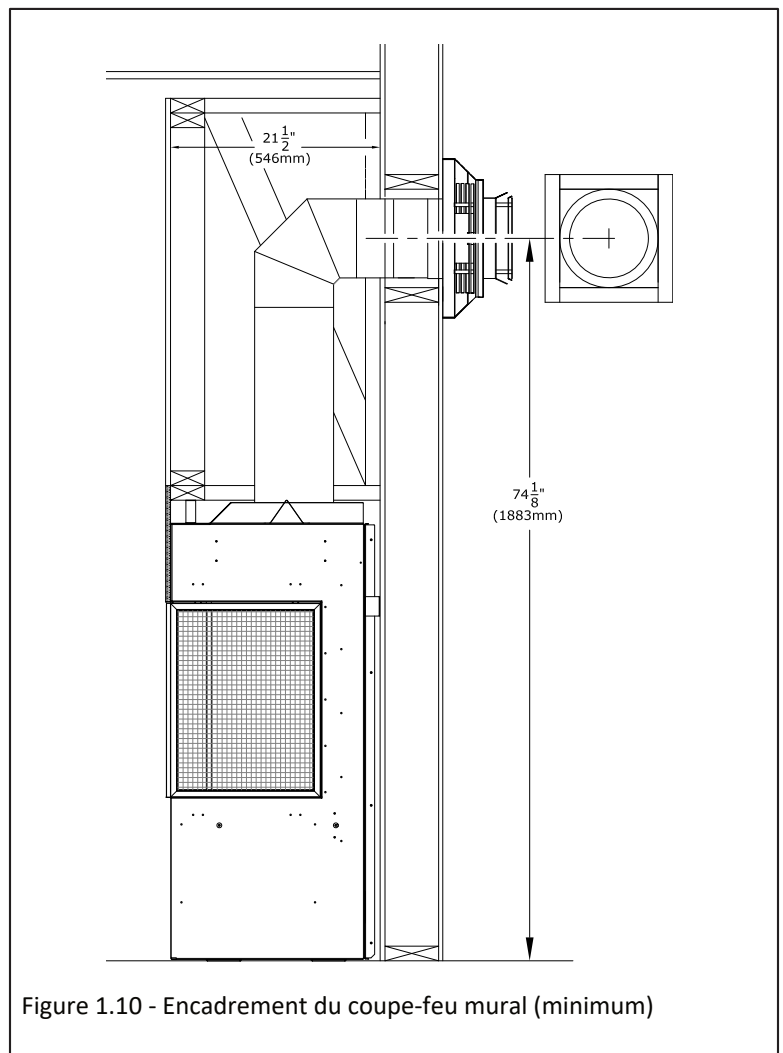

Figure 1.10 - Encadrement du coupe-feu mural (minimum)

## 2.0 Installation à 2 faces vitrées (foyer en coin)

Cette section concerne l'installation de ce foyer dans un coin (côté gauche ou droit), donc avec 2 faces vitrées, et couvre : l'encadrement, les matériaux de façade, les matériaux de finition, le refroidissement de l'enceinte du foyer et les dégagements de l'enceinte.

### 2.1 Encadrement

Note : Sauf indication contraire, tous les dégagements et schémas d'encadrement de ce manuel utilisent du colombage 2" x 4".

**IMPORTANT :** L'encadrement au-dessus du foyer doit être autoportant pour toute option d'installation. Le foyer ne doit supporter aucun poids.

**AVERTISSEMENT :** Prévoir des dégagements adéquats autour des ouvertures d'air de la chambre de combustion. Prévoir un espace suffisant devant le foyer pour le retrait des écrans pare-étincelles, l'accès aux composants, l'installation de la conduite de gaz, l'accès à l'entretien, etc.

**ATTENTION :** Zone de transfert d'air froid. L'enceinte murale du foyer doit respecter tous les dégagements indiqués dans ce manuel et être construite selon les codes du bâtiment locaux. Les murs extérieurs doivent être isolés pour empêcher l'air froid de pénétrer dans la pièce.

- Une protection de plancher devant le foyer n'est pas requise. Des matériaux combustibles peuvent être utilisés si vous installez une extension d'âtre. Tenez compte de l'épaisseur des matériaux de finition de l'extension d'âtre si vous construisez une plateforme pour le foyer. L'extension d'âtre peut arriver à égalité avec le bord de finition inférieur du foyer.
- La base du foyer doit être posée directement sur une surface en bois ou incombustible (aucun prélat ni tapis). Si ce foyer est installé directement sur de la moquette, de la tuile ou un matériau combustible autre qu'un plancher de bois, il doit être installé sur un panneau en métal ou en bois couvrant toute la largeur et la profondeur du foyer.

**IMPORTANT :** Pour refroidir correctement l'enceinte du foyer, il est important de tenir compte des diverses options décrites à la Section 2.3, au moment de planifier l'installation de l'encadrement de ce foyer. Vous devez choisir l'une des options d'installation avec une cavité ventilée ou un kit Komfort Zone (KZK). L'encadrement doit s'adapter à l'une de ces options de refroidissement d'enceinte du foyer.

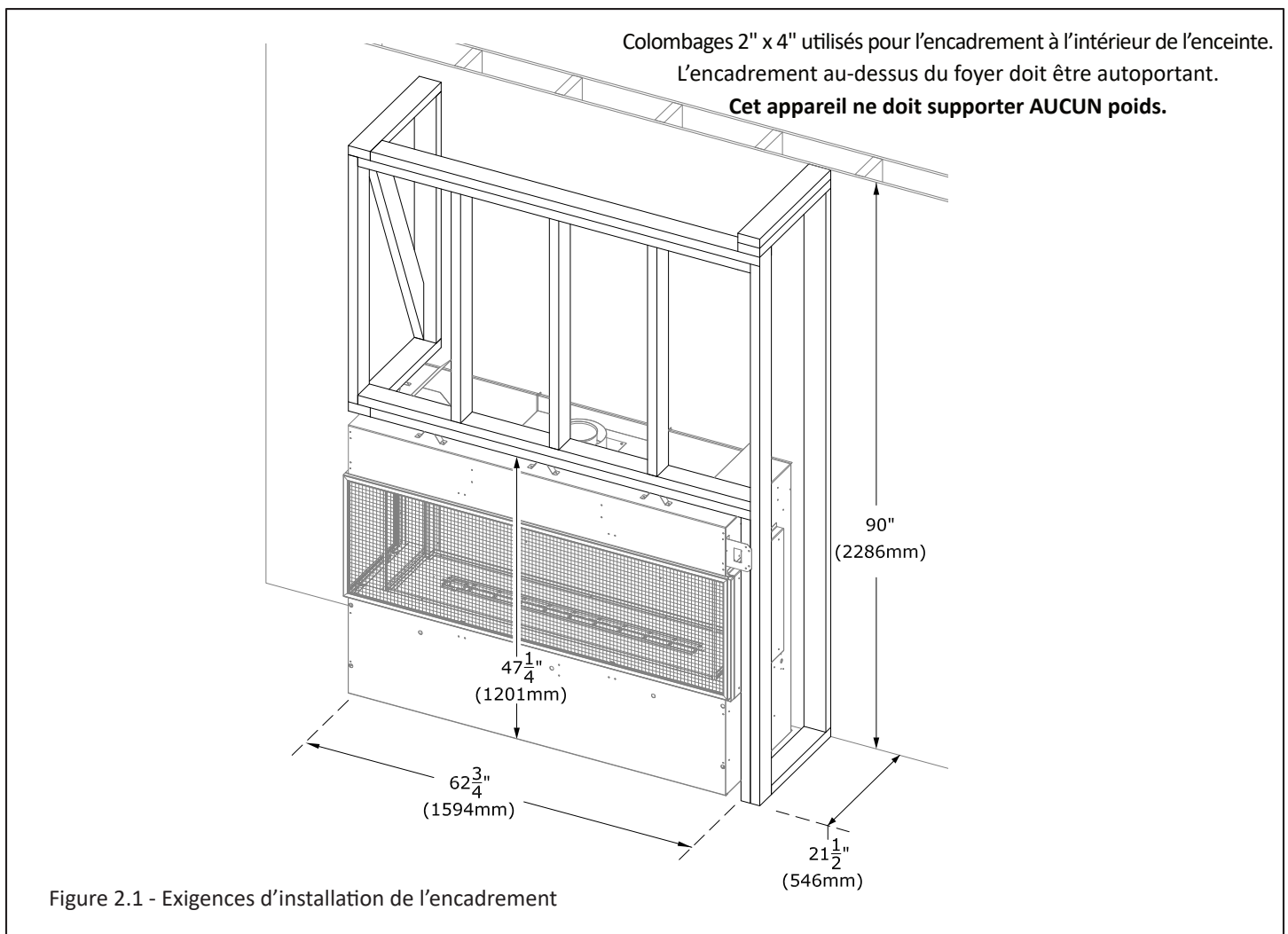



## 2.3 Exigences pour refroidir l'enceinte du foyer

**IMPORTANT:** Ce foyer requiert une circulation d'air pour refroidir l'enceinte du foyer. L'air frais entre dans le foyer par les écrans pare-étincelles et l'air chaud sort par une ouverture au-dessus du foyer. Pour ce faire, vous devez choisir l'une des options suivantes : une cavité ventilée ou le kit Komfort Zone (KZK). Cette circulation d'air est indépendante de l'air utilisé dans le conduit d'évacuation et du procédé de combustion. La figure ci-dessous illustre le trajet de circulation d'air à travers le foyer.

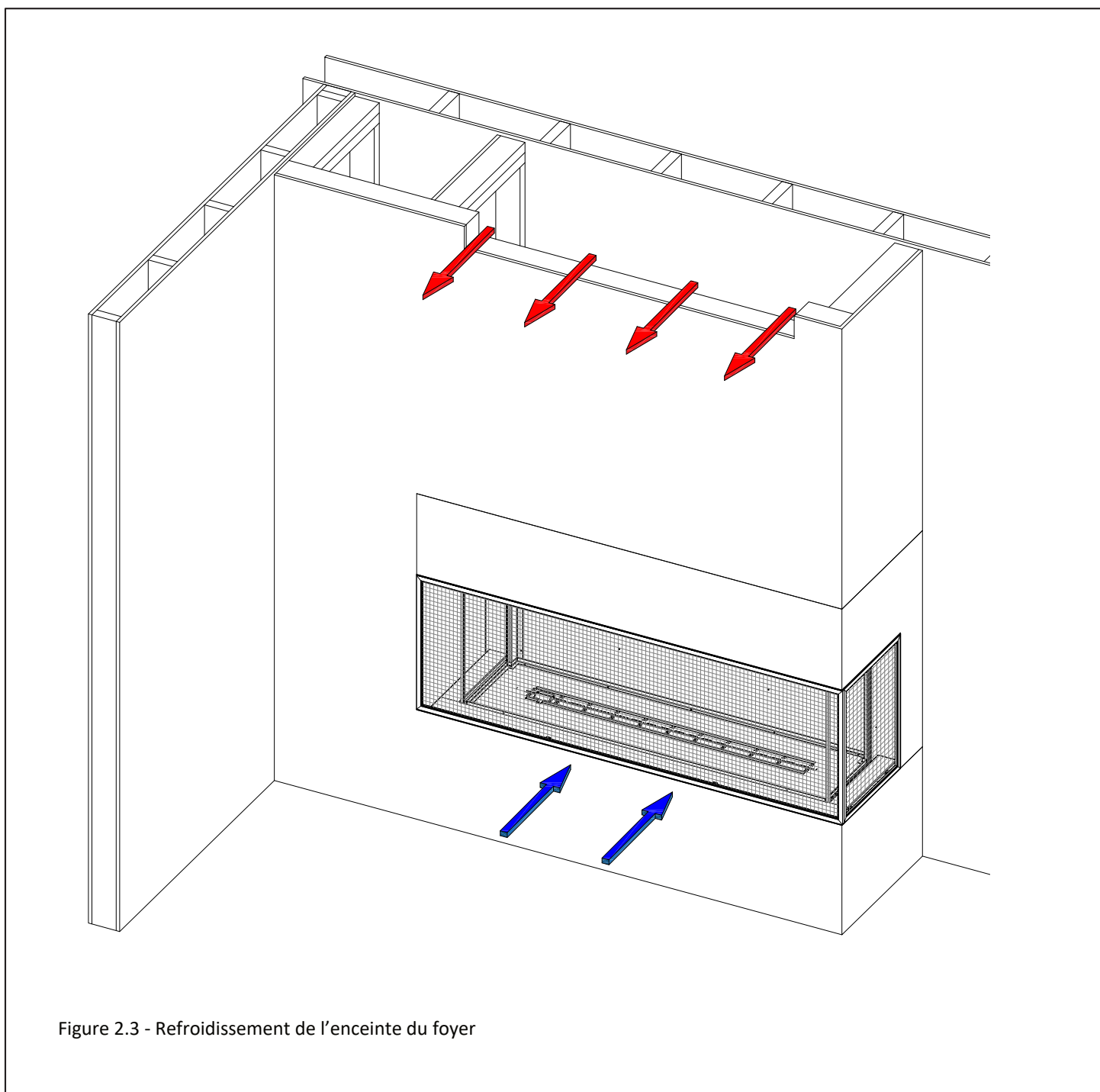

Figure 2.3 - Refroidissement de l'enceinte du foyer

### 2.3.1 Installation du KZK de façade - Pièce n° KZK-056

Cette section décrit les exigences d'installation du KZK de façade (en option) pour refroidir l'enceinte du foyer.

#### Contenu du kit

TOUTES les pièces du kit doivent être installées.

- (1) plénum de 56 po du kit KZK-056
- (1) garniture de sortie d'air du plénum : KZK-056DT
- (2) brides de fixation du plénum
- (12) collets de 6 po - (6) collets se fixent au bas du plénum; (6) collets se fixent à la chute d'air G6020-ACH.

#### Items additionnels requis

- (1) kit KZK-610 (vendu séparément) est utilisé pour une hauteur de 10 pieds (3,05 m) des conduits d'air. Si vous installez le plénum à 10 pieds (3,05 m) ou moins au-dessus du foyer, utilisez (1) kit KZK-610.
- (1) Chute d'air G6020-ACH. Cette chute d'air se raccorde au haut du foyer. Les tubes et collets se raccordent de la chute d'air au plénum.

#### Items en option

Si vous installez le plénum à une hauteur de 10 à 20 pieds (3,05 à 6,10 m) au-dessus du foyer, vous aurez besoin de (2) kits KZK-610 et de (1) kit de coupleurs KZK-CPL6. Le kit de coupleurs KZK-CPL6 (vendu séparément) inclut (6) coupleurs de 6 po pour rallonger les conduits de (2) kits KZK-610.

#### Installation du plénum

- **IMPORTANT:** Les conduits d'air chaud horizontaux ne doivent pas être installés sans aucune élévation verticale.
- **IMPORTANT:** Un dégagement de 1/2 po (13 mm) autour des conduits d'air chaud doit être maintenu.
- Utilisez les conduits d'air KZK-610 (homologués UL-181, Conduits d'air de Classe 0) pour raccorder le plénum au foyer.
- Hussong Mfg. exige des conduits d'air homologués UL-181 de Classe 0 pour raccorder le plénum au foyer.
- Longueur maximum des conduits d'air chaud : 20 pieds (6,10 m).

(6) sections de 10 pieds x 6 po de conduit flexible en aluminium homologué UL-181 - Conduits d'air de Classe 0 (vendu séparément)

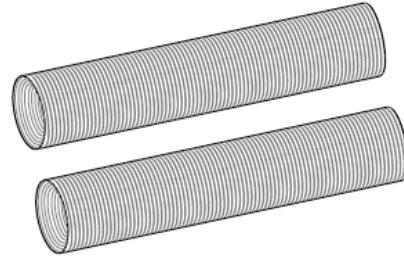

Figure 2.4 - Kit n° KZK-610

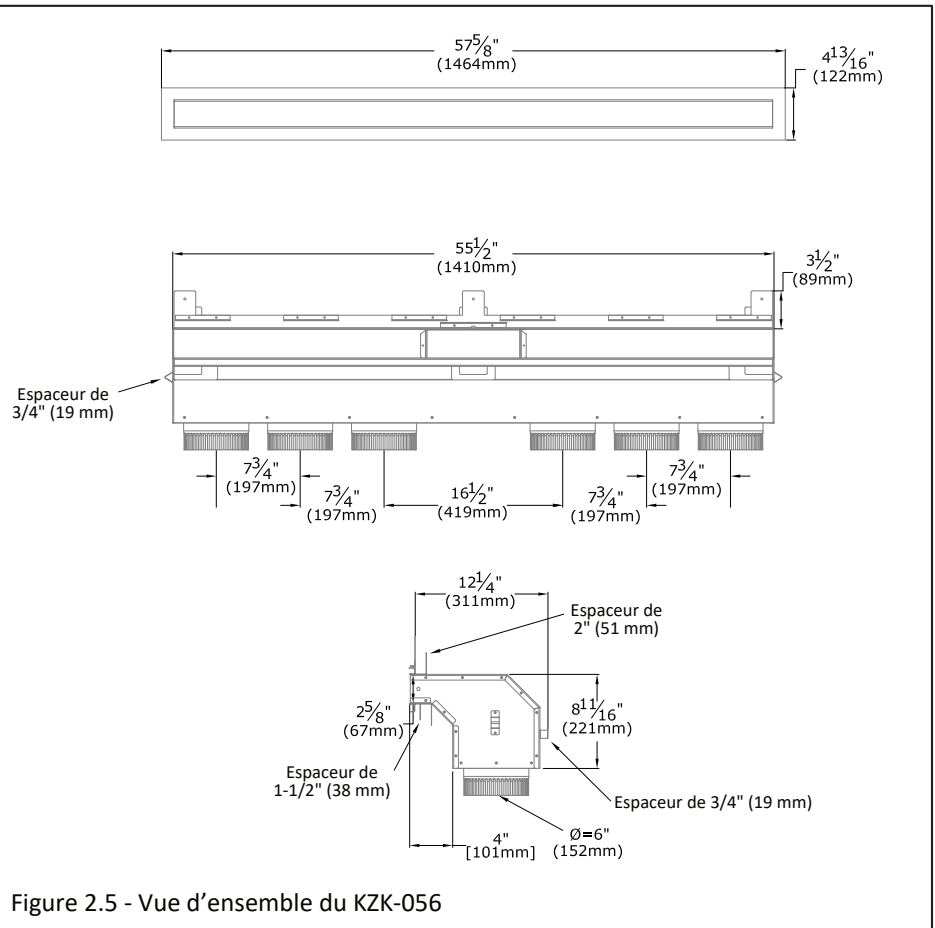
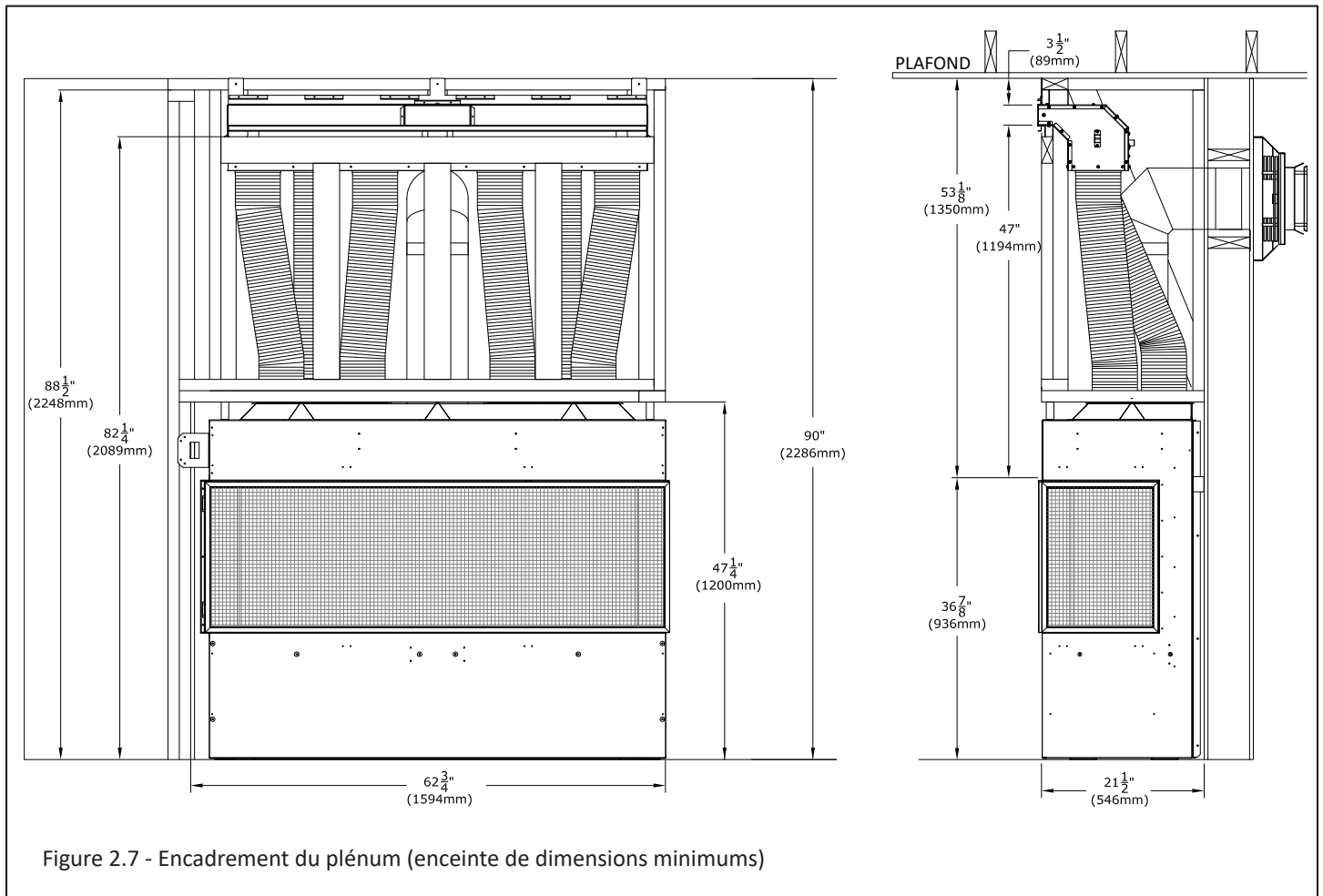
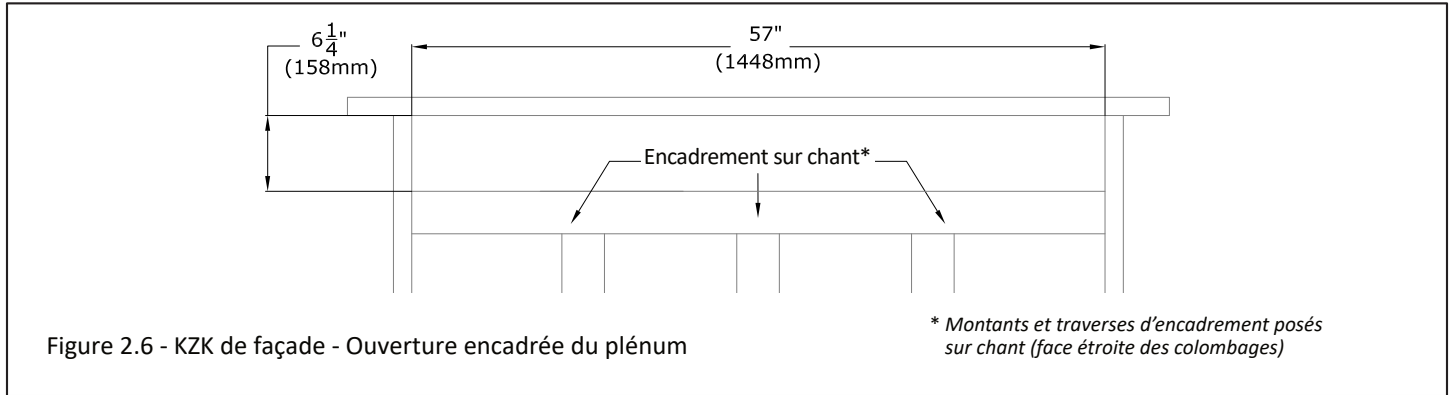

Figure 2.5 - Vue d'ensemble du KZK-056

### 2.3.1 Installation du KZK de façade (suite)

Les figures ci-dessous concernent l'encadrement du KZK de façade. La Figure 2.6 montre l'ouverture encadrée du plénum du KZK. La Figure 2.7 indique les dimensions et dégagements d'encadrement.



### 2.3.1 Installation du KZK de façade (suite)

La Figure 2.8 ci-dessous montre les options de finition autour de l'ouverture de sortie d'air chaud du plénum du KZK de façade.

- L'image de gauche montre un matériau de façade tel le gyproc (cloison sèche) installé jusqu'à la limite des espaceurs (languettes de dégagement) autour de l'ouverture de sortie d'air du plénum. Installez la garniture de sortie d'air du KZK pour couvrir le bord du matériau de finition.
- L'image du centre montre l'ajout permis d'un matériau de finition combustible de 1 po (25 mm) d'épaisseur maximum, tel que de la planche shiplap. Ce matériau doit arrêter au bord de la garniture de sortie d'air.
- L'image de droite montre un matériau de finition incombustible, tel la tuile, qui arrive jusqu'à l'ouverture de sortie d'air du plénum.

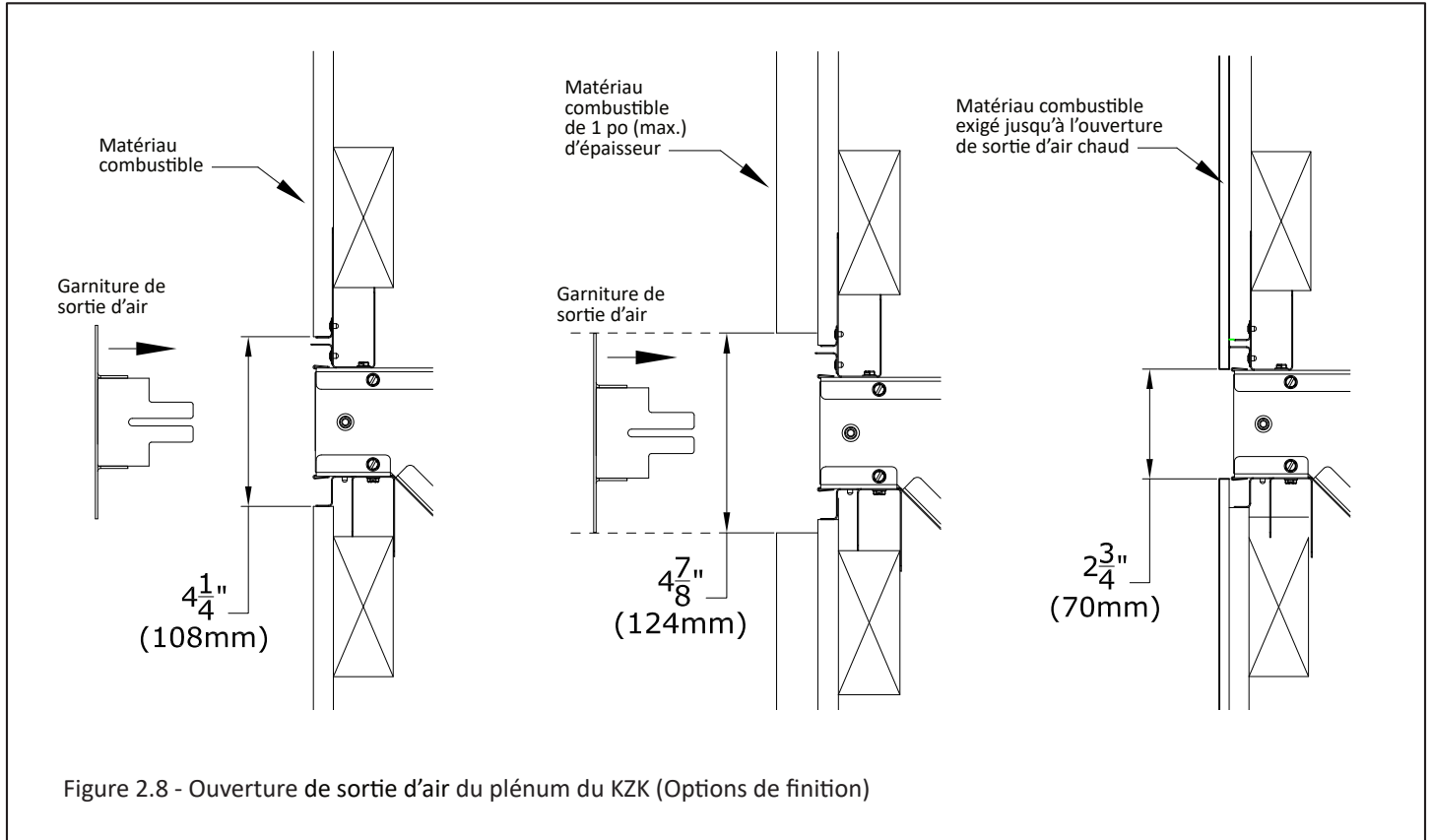

### 2.3.2 Installation générale du kit Komfort Zone (KZK)

Note: Les collets du KZK ne peuvent pas être installés sur le foyer avant d'insérer le foyer dans l'ouverture encadrée. Installez les collets du KZK seulement après avoir installé le foyer dans l'ouverture encadrée.

Note: La Figure 2.9 montre l'installation d'un foyer à une face vitrée. Votre encadrement peut différer quelque peu, selon l'option d'installation que vous avez choisie.

1. Utilisez les (11) vis à métal fournies avec le kit, pour installer la chute d'air. Insérez le foyer dans l'ouverture encadrée.
2. Ensuite, installez la première section de conduit d'évacuation. Il y a (3) languettes à plier, puis vous pouvez insérer le conduit d'évacuation dans le trou central. Assurez-vous que le conduit d'évacuation est complètement inséré sur le raccord du conduit d'évacuation. Utilisez les (3) languettes pliables pour fixer le conduit d'évacuation.
3. Utilisez les (24) vis à métal fournies pour installer les collets du KZK sur la chute d'air.
4. Encadrez l'ouverture brute du (ou des) plénum(s) du KZK. Voir toutes les pages du présent manuel concernant tous les matériaux d'encadrement et de finition, pour assurer une installation conforme.
5. Installez le(s) plénum(s) dans l'ouverture brute encadrée en respectant les dégagements minimums aux matériaux combustibles. Si vous installez le KZK de façade, on recommande d'utiliser les brides de fixation fournies pour aider à supporter le poids du plénum et des conduits d'air. Assurez-vous que le(s) plénum(s) sont de niveau (pour toutes les options du KZK) et que leur ouverture de sortie d'air n'est pas déformée. Des bandes métalliques additionnelles peuvent être requises pour supporter le poids des conduits, tout dépendant de la hauteur de votre installation.
6. Raccordez les conduits de tous les (6) collets de raccordement du plénum aux (6) collets de raccordement du foyer. Une pente montante doit être maintenue aux sections horizontales des conduits, pour assurer une convection d'air chaud adéquate.
7. Avec les (2) vis fournies, fixez la grille ou garniture de sortie d'air du plénum. Si vous le désirez, la grille ou garniture de sortie d'air du plénum peut être peinte avec une peinture haute température résistant à 250°F. Continuez l'installation du foyer.

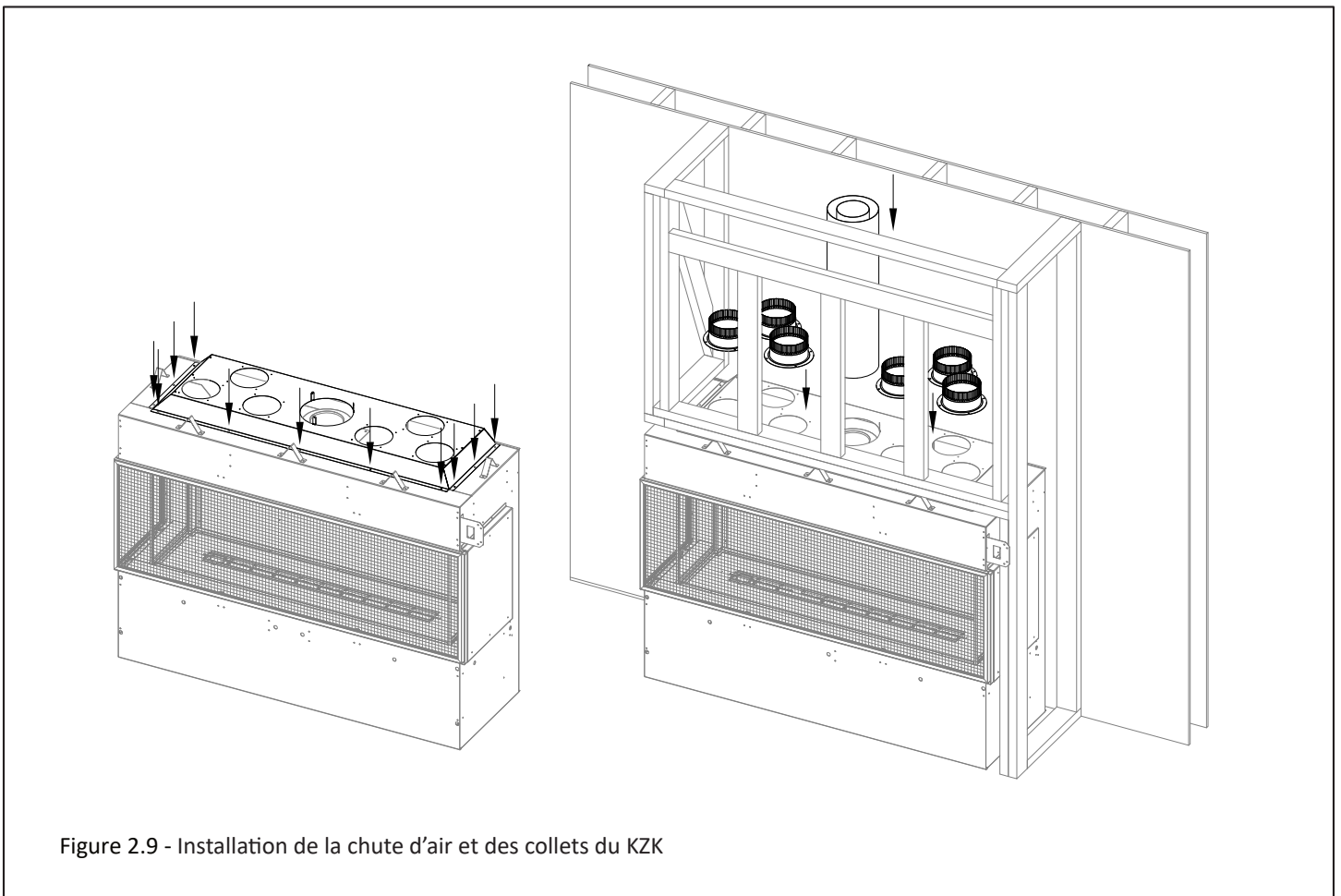
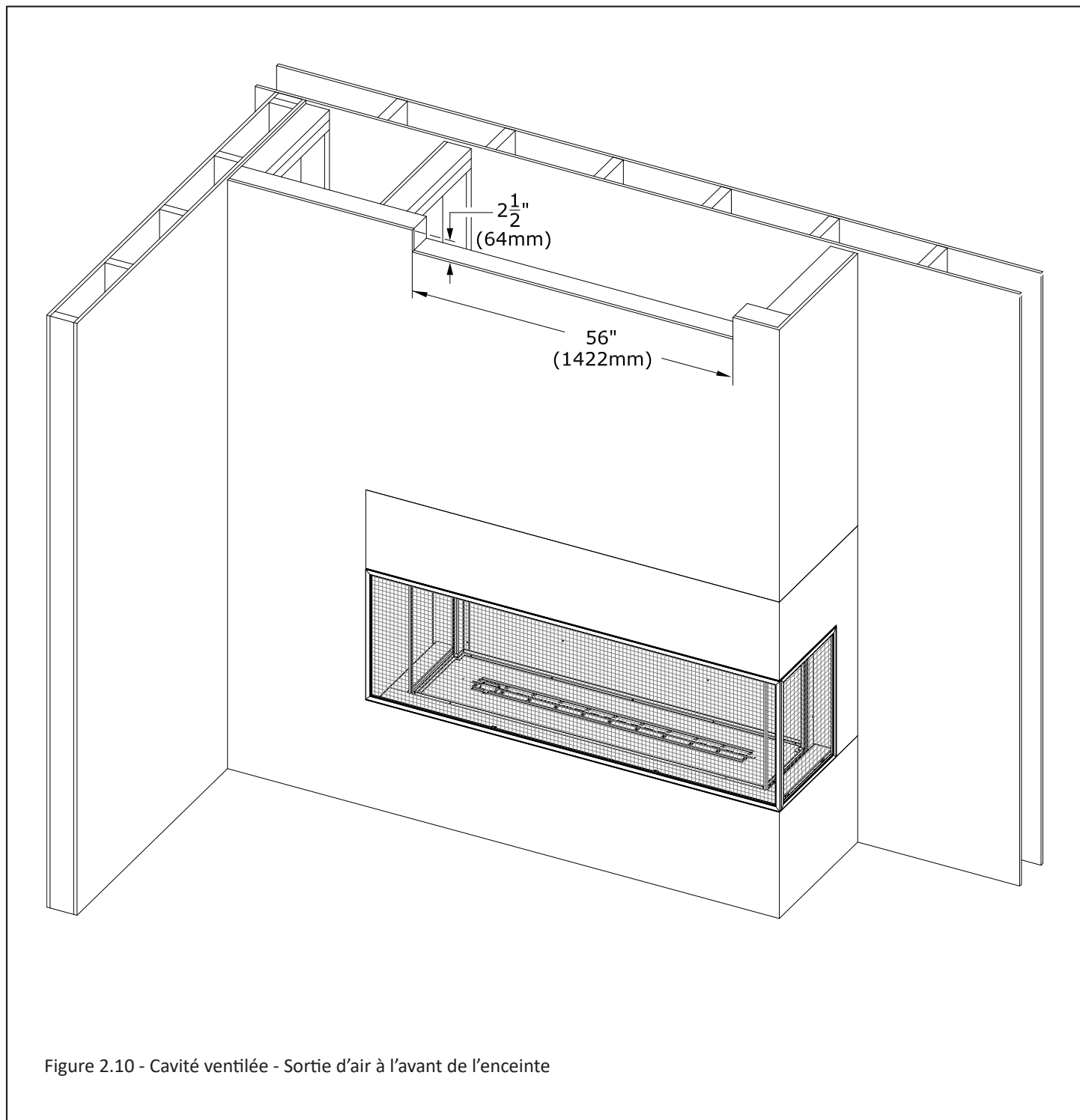

Figure 2.9 - Installation de la chute d'air et des collets du KZK

### 2.3.3 Cavité ventilée - Sortie d'air à l'avant de l'enceinte

La figure ci-dessous montre les exigences minimums de l'ouverture de sortie d'air chaud, lorsque celle-ci est située uniquement à l'avant de l'enceinte du foyer.



### 2.3.3 Cavité ventilée - Sortie d'air à l'avant de l'enceinte (suite)

Les figures de cette page montrent comment on peut dissimuler visuellement les ouvertures de sortie d'air chaud, pour un design plus esthétique. La Figure 2.11 montre l'utilisation de moulures couronnées. La Figure 2.12 montre une sortie d'air en saillie.

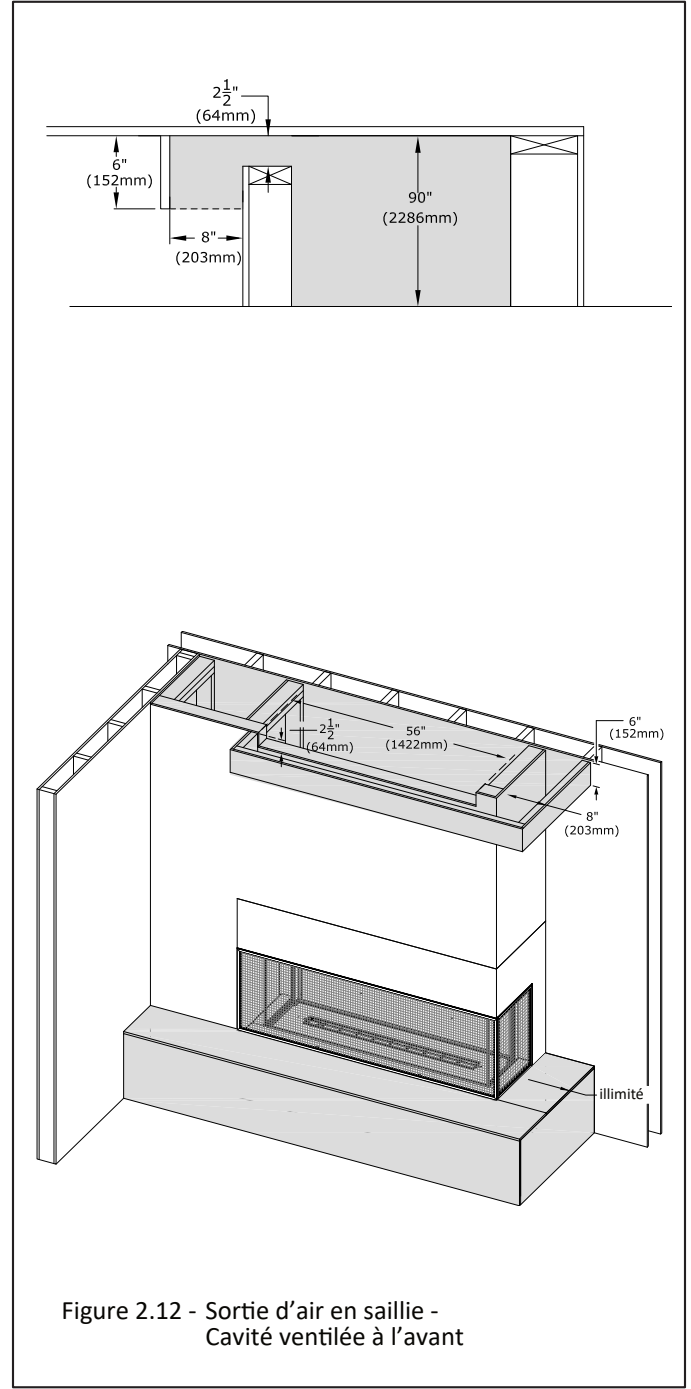
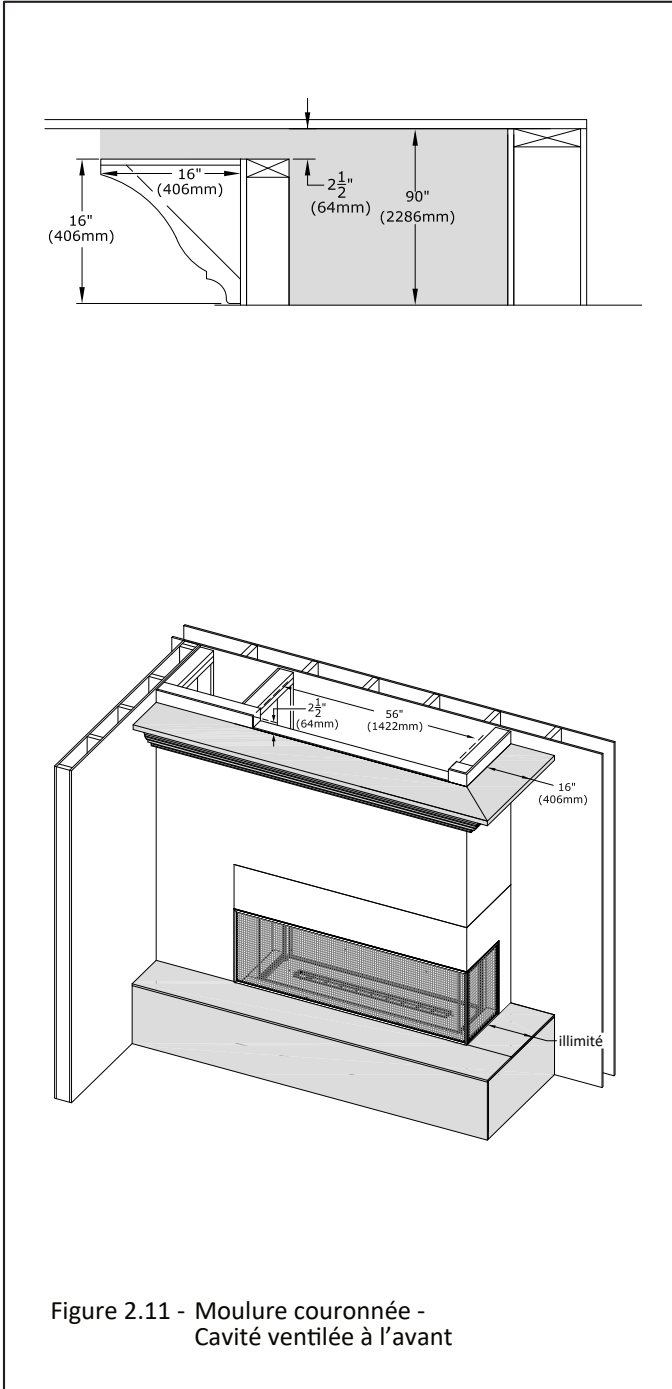

## 2.4 Projections d'enceinte (avant/côté), du manteau et de l'âtre pour les options KZK (kit Komfort Zone)

**NOTE:** Un maximum de 16 po (406 mm) de projection totale est permis en additionnant les projections respectives du manteau et de l'enceinte du foyer (pour tous matériaux, combustibles et/ou incombustibles). Exemple: Une enceinte incombustible ayant une projection de 10 (254 mm) à l'avant du foyer limiterait le manteau à 6 po (152 mm) de projection maximum, pour ne pas dépasser la limite maximum de projection totale de 16 po (406 mm).

### 2.4.1 Exigences pour manteau et extension d'âtre combustibles

**AVERTISSEMENT:** Tous les dégagements minimums exigés aux matériaux combustibles DOIVENT être maintenus.

- **Projection du manteau combustible:** Comme la Figure 2.13 l'indique, un manteau ayant 6 po (152 mm) de projection maximum peut commencer à 2 po (51 mm) au-dessus des bords de finition supérieurs situés à l'avant et au côté du foyer. La projection du manteau peut augmenter de 1 po (25 mm) pour chaque pouce (25 mm) de hauteur additionnelle, à partir d'un manteau de 6 po (152 mm).
- **Projection d'enceinte combustible:** Non permis.
- **Extension d'âtre combustible:** Une extension d'âtre combustible peut avoir une projection illimitée et peut être surélevée jusqu'au bord de finition inférieur du foyer. Voir la Figure 2.13.

### 2.4.2 Exigences pour manteau et projection d'enceinte incombustibles

- **Projection du manteau incombustible:** Un manteau incombustible ayant 16 po (406 mm) de projection maximum peut commencer à 0 po (0 mm) du bord de finition supérieur du foyer.
- **Projection d'enceinte incombustible:** Une enceinte de foyer en matériaux incombustibles ayant une projection maximum de 16 po (406 mm) peut affleurer à 0 po (0 mm) des bords de finition supérieurs et latéraux situés à l'avant et au côté du foyer.

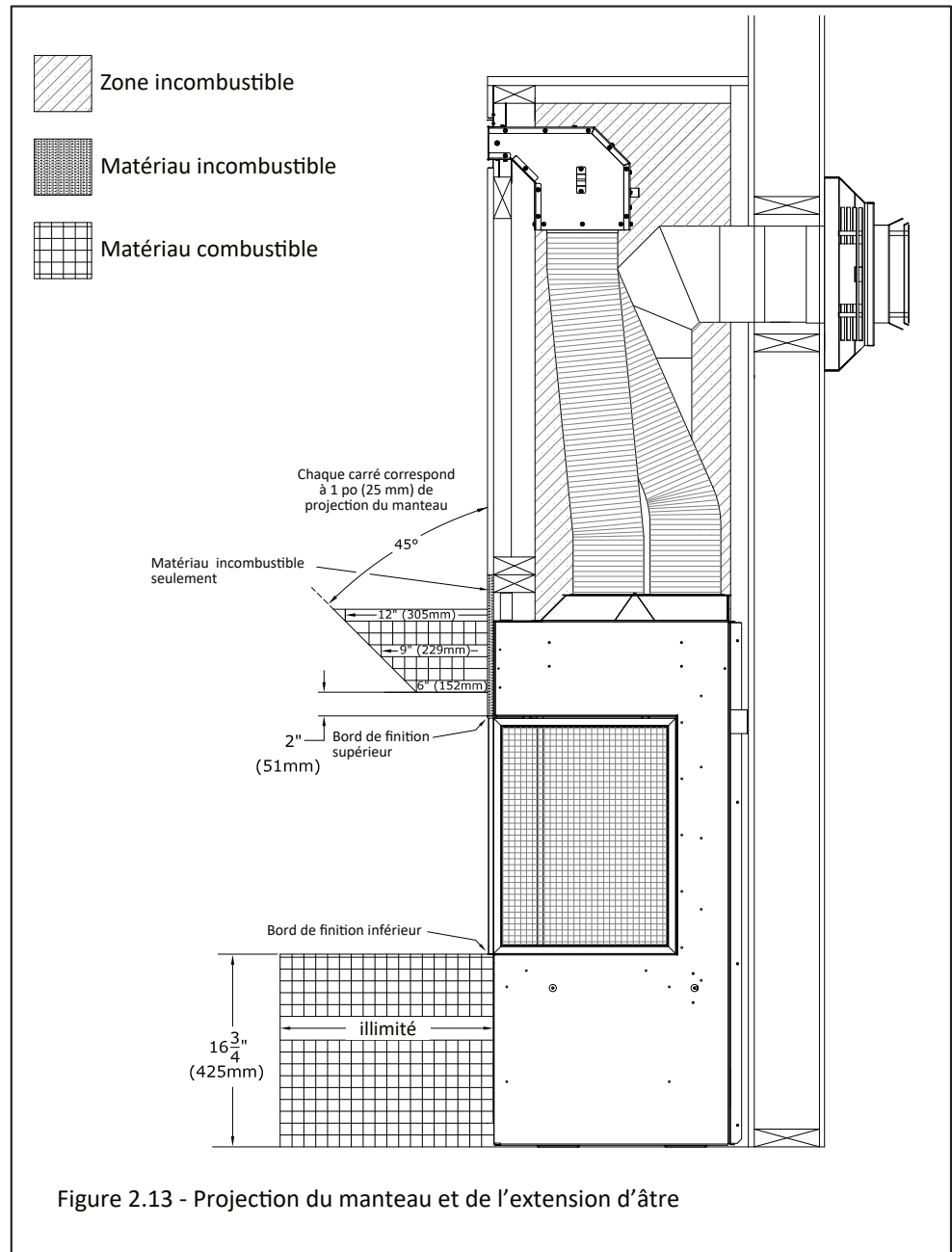

## 2.4 Projections d'enceinte (avant/côté), du manteau et de l'âtre pour les options KZK (suite)

La Figure 2.14 montre le kit KZK installé dans une projection d'enceinte incombustible ayant 16 po (406 mm) de projection à l'avant du foyer. Cette projection de 16 po (406 mm) peut aussi s'appliquer à une projection d'enceinte incombustible au côté du foyer.

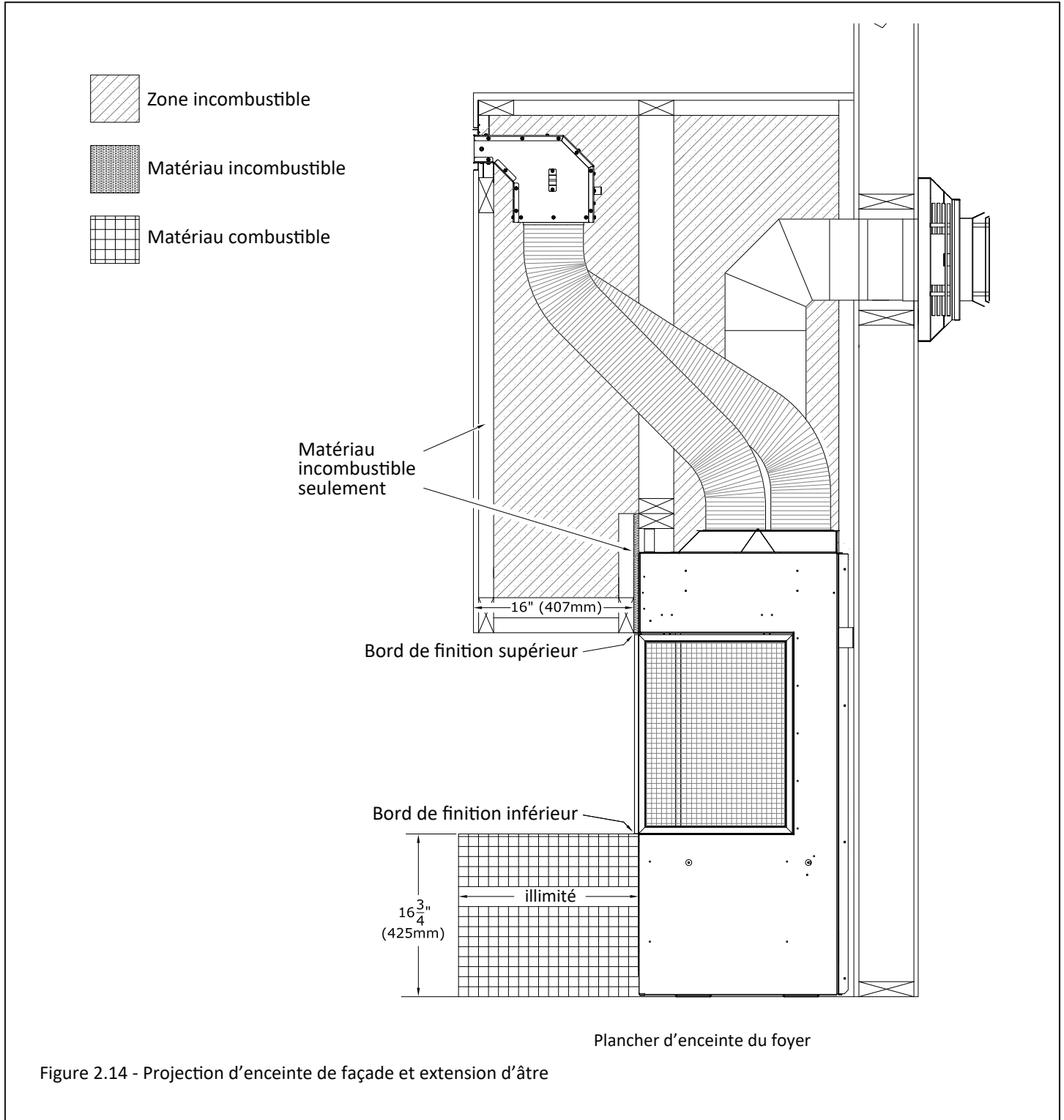

Figure 2.14 - Projection d'enceinte de façade et extension d'âtre

## 2.4 Projections d'enceinte (avant/côté), du manteau et de l'âtre pour les options KZK (suite)

L'image ci-dessous montre les exigences de matériaux incombustibles pour les projections d'enceinte (à l'avant et au côté) ne dépassant pas 16 po (406 mm) de projection, avec une extension d'âtre combustible illimitée.

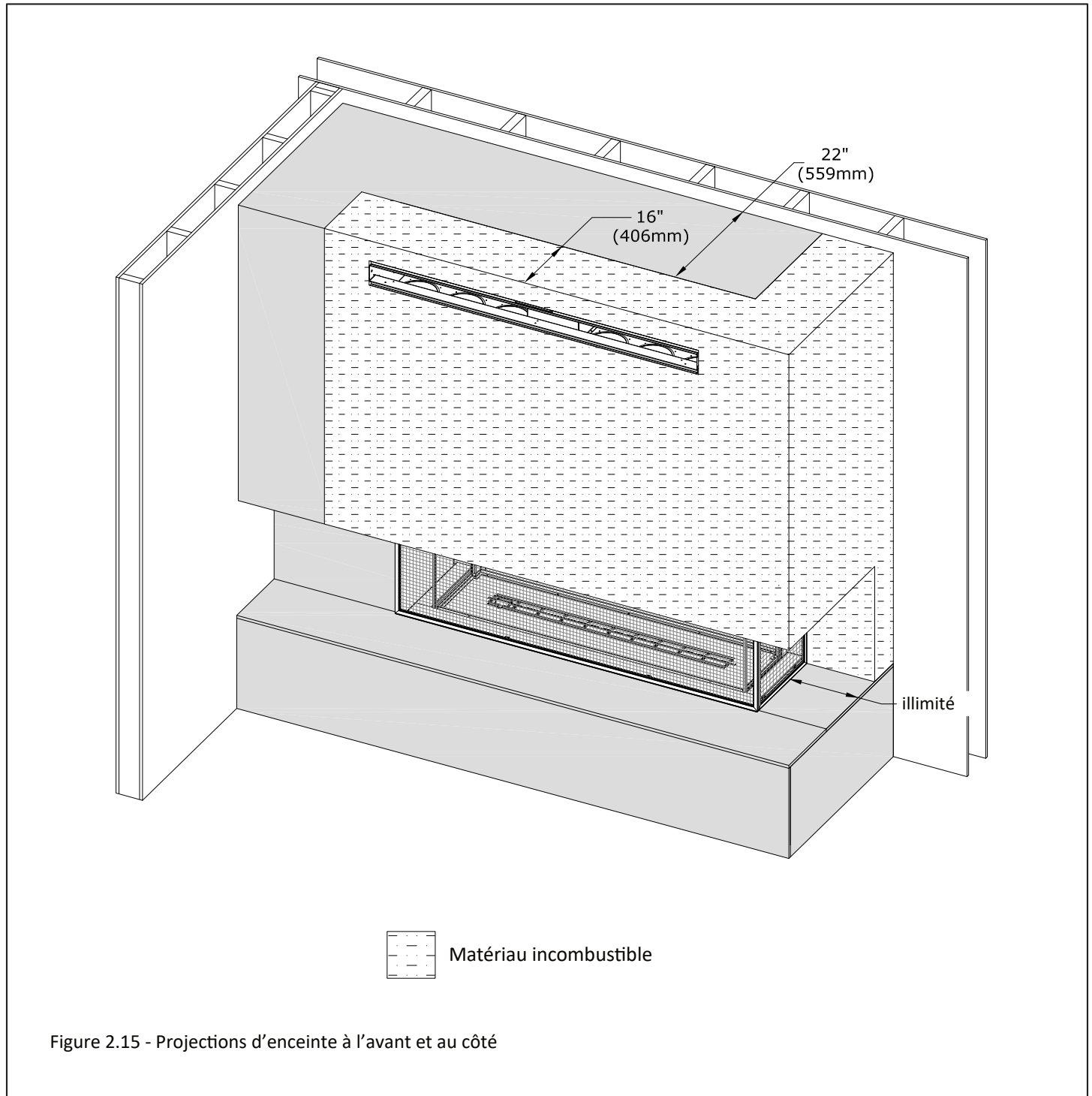

Figure 2.15 - Projections d'enceinte à l'avant et au côté

### 2.4.3 comment construire projection d'enceinte avec un kit KZK

Cette section présente une vue d'ensemble des étapes pour construire une projection d'enceinte en utilisant un kit KZK-056. L'enceinte du foyer n'a PAS besoin d'être scellée séparément de la projection de façade de l'enceinte, car en se réchauffant, l'air va monter à travers les conduits d'air chaud du kit KZK et sortir par le(s) plénum(s) du kit KZK.

- Fabriquez l'encadrement d'enceinte au-dessus du foyer (image supérieure gauche). L'encadrement peut être en matériau combustible.
- Puis, faites l'encadrement de la section d'enceinte en projection en utilisant des matériaux incombustibles, et installez le kit KZK (image supérieure droite).
- Les matériaux de façade et de finition incombustibles sont seulement exigés pour la projection de l'enceinte (image du bas).

**IMPORTANT: Maintenez un dégagement de 1/2 po (13 mm) entre les conduits d'air du kit KZK et tout matériau combustible.**

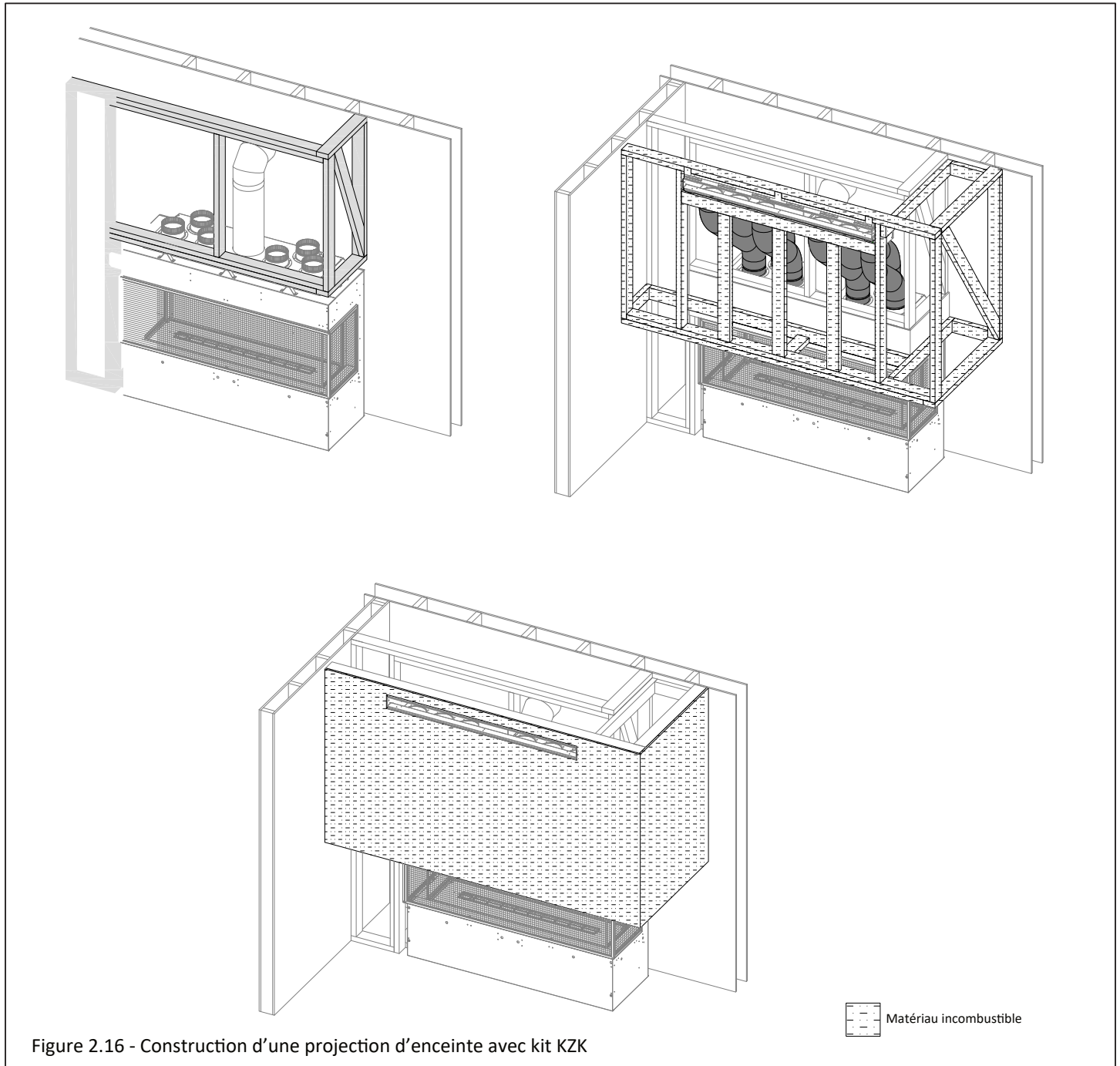

## 2.5 Projections d'enceinte (avant/côté), du manteau et de l'âtre pour les options de cavité ventilée

**NOTE:** Un maximum de 16 po (406 mm) de projection totale est permis en additionnant les projections respectives du manteau et de l'enceinte du foyer (pour tous matériaux, combustibles et/ou incombustibles). Exemple: Une enceinte incombustible ayant une projection de 10 (254 mm) à l'avant du foyer limiterait le manteau à 6 po (152 mm) de projection maximum, pour ne pas dépasser la limite maximum de projection totale de 16 po (406 mm).

### 2.5.1 Exigences pour manteau et extension d'âtre combustibles

**AVERTISSEMENT:** Tous les dégagements minimums exigés aux matériaux combustibles DOIVENT être maintenus.

- **Projection du manteau combustible:** Comme la Figure 2.17 l'indique, un manteau ayant 6 po (152 mm) de projection maximum peut commencer à 2 po (51 mm) au-dessus des bords de finition supérieurs situés à l'avant et au côté du foyer. La projection du manteau peut augmenter de 1 po (25 mm) pour chaque pouce (25 mm) de hauteur additionnelle, à partir d'un manteau de 6 po (152 mm).
- **Projection d'enceinte combustible:** Non permis.
- **Extension d'âtre combustible:** Une extension d'âtre combustible peut avoir une projection illimitée et peut être surélevée jusqu'au bord de finition inférieur du foyer. Voir la Figure 2.17.

### 2.5.2 Exigences pour manteau et projection d'enceinte incombustibles

- **Projection du manteau incombustible:** Un manteau incombustible ayant 16 po (406 mm) de projection maximum peut commencer à 0 po (0 mm) du bord de finition supérieur du foyer.
- **Projection d'enceinte incombustible:** Une enceinte de foyer en matériaux incombustibles ayant une projection maximum de 16 po (406 mm) peut affleurer à 0 po (0 mm) aux bords de finition supérieurs et latéraux situés à l'avant et au côté du foyer.

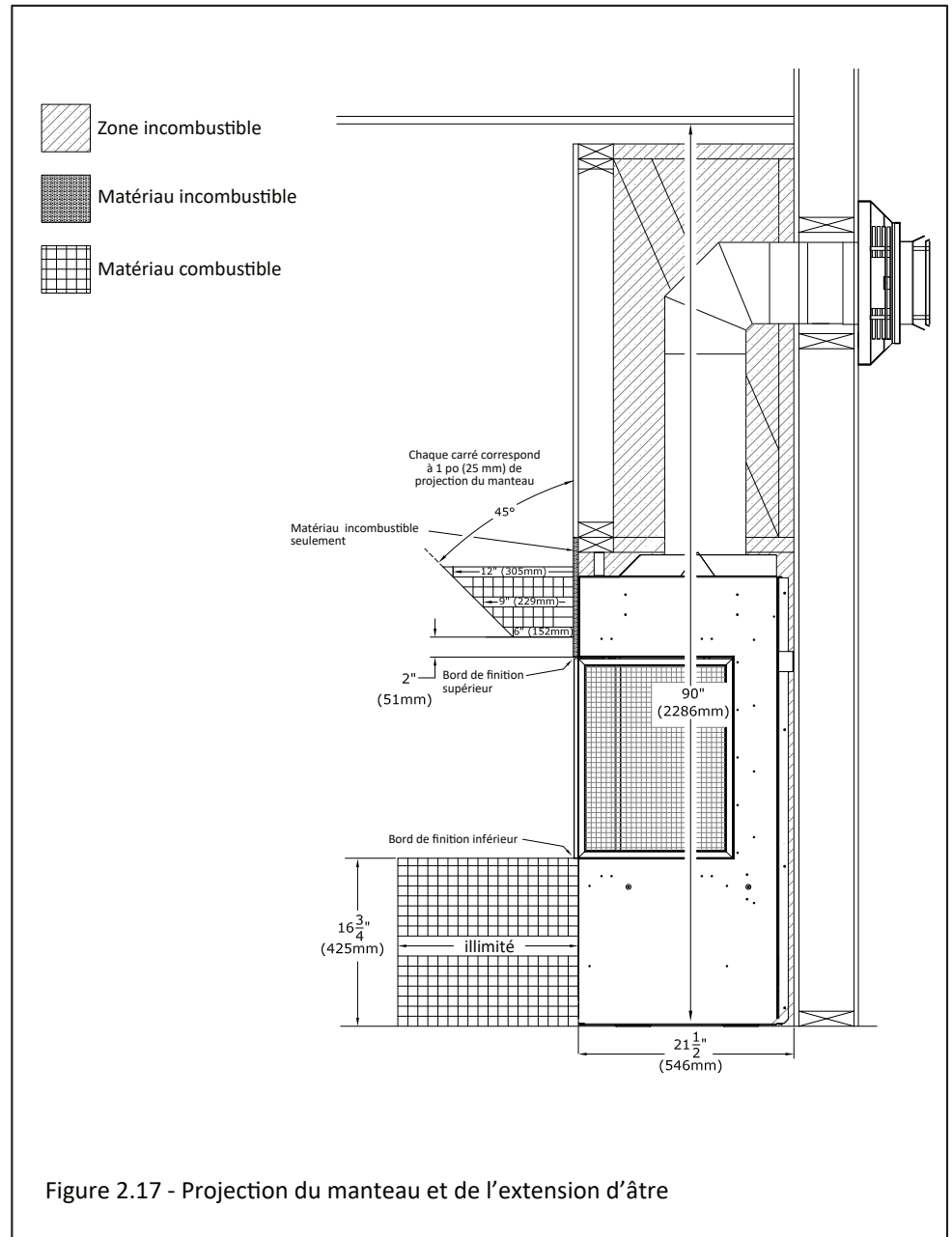

## 2.5 Projections d'enceinte (avant/côté), du manteau et de l'âtre pour les options de cavité ventilée (suite)

La Figure 2.18 montre une projection d'enceinte incombustible de 16 po (406 mm) à l'avant du foyer avec cavité ventilée. L'ouverture de sortie d'air chaud au haut de l'enceinte du foyer doit maintenir les dégagements exigés pour l'option de votre choix, pour toute l'enceinte et la projection d'enceinte du foyer. La projection de 16 po (406 mm) en matériau incombustible s'applique aussi à une projection au côté du foyer.

**IMPORTANT: Les matériaux de façade doivent être installés sur l'enceinte du foyer avant de commencer à construire la projection d'enceinte. C'est important pour assurer l'efficacité du refroidissement par convection du foyer, une fois la projection installée. Voir la Section 2.5.3 qui explique comment construire la projection de l'enceinte. Voir la Section 2.2 pour les exigences minimums des matériaux de façade incombustibles.**

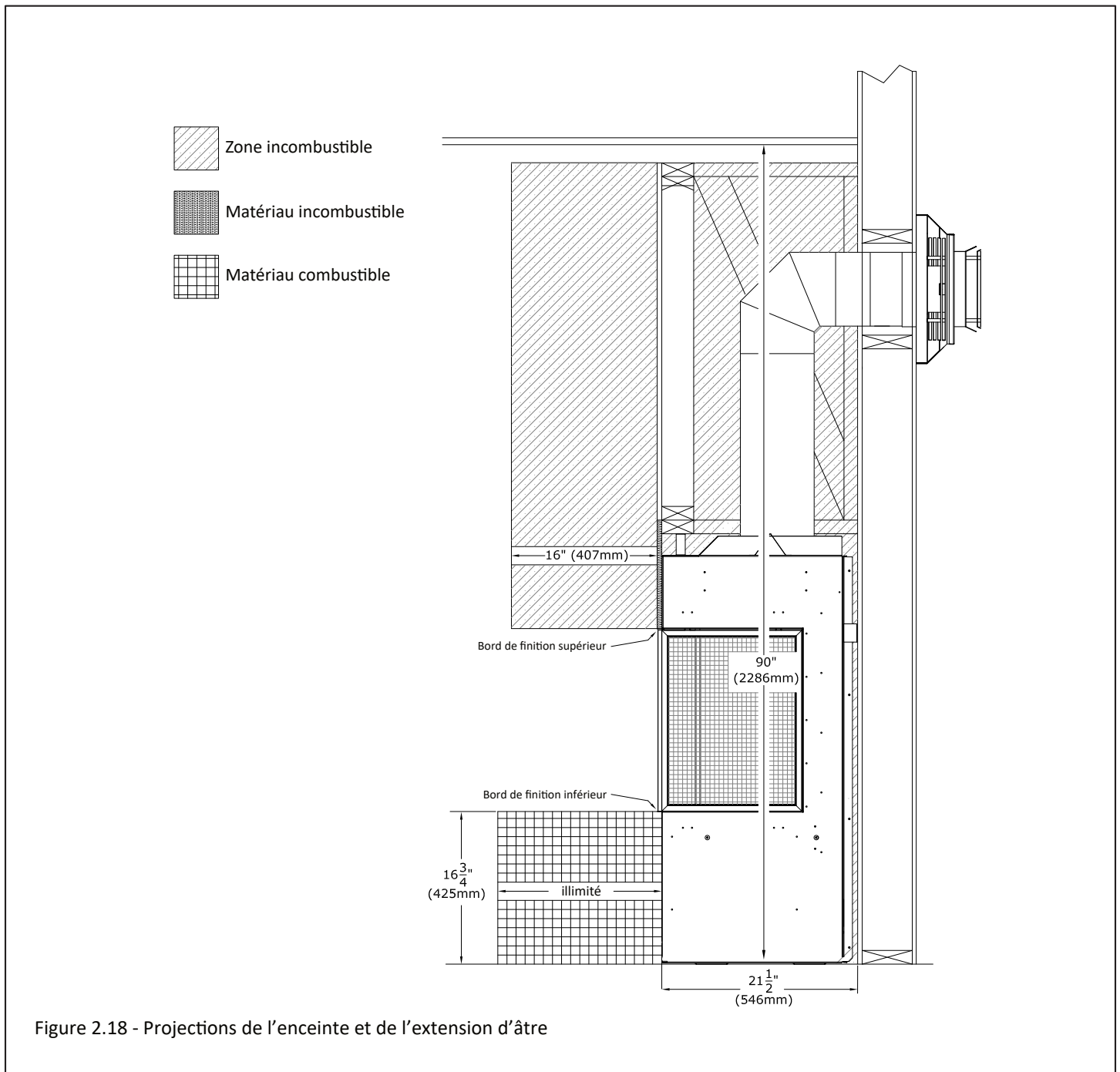

Figure 2.18 - Projections de l'enceinte et de l'extension d'âtre

## 2.5 Projections d'enceinte (avant/côté), du manteau et de l'âtre pour les options de cavité ventilée (suite)

L'image ci-dessous montre des projections d'enceinte de 16 po (406 mm) à l'avant et au côté du foyer, avec une extension d'âtre combustible illimitée.

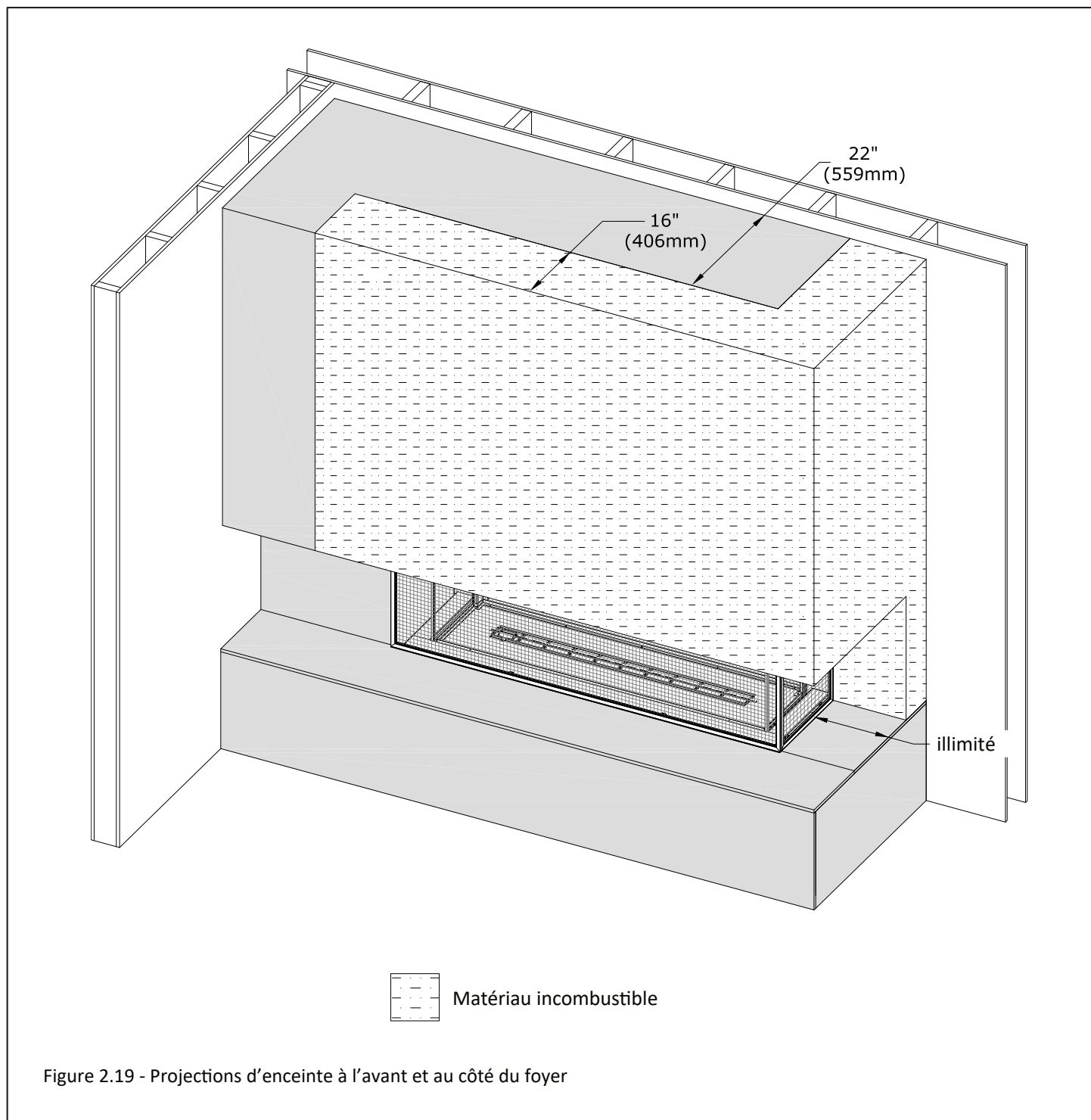
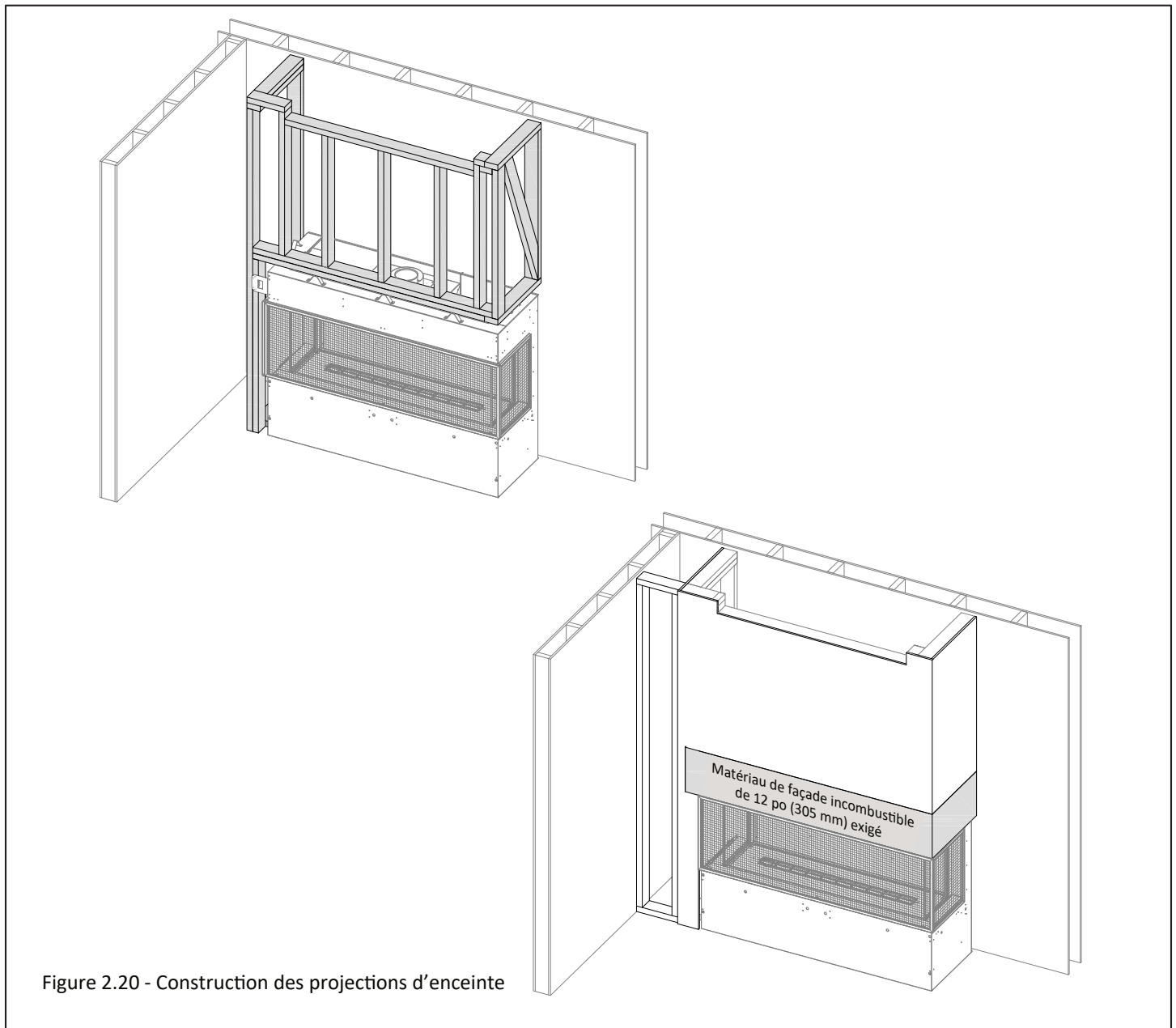

Figure 2.19 - Projections d'enceinte à l'avant et au côté du foyer

### 2.5.3 Comment construire une projection d'enceinte avec une cavité ventilée

Cette section présente une vue d'ensemble des étapes pour construire une projection d'enceinte en utilisant une cavité ventilée. Les Figures 2.20 et 2.21 illustrent un exemple de cavité ventilée ouverte à l'avant de l'enceinte. Vous devez construire l'enceinte du foyer, puis installer les matériaux de façade pour assurer une convection d'air de refroidissement efficace à travers l'enceinte du foyer, car l'air entrera par les écrans pare-étincelles et sortira au haut de l'enceinte par l'option d'ouverture de sortie d'air de votre choix. Le refroidissement par convection d'air de l'enceinte du foyer est essentiel.

- Encadrez l'enceinte au-dessus du foyer. Installez tous les matériaux de façade couvrant complètement l'enceinte du foyer, de façon à sceller l'enceinte du foyer séparément de la projection de l'enceinte. Vous devez respecter les exigences concernant les matériaux de façade incombustibles, tel qu'indiqué à la Section 2.2.
- Ensuite, fabriquez l'encadrement de la projection d'enceinte et assurez-vous que les ouvertures d'air de la cavité ventilée maintiennent les dégagements exigés. En dernier, installez les matériaux de façade et de finition incombustibles sur la projection d'enceinte. Toute la projection d'enceinte doit être fabriquée avec des matériaux incombustibles. Les dimensions minimums exigées des ouvertures de sortie d'air chaud (selon l'option de votre choix) de l'enceinte initiale du foyer doivent être maintenues pour la projection de l'enceinte.



### 2.5.3 Comment construire les projections d'enceinte avec une cavité ventilée (suite)

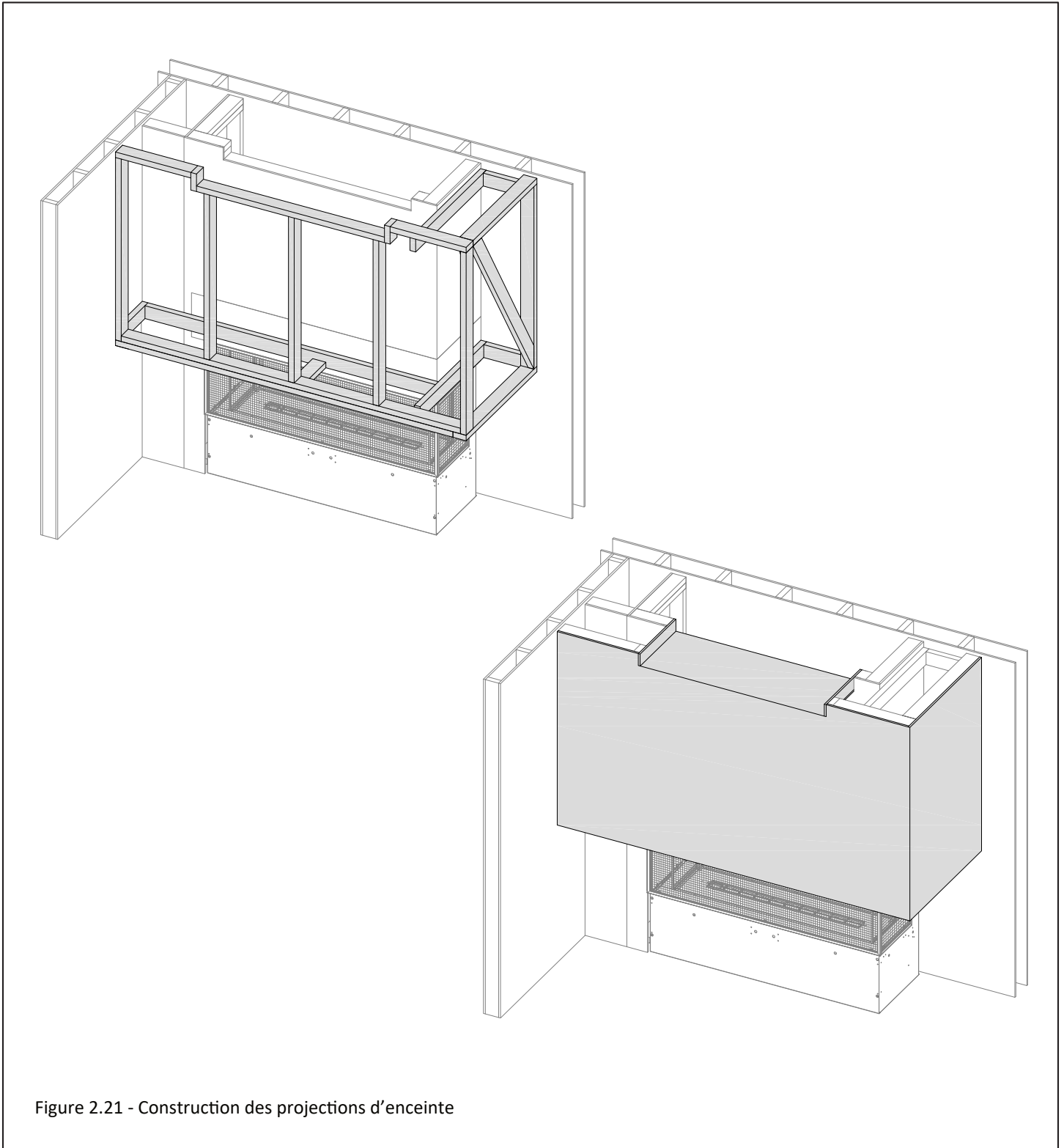

Figure 2.21 - Construction des projections d'enceinte

## 2.5.4 Extensions murales encoin avec une cavité ventilée

Lorsque le foyer utilise l'une des options de cavité ventilée, on doit veiller à maintenir le procédé de refroidissement par convection en tenant l'enceinte du foyer à la largeur minimum. Vous devez d'abord encadrer et recouvrir (de matériaux de façade) l'enceinte du foyer à la largeur minimum, tel que montré au haut de la Figure 2.22. Puis, encadrez et recouvrez les extensions murales au côté requis de l'enceinte du foyer, tel que montré au bas de la Figure 2.22.

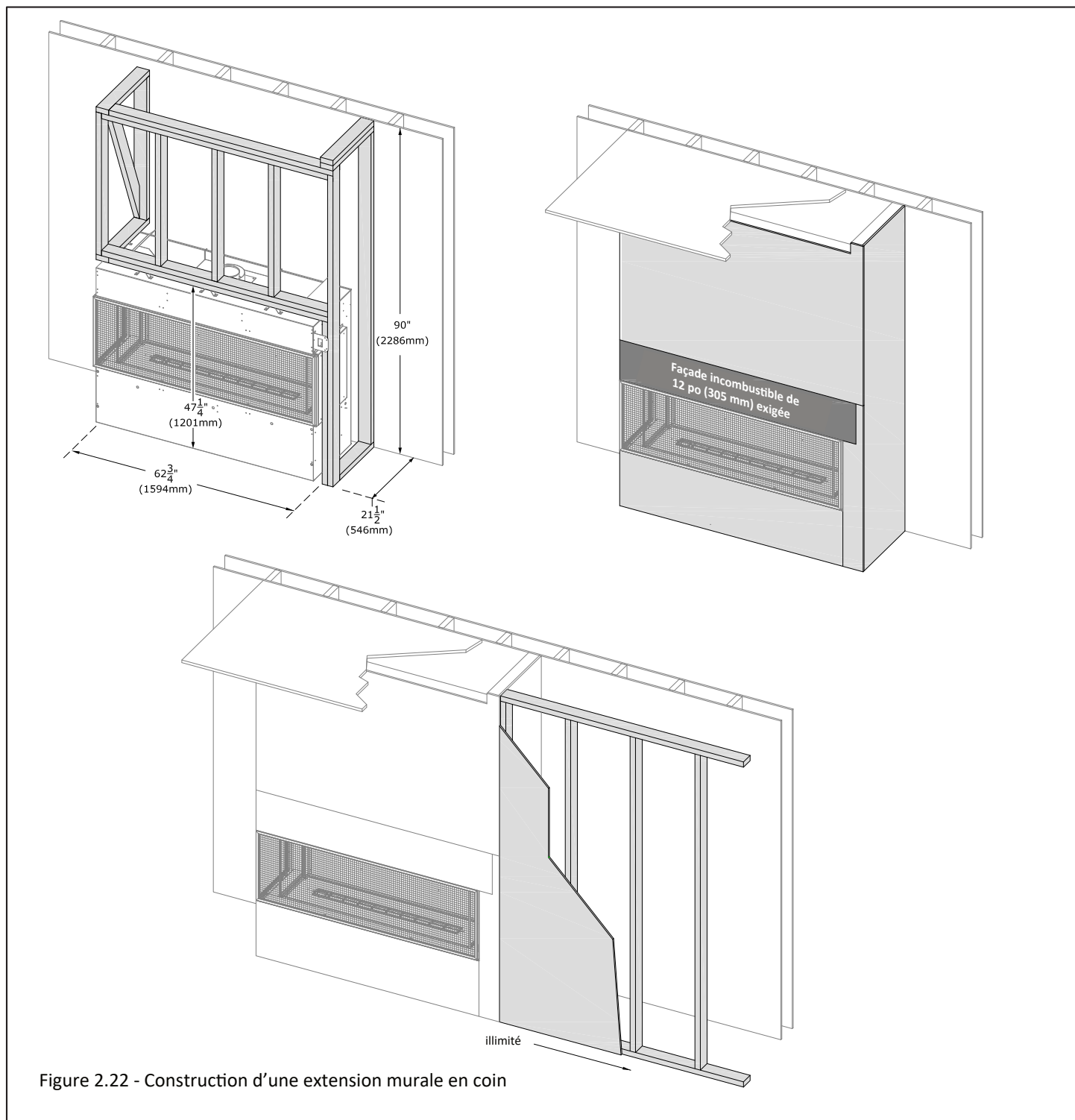
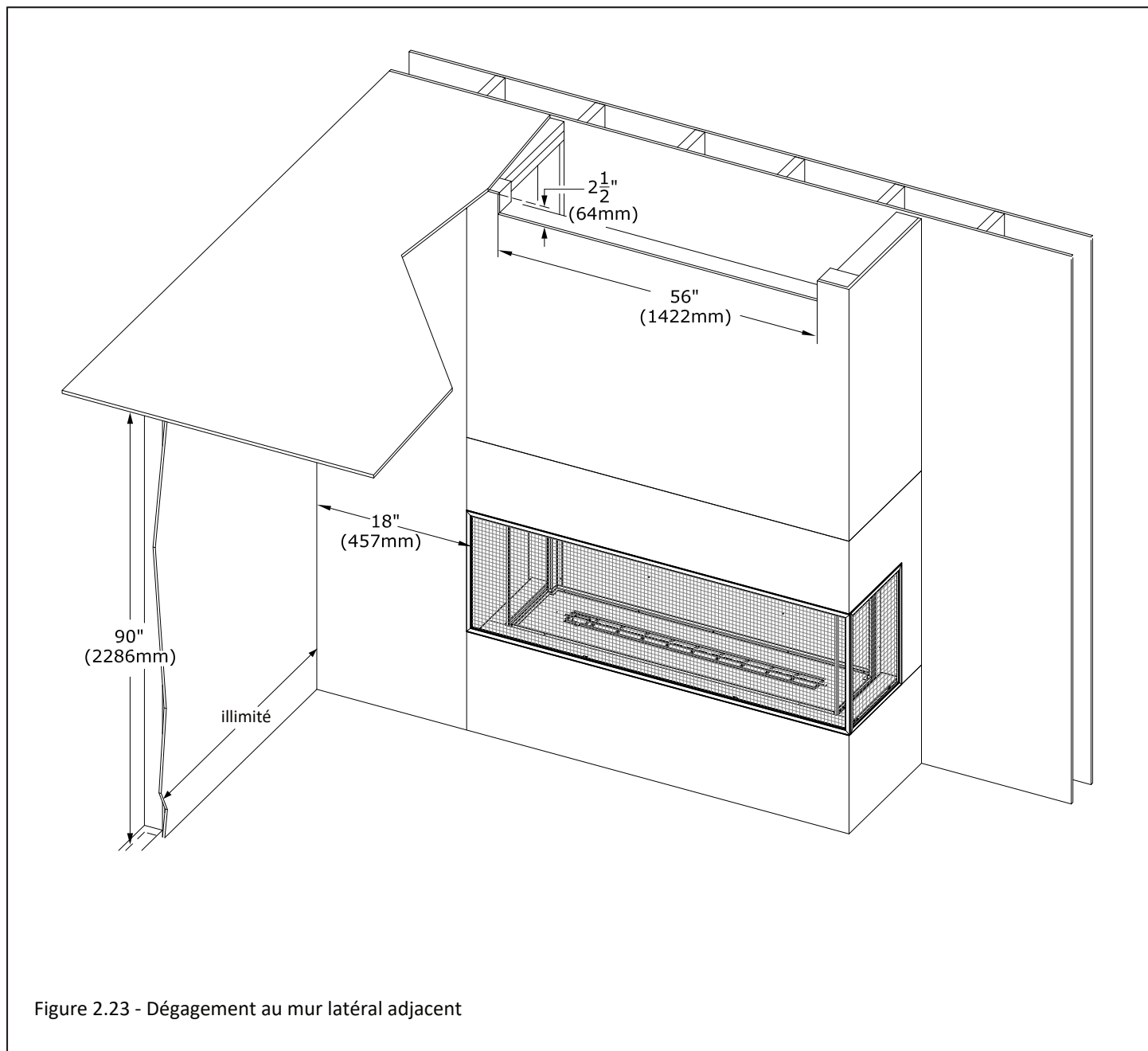

Figure 2.22 - Construction d'une extension murale en coin

## 2.6 Dégagement à un mur latéral adjacent

Le dégagement au mur latéral adjacent est la distance entre le mur latéral adjacent et le bord de finition latéral du foyer (Figure 2.23). Le dégagement minimum exigé de 18 po (457 mm) s'applique à toutes les options d'installation d'une cavité ventilée ou d'un kit KZK.



## 3.0 Installation à 3 faces vitrées (panoramique)

Cette section concerne l'installation de cet appareil comme foyer à 3 faces vitrées (foyer panoramique), et couvre : l'encadrement, les matériaux de façade, les matériaux de finition, le refroidissement de l'enceinte du foyer et les dégagements de l'enceinte.

### 3.1 Encadrement

Note : Sauf indication contraire, tous les dégagements et schémas d'encadrement de ce manuel utilisent du colombage 2" x 4".

**IMPORTANT** : L'encadrement au-dessus du foyer doit être autoportant pour toute option d'installation. Le foyer ne doit supporter aucun poids.

**AVERTISSEMENT** : Prévoir des dégagements adéquats autour des ouvertures d'air de la chambre de combustion. Prévoir un espace suffisant devant le foyer pour le retrait des écrans pare-étincelles, l'accès aux composants, l'installation de la conduite de gaz, l'accès à l'entretien, etc.

**ATTENTION** : Zone de transfert d'air froid. L'enceinte murale du foyer doit respecter tous les dégagements indiqués dans ce manuel et être construite selon les codes du bâtiment locaux. Les murs extérieurs doivent être isolés pour empêcher l'air froid de pénétrer dans la pièce.

- Une protection de plancher devant le foyer n'est pas requise. Des matériaux combustibles peuvent être utilisés si vous installez une extension d'âtre. Tenez compte de l'épaisseur des matériaux de finition de l'extension d'âtre si vous construisez une plateforme pour le foyer. L'extension d'âtre peut arriver à égalité avec le bord de finition inférieur du foyer.
- La base du foyer doit être posée directement sur une surface en bois ou incombustible (aucun prélat ni tapis). Si ce foyer est installé directement sur de la moquette, de la tuile ou un matériau combustible autre qu'un plancher de bois, il doit être installé sur un panneau en métal ou en bois couvrant toute la largeur et la profondeur du foyer.

**IMPORTANT** : Pour refroidir correctement l'enceinte du foyer, il est important de tenir compte des diverses options décrites à la Section 3.3, au moment de planifier l'installation de l'encadrement de ce foyer. Vous devez choisir l'une des options d'installation avec un kit Komfort Zone (KZK) ou une cavité ventilée. L'encadrement doit s'adapter à l'une de ces options de refroidissement d'enceinte du foyer.

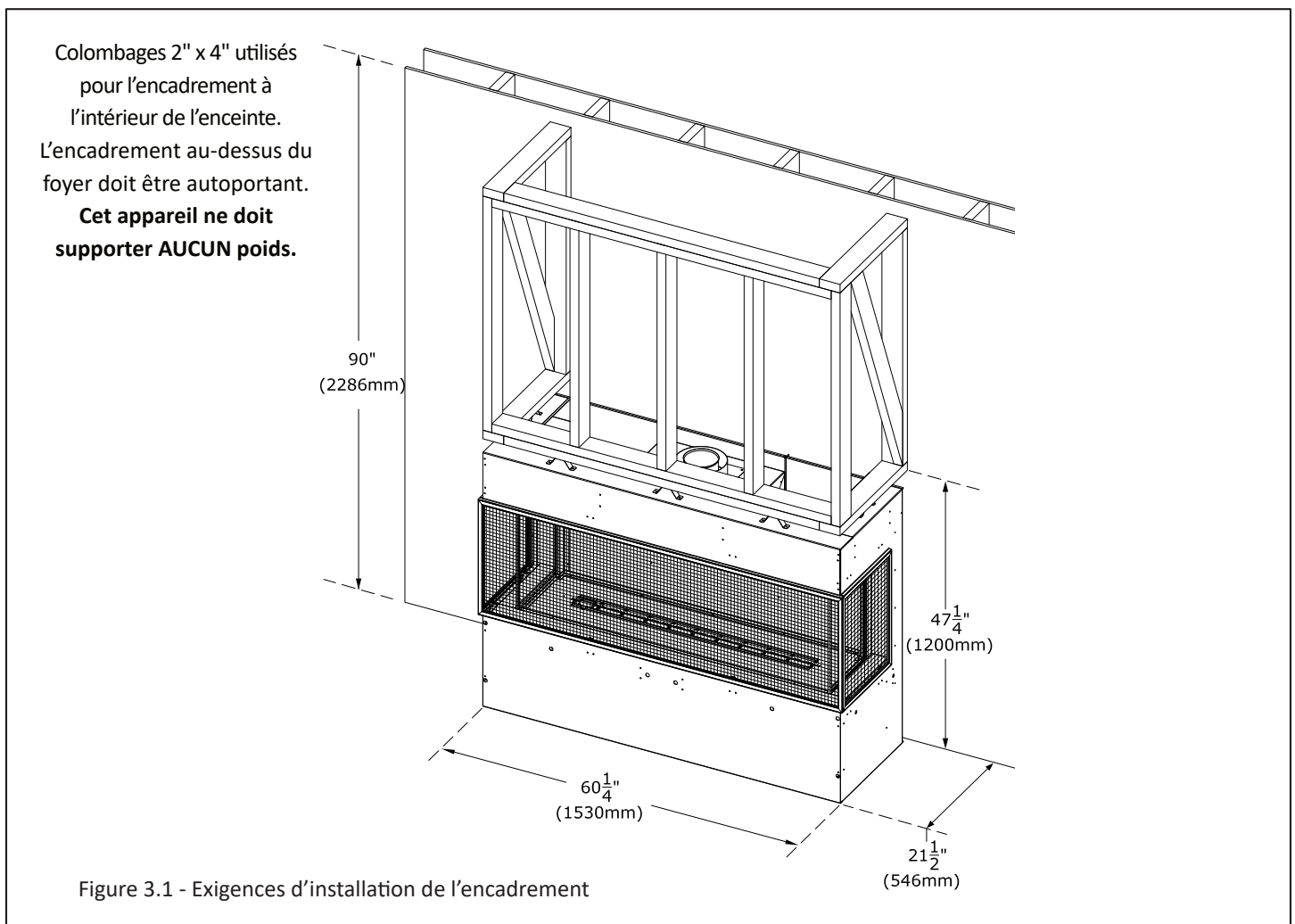

### 3.2 Exigences d'installation de la façade

Cette section concerne les exigences minimums d'installation des matériaux de façade incombustibles. Ces exigences s'appliquent aux installations de cavité ventilée et du kit Komfort Zone (KZK). La Figure 3.2 montre la zone minimum exigée de 12 po (305 mm) de matériau de façade incombustible.

Faites particulièrement attention aux endroits où vous fixez les matériaux de façade au foyer, car il y a une zone où les vis ne sont pas permises pour ce foyer.

Assurez-vous que les vis pénètrent seulement de 1 po (25 mm) dans les zones permises du foyer. Votre choix de longueur de vis doit aussi tenir compte de l'épaisseur de vos matériaux de finition.

La figure ci-dessous montre une zone où les vis ne sont pas permises pour les matériaux de façade et de finition. C'est la zone de 1 po (25 mm) sous le bord de finition inférieur du foyer.

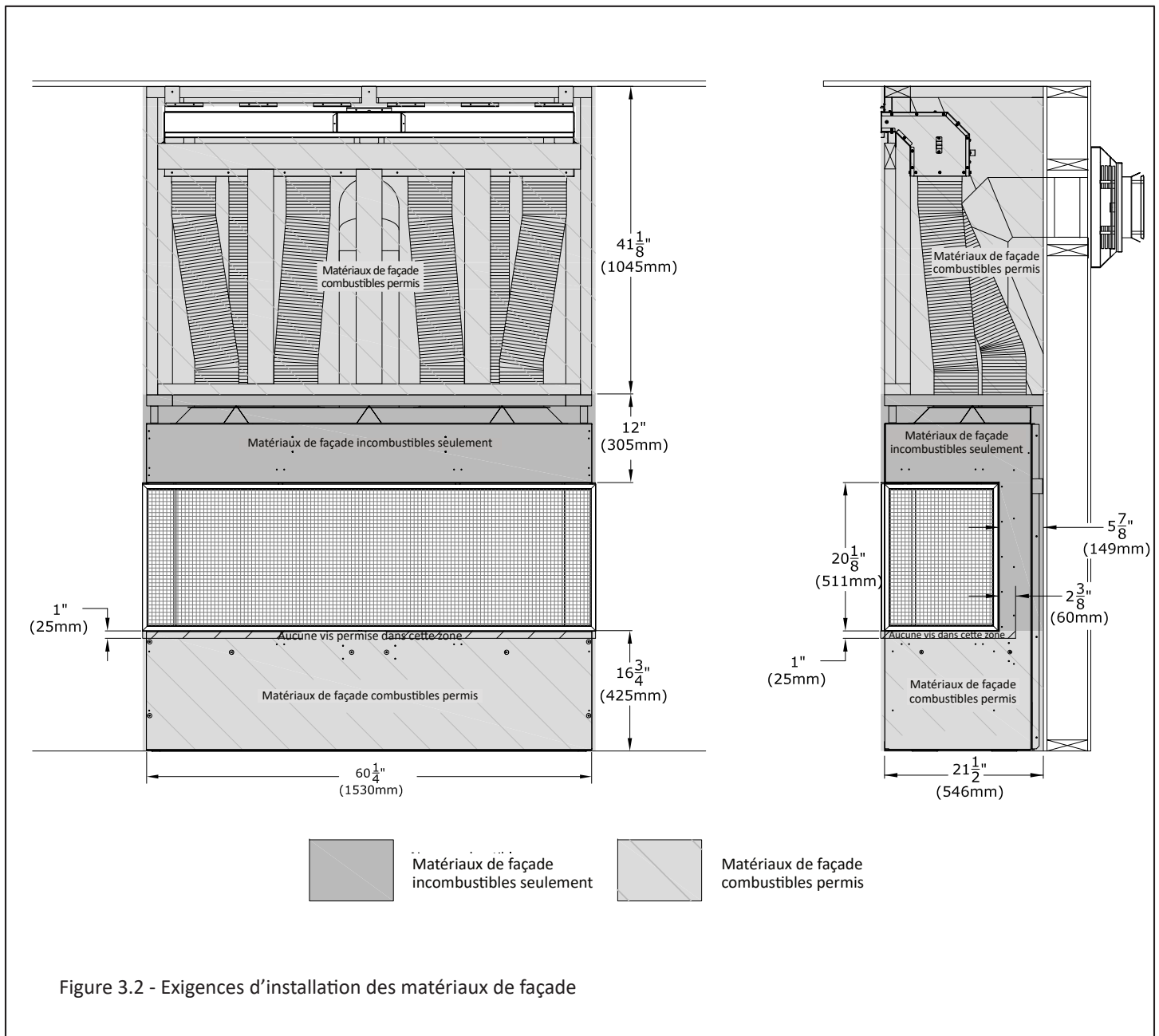

### 3.3 Exigences pour refroidir l'enceinte du foyer

**IMPORTANT:** Ce foyer requiert une circulation d'air pour refroidir l'enceinte du foyer. L'air frais entre dans le foyer par les écrans pare-étincelles et l'air chaud sort par une ouverture au-dessus du foyer. Pour ce faire, vous devez choisir l'une des options suivantes : une cavité ventilée ou le kit Komfort Zone (KZK). Cette circulation d'air est indépendante de l'air utilisé dans le conduit d'évacuation et du procédé de combustion. La figure ci-dessous illustre le trajet de circulation d'air à travers le foyer.

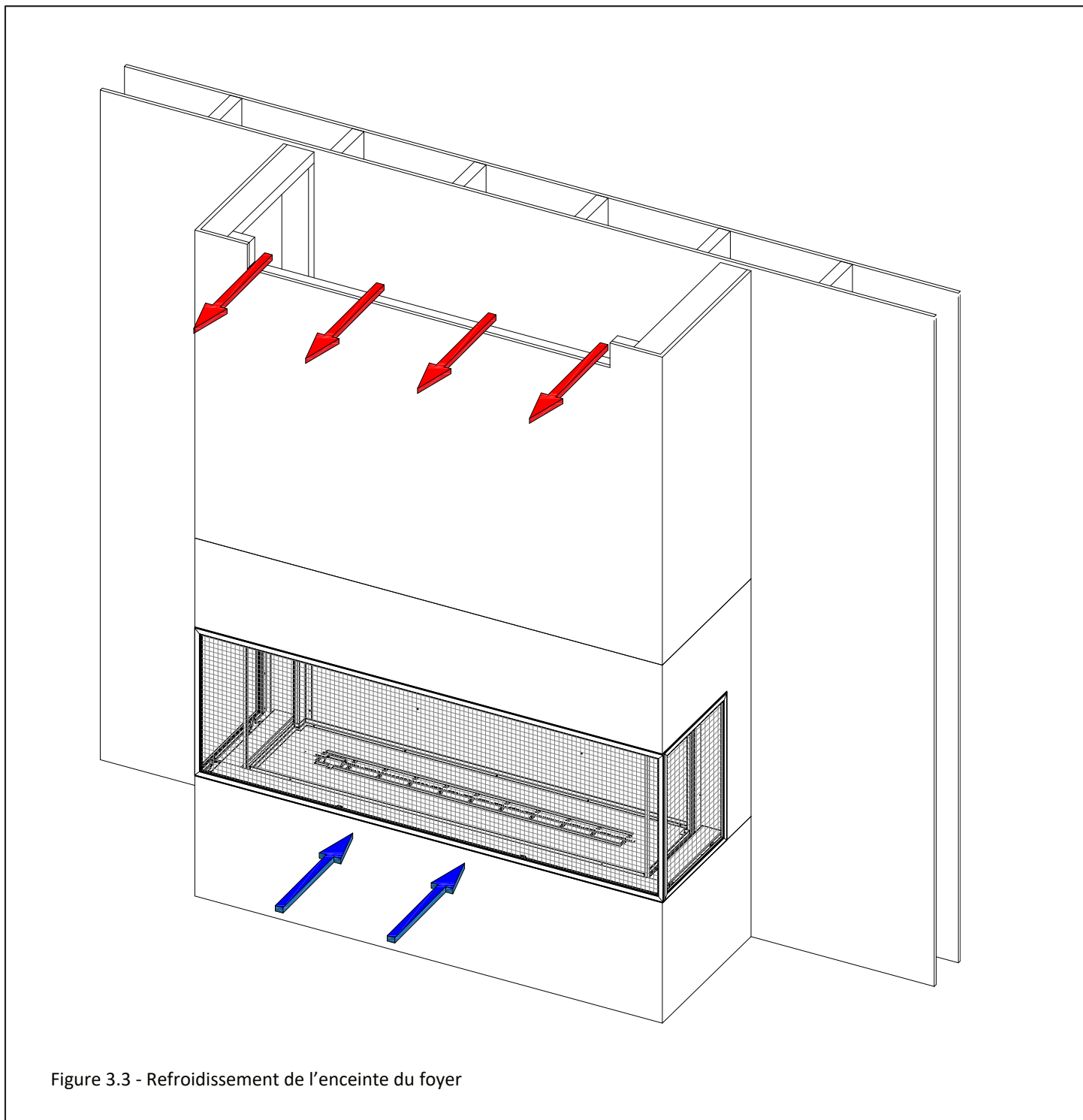

Figure 3.3 - Refroidissement de l'enceinte du foyer

### 3.3.1 Installation du KZK de façade - Pièce n° KZK-056

Cette section décrit les exigences d'installation du KZK de façade (en option) pour refroidir l'enceinte du foyer.

#### Contenu du kit

**TOUTES les pièces du kit doivent être installées.**

- (1) plénum de 56 po du kit KZK-056
- (1) garniture de sortie d'air du plénum : KZK-056DT
- (2) brides de fixation du plénum
- (12) collets de 6 po - (6) collets se fixent au bas du plénum; (6) collets se fixent à la chute d'air G6020-ACH.

#### Items additionnels requis

- (1) kit KZK-610 (vendu séparément) est utilisé pour une hauteur de 10 pieds (3,05 m) des conduits d'air. Si vous installez le plénum à 10 pieds (3,05 m) ou moins au-dessus du foyer, utilisez (1) kit KZK-610.
- (1) Chute d'air G6020-ACH. Cette chute d'air se raccorde au haut du foyer. Les tubes et collets se raccordent de la chute d'air au plénum.

#### Items en option

Si vous installez le plénum à une hauteur de 10 à 20 pieds (3,05 à 6,10 m) au-dessus du foyer, vous aurez besoin de (2) kits KZK-610 et de (1) kit de coupleurs KZK-CPL6. Le kit de coupleurs KZK-CPL6 (vendu séparément) inclut (6) coupleurs de 6 po pour rallonger les conduits de (2) kits KZK-610.

#### Installation du plénum

- **IMPORTANT:** Les conduits d'air chaud horizontaux ne doivent pas être installés sans aucune élévation verticale.
- **IMPORTANT:** Un dégagement de 1/2 po (13 mm) autour des conduits d'air chaud doit être maintenu.
- Utilisez les conduits d'air KZK-610 (homologués UL-181, Conduits d'air de Classe 0) pour raccorder le plénum au foyer.
- Hussong Mfg. exige des conduits d'air homologués UL-181 de Classe 0 pour raccorder le plénum au foyer.
- Longueur maximum des conduits d'air chaud : 20 pieds (6,10 m).

(6) sections de 10 pieds x 6 po de conduit flexible en aluminium homologué UL-181 - Conduits d'air de Classe 0 (vendu séparément)

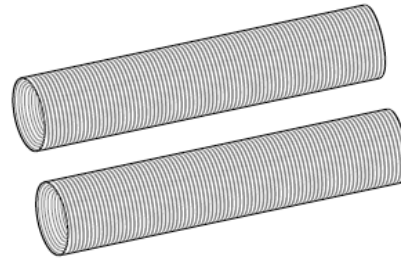

Figure 3.4 - Kit n° KZK-610

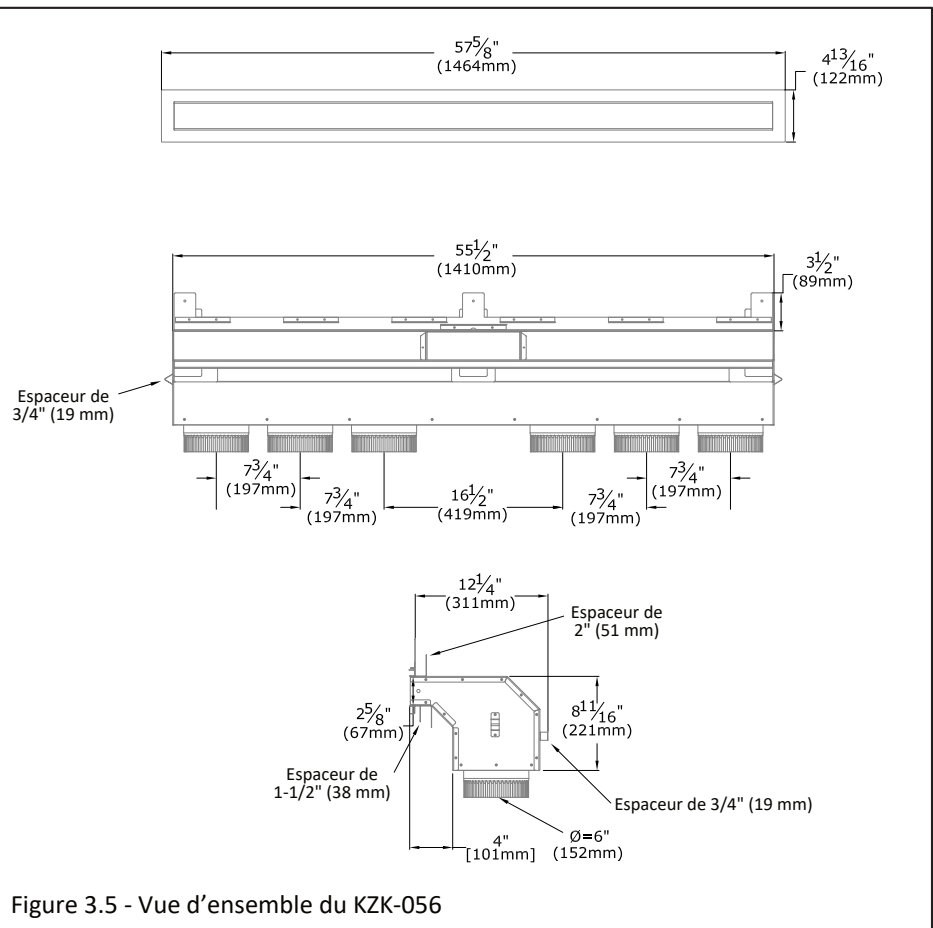
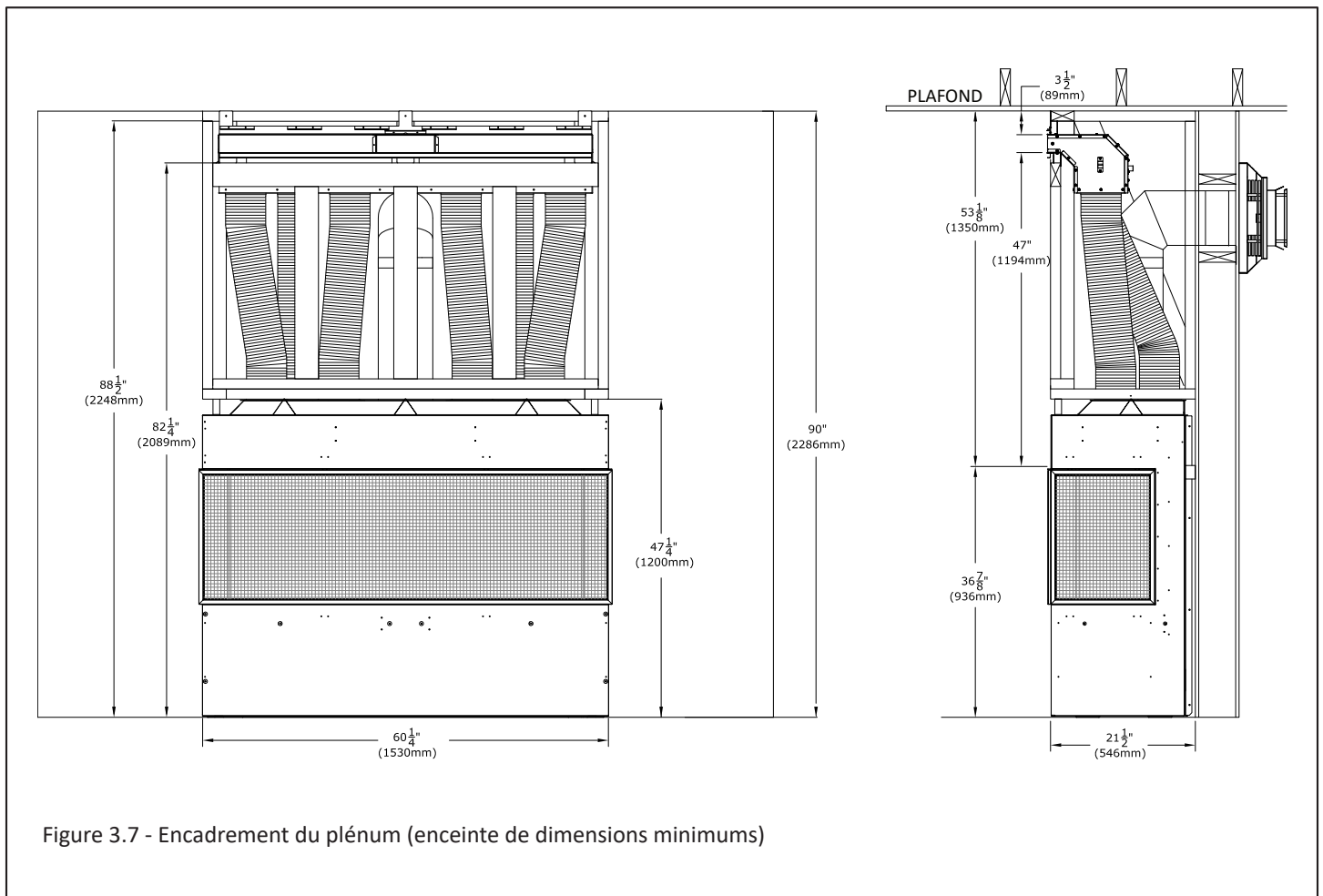
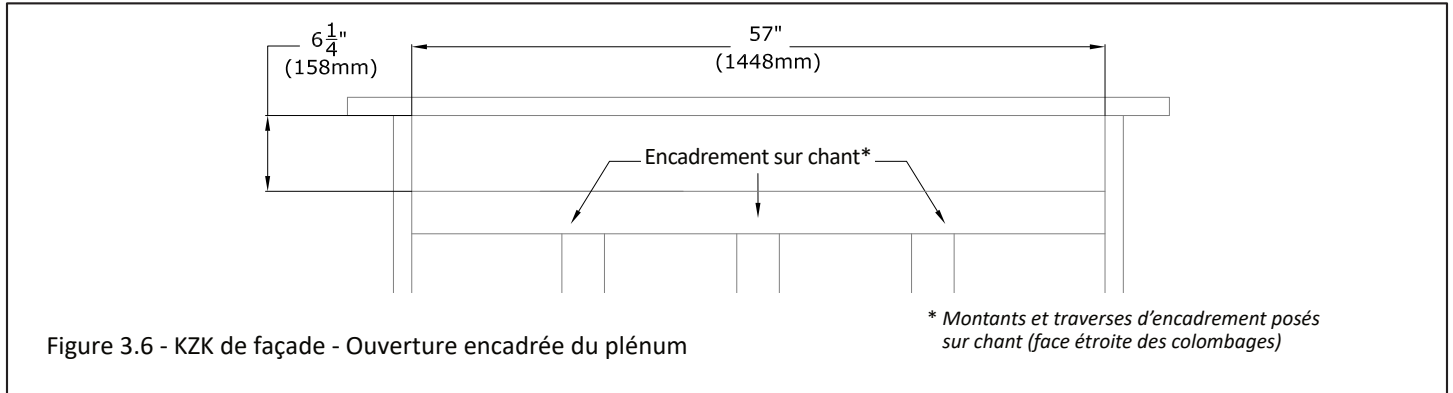

Figure 3.5 - Vue d'ensemble du KZK-056

### 3.3.1 Installation du KZK de façade (suite)

Les figures ci-dessous concernent l'encadrement du KZK de façade. La Figure 3.6 montre l'ouverture encadrée du plénum du KZK. La Figure 3.7 indique les dimensions et dégagements d'encadrement.



### 3.3.1 Installation du KZK de façade (suite)

La Figure 3.8 ci-dessous montre les options de finition autour de l'ouverture de sortie d'air chaud du plénum du KZK de façade.

- L'image de gauche montre un matériau de façade tel le gyproc (cloison sèche) installé jusqu'à la limite des espaceurs (languettes de dégagement) autour de l'ouverture de sortie d'air du plénum. Installez la garniture de sortie d'air du KZK pour couvrir le bord du matériau de finition.
- L'image du centre montre l'ajout permis d'un matériau de finition combustible de 1 po (25 mm) d'épaisseur maximum, tel que de la planche shiplap. Ce matériau doit arrêter au bord de la garniture de sortie d'air.
- L'image de droite montre un matériau de finition incombustible, tel la tuile, qui arrive jusqu'à l'ouverture de sortie d'air du plénum.

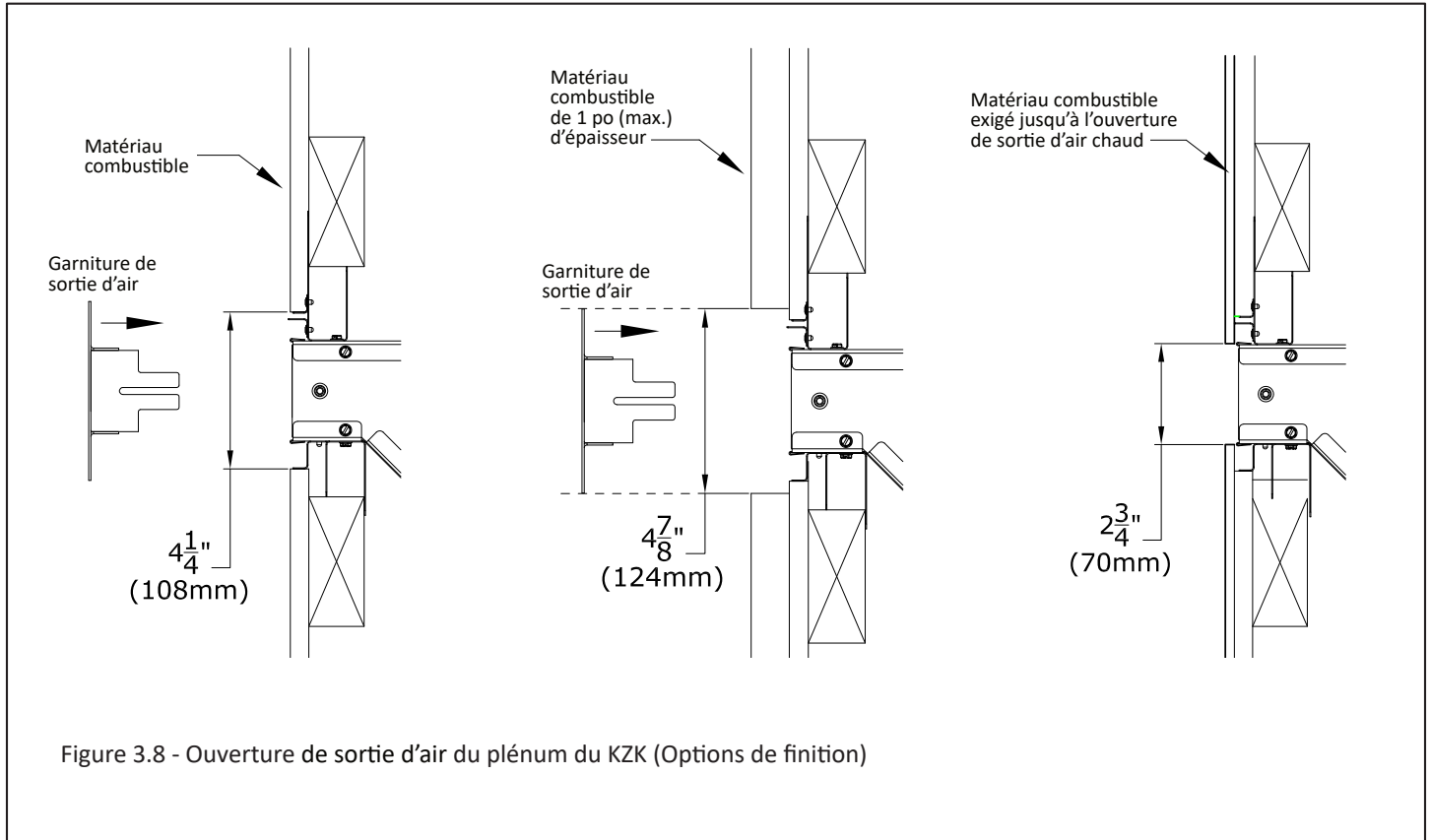

### 3.3.2 Installation du KZK latéral - Pièce n° KZK-1510

Cette section décrit les exigences d'installation du KZK latéral (en option) pour refroidir l'enceinte du foyer.

#### Contenu du kit

**TOUTES les pièces du kit doivent être installées.**

- (2) plénums de 15 po
- (2) grilles de sortie d'air pour plénum
- (12) collets de 6 po - (6) collets se fixent au bas des plénums; (6) collets se fixent à la chute d'air G6020-ACH.

#### Items additionnels requis

- (1) kit KZK-610 (vendu séparément) est utilisé pour une hauteur de 10 pieds (3,05 m) des conduits d'air. Si vous installez les plénums à 10 pieds (3,05 m) ou moins au-dessus du foyer, utilisez (1) kit KZK-610.
- (1) Chute d'air G6020-ACH. Cette chute d'air se raccorde au haut du foyer. Les tubes et collets se raccordent de la chute d'air aux plénums.

#### Items en option

Si vous installez les plénums à une hauteur de 10 à 20 pieds (3,05 à 6,10 m) au-dessus du foyer, vous aurez besoin de (2) kits KZK-610 et de (1) kit de coupleurs KZK-CPL6. Le kit de coupleurs KZK-CPL6 (vendu séparément) inclut (6) coupleurs de 6 po pour rallonger les conduits de (2) kits KZK-610.

#### Installation des plénums

- **IMPORTANT:** Les conduits d'air chaud horizontaux ne doivent pas être installés sans aucune élévation verticale.
- **IMPORTANT:** Un dégagement de 1/2 po (13 mm) autour des conduits d'air chaud doit être maintenu.
- Utilisez les conduits d'air KZK-610 (homologués UL-181, Conduits d'air de Classe 0) pour raccorder les plénums au foyer.
- Hussong Mfg. exige des conduits d'air homologués UL-181 de Classe 0 pour raccorder les plénums au foyer.
- Longueur maximum des conduits d'air chaud : 20 pieds (6,10 m).

(6) sections de 10 pieds x 6 po de conduit flexible en aluminium homologué UL-181 - Conduits d'air de Classe 0 (vendu séparément)

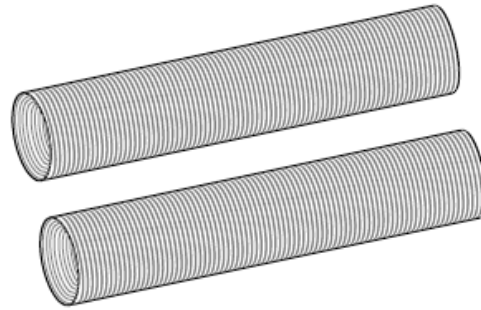

Figure 3.9 - Kit n° KZK-610

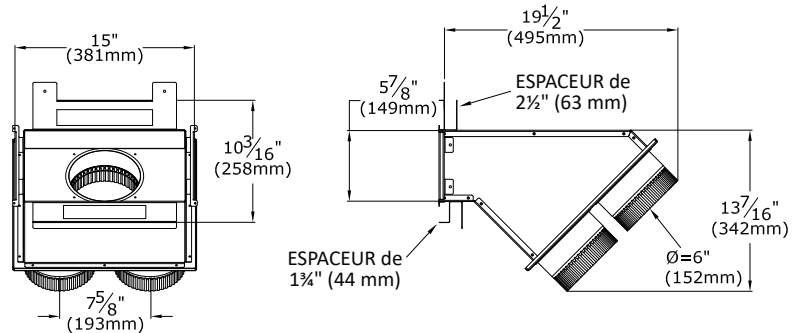
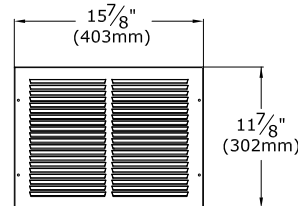

Figure 3.10 - Vue d'ensemble du kit KZK-1510

### 3.3.2 Installation du KZK latéral (suite) - Ouvertures de sortie d'air

Cette page concerne l'encadrement du KZK latéral. La Figure 3.11 montre l'encadrement d'ouverture de sortie d'air des plénums du KZK latéral.

**IMPORTANT:** Le schéma ci-dessous montre une flèche pointant vers le trait hachuré le long du colombage d'encadrement arrière (montant vertical). Vous devez entailler 1/2 po (13 mm) de ce colombage (montant) pour pouvoir insérer le KZK latéral.

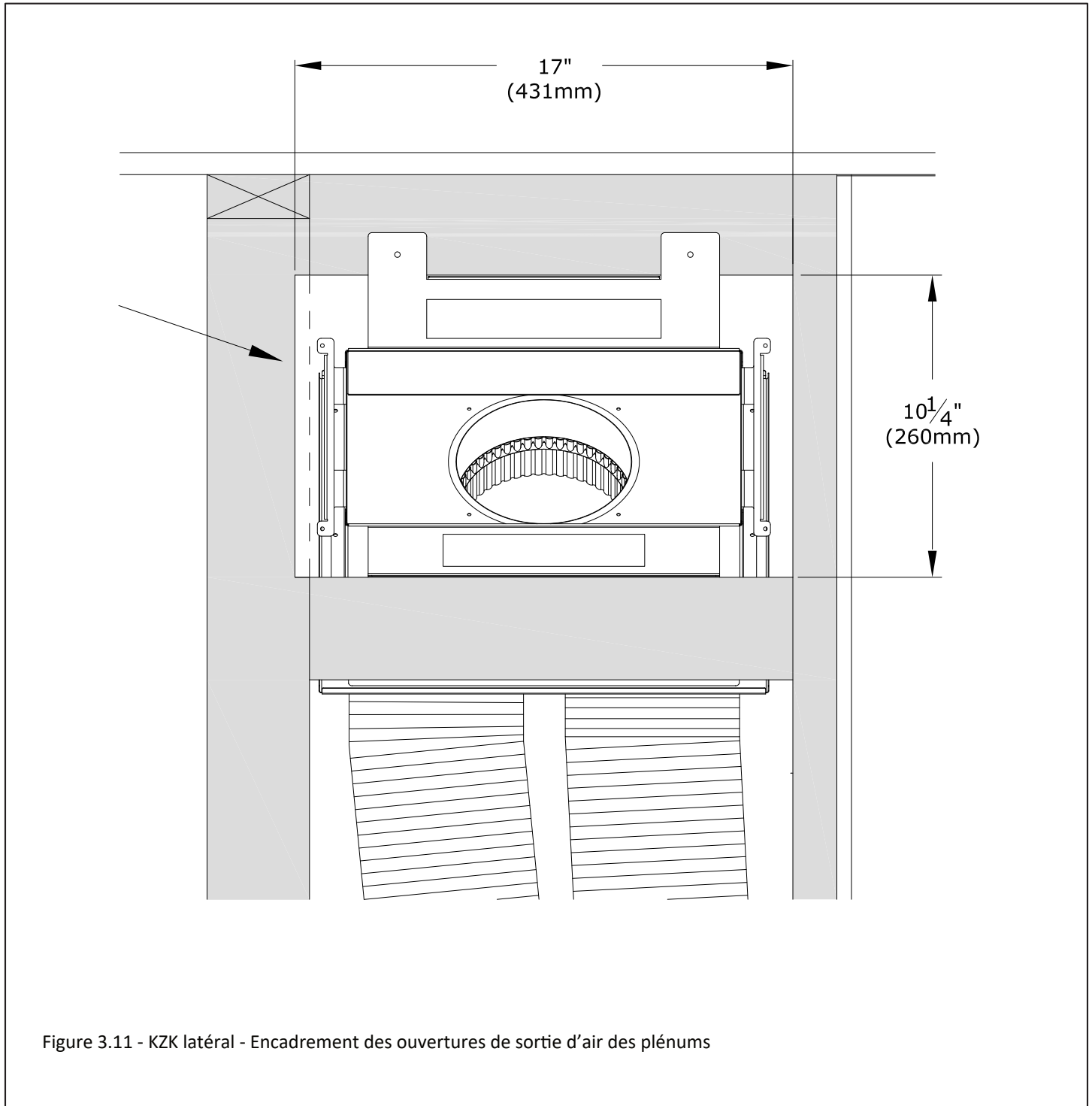
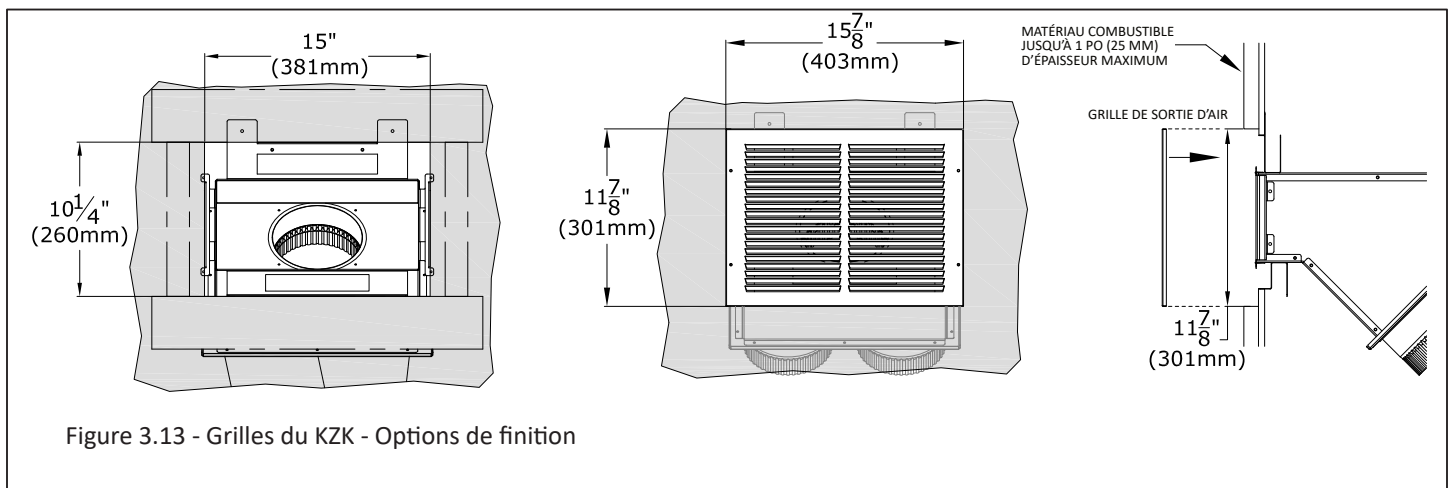
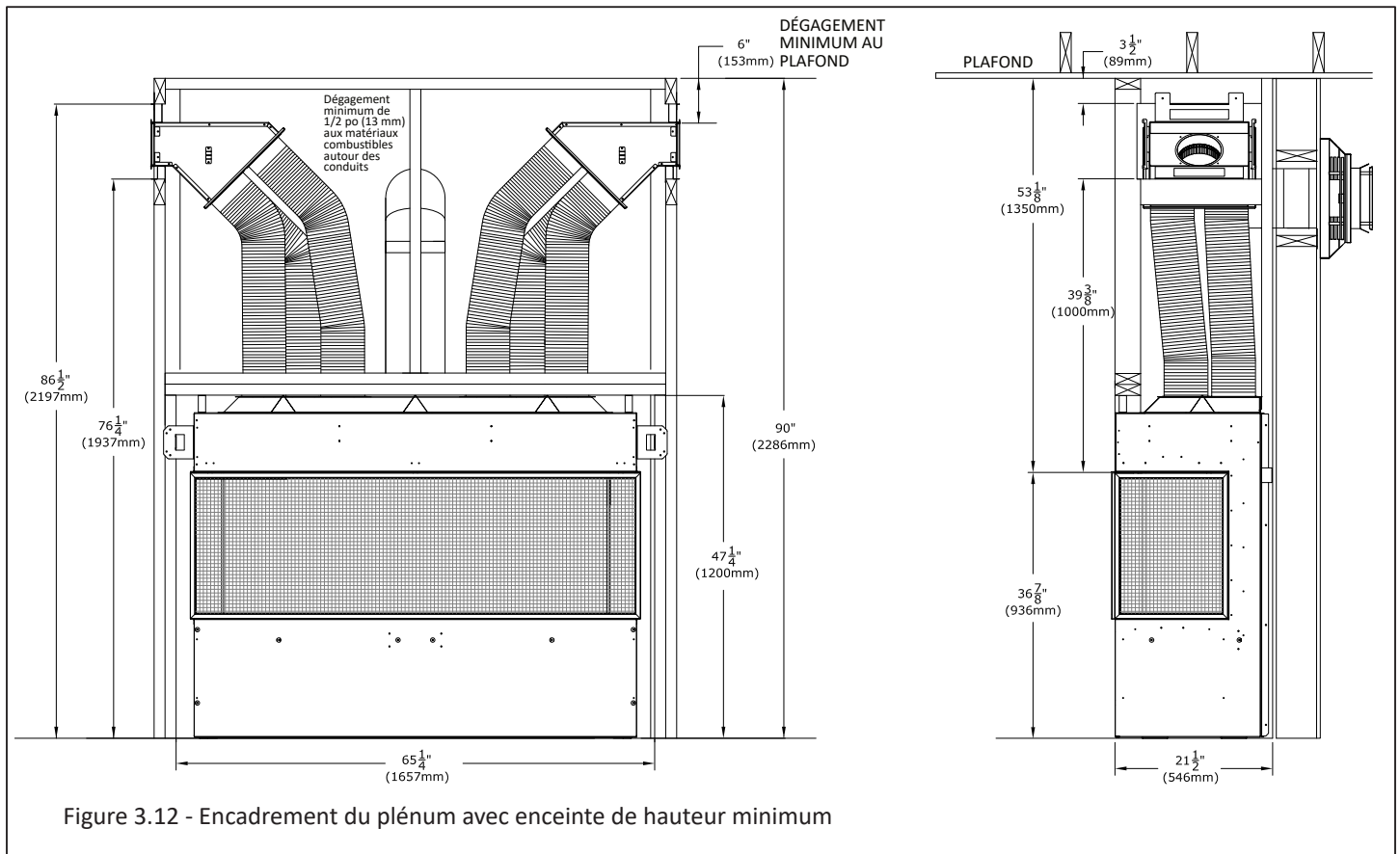

Figure 3.11 - KZK latéral - Encadrement des ouvertures de sortie d'air des plénums

### 3.3.2 Installation du KZK latéral (suite) - Ouvertures de sortie d'air

Cette page concerne l'encadrement du KZK latéral. La Figure 3.12 montre l'encadrement du plénum avec une enceinte de dimensions minimums. La Figure 3.13 montre les options de finition autour des grilles de sortie d'air des plénums du KZK latéral.

- L'image de gauche montre un matériau de façade combustible tel le gyproc (cloison sèche) installé jusqu'à la limite des languettes de dégagement autour des ouvertures des plénums. Installez la grille de sortie d'air du KZK pour couvrir le bord du matériau de finition.
- L'image de droite montre un matériau de finition combustible de 1 po (25 mm) d'épaisseur maximum, tel que de la planche shiplap. Ce matériau doit arrêter au bord de la grille de sortie d'air.



### 3.3.3 Installation générale du kit Komfort Zone (KZK)

Note: Les collets du KZK ne peuvent pas être installés sur le foyer avant d'insérer le foyer dans l'ouverture encadrée. Installez les collets du KZK seulement après avoir installé le foyer dans l'ouverture encadrée.

Note: La Figure 3.14 montre l'installation d'un foyer à une face vitrée. Votre encadrement peut différer quelque peu, selon l'option d'installation que vous avez choisie.

1. Utilisez les (11) vis à métal fournies avec le kit, pour installer la chute d'air. Insérez le foyer dans l'ouverture encadrée.
2. Ensuite, installez la première section de conduit d'évacuation. Il y a (3) languettes à plier, puis vous pouvez insérer le conduit d'évacuation dans le trou central. Assurez-vous que le conduit d'évacuation est complètement inséré sur le raccord du conduit d'évacuation. Utilisez les (3) languettes pliables pour fixer le conduit d'évacuation.
3. Utilisez les (24) vis à métal fournies pour installer les collets du KZK sur la chute d'air.
4. Encadrez l'ouverture brute du (ou des) plénum(s) du KZK. Voir toutes les pages du présent manuel concernant tous les matériaux d'encadrement et de finition, pour assurer une installation conforme.
5. Installez le(s) plénum(s) dans l'ouverture brute encadrée en respectant les dégagements minimums aux matériaux combustibles. Si vous installez le KZK de façade, on recommande d'utiliser les brides de fixation fournies pour aider à supporter le poids du plénum et des conduits d'air. Assurez-vous que le(s) plénum(s) sont de niveau (pour toutes les options du KZK) et que leur ouverture de sortie d'air n'est pas déformée. Des bandes métalliques additionnelles peuvent être requises pour supporter le poids des conduits, tout dépendant de la hauteur de votre installation.
6. Raccordez les conduits de tous les (6) collets de raccordement du plénum aux (6) collets de raccordement du foyer. Une pente montante doit être maintenue aux sections horizontales des conduits, pour assurer une convection d'air chaud adéquate.
7. Avec les (2) vis fournies, fixez la grille ou garniture de sortie d'air du plénum. Si vous le désirez, la grille ou garniture de sortie d'air du plénum peut être peinte avec une peinture haute température résistant à 250°F. Continuez l'installation du foyer.

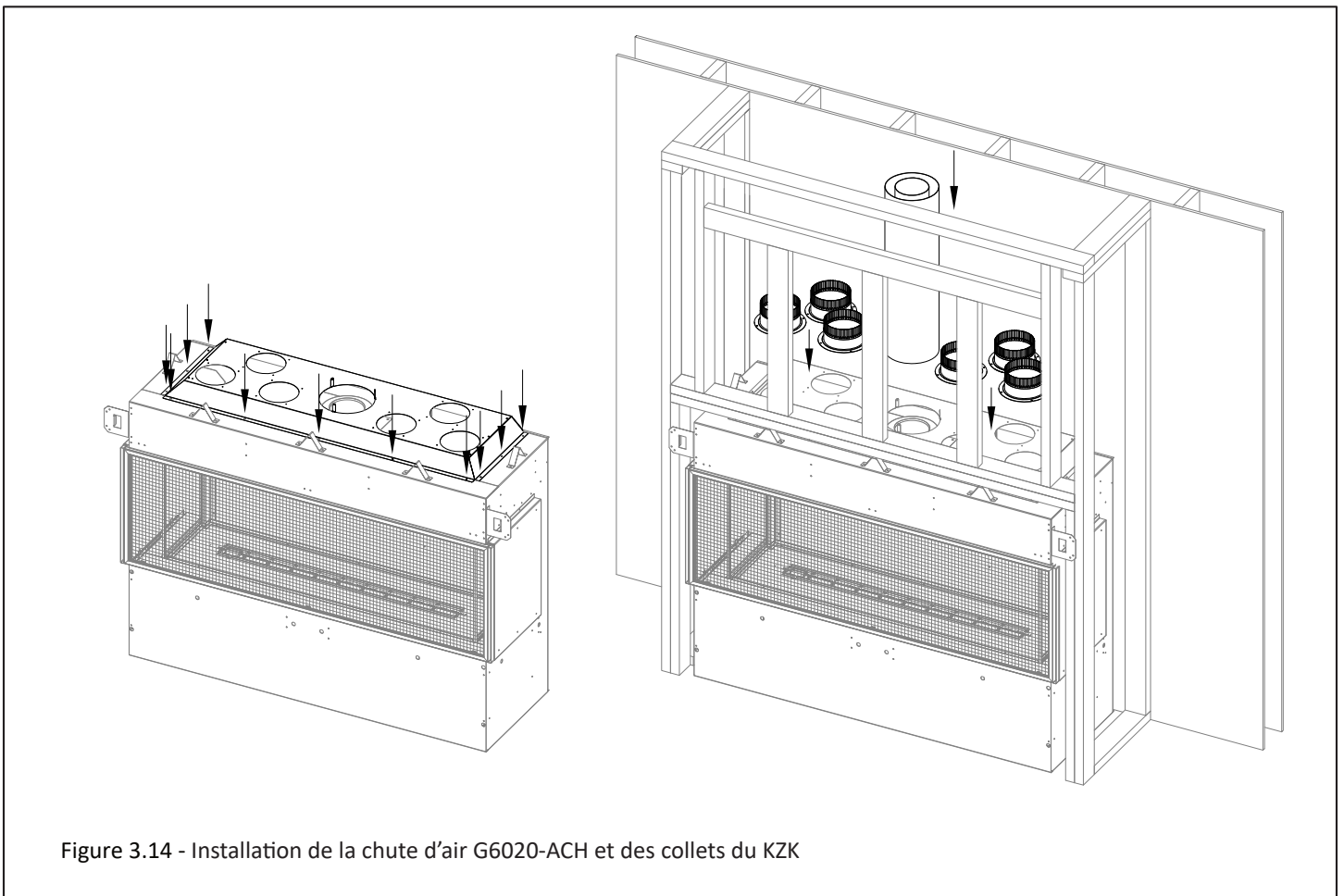

Figure 3.14 - Installation de la chute d'air G6020-ACH et des collets du KZK

### 3.3.4 Cavité ventilée - Sorties d'air aux 3 côtés de l'enceinte

La figure ci-dessous montre les exigences minimums des ouvertures de sortie d'air chaud, lorsqu'elles sont situées aux 3 côtés de l'enceinte du foyer.

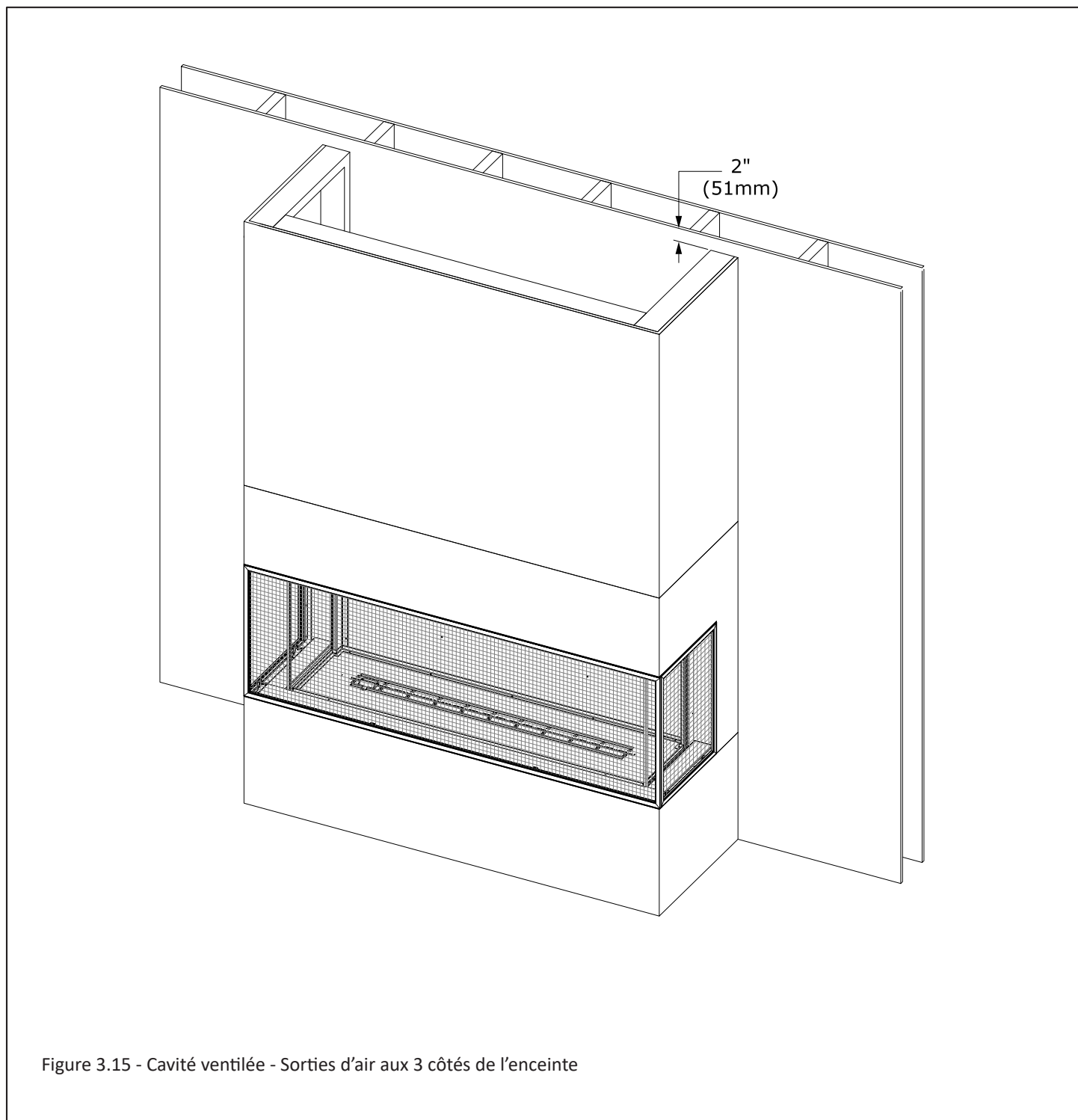
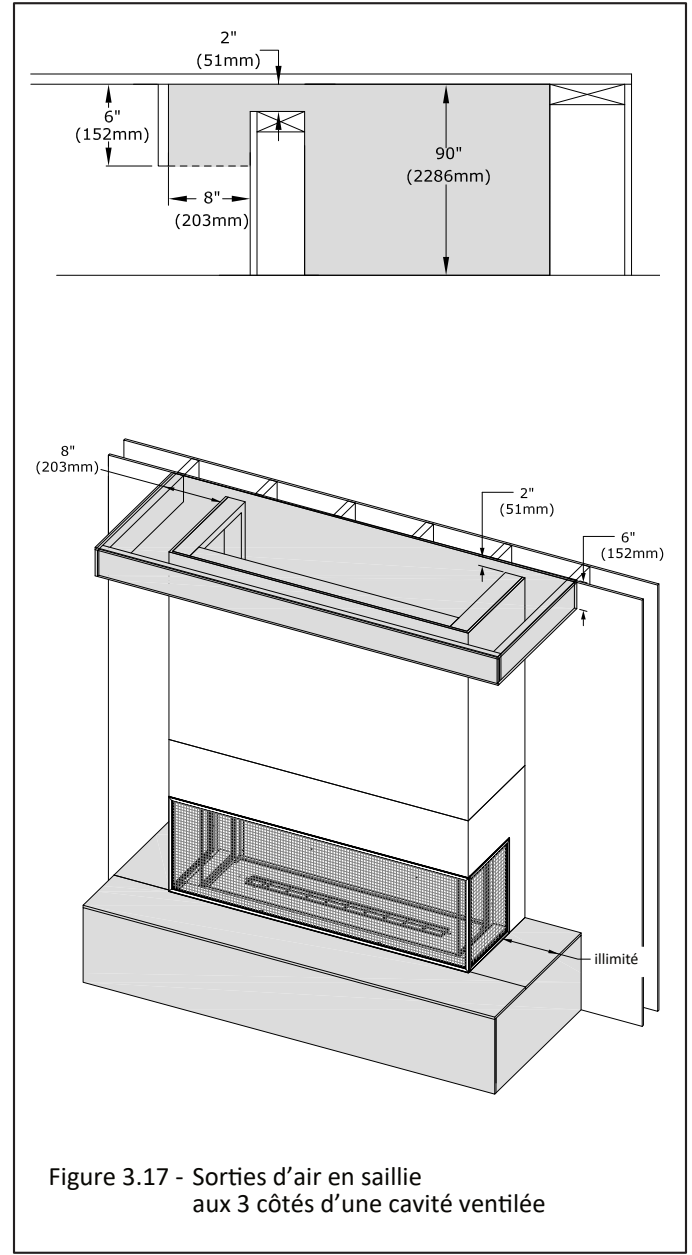
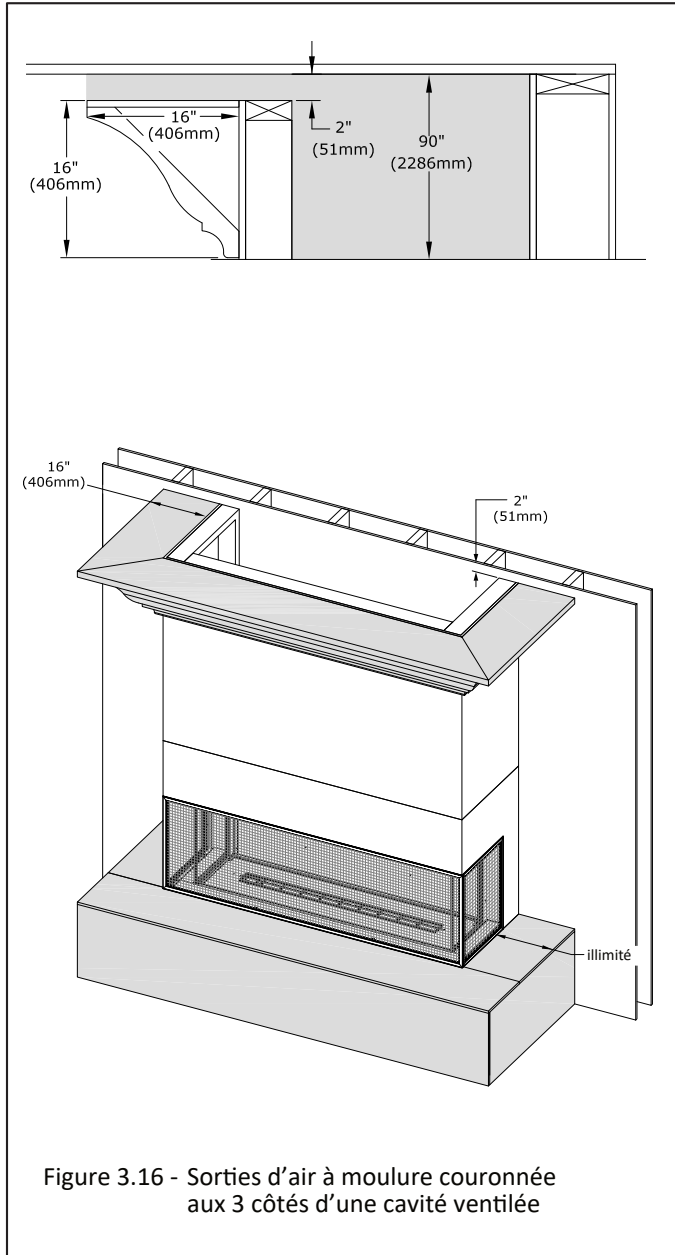

Figure 3.15 - Cavité ventilée - Sorties d'air aux 3 côtés de l'enceinte

### 3.3.4 Cavité ventilée - Sorties d'air aux 3 côtés de l'enceinte (suite)

Les figures de cette page montrent comment on peut dissimuler visuellement les ouvertures de sortie d'air chaud, pour un design plus esthétique. La Figure 3.16 montre l'utilisation de moulures couronnées. La Figure 3.17 montre des sorties d'air en saillie.



### 3.3.5 Cavité ventilée - Sortie d'air à l'avant de l'enceinte

La figure ci-dessous montre les exigences minimums de l'ouverture de sortie d'air chaud, lorsque celle-ci est située uniquement à l'avant de l'enceinte du foyer.

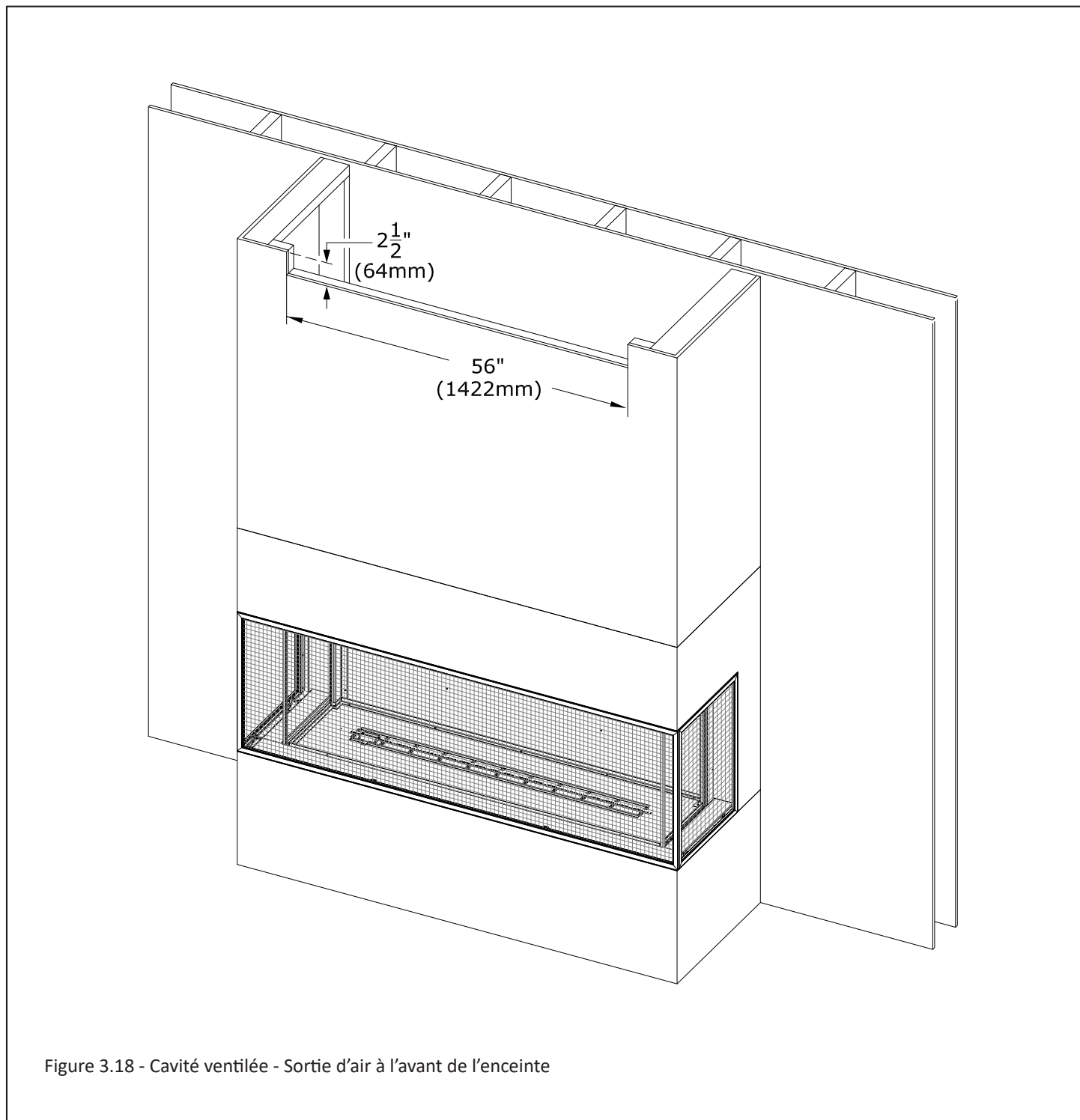
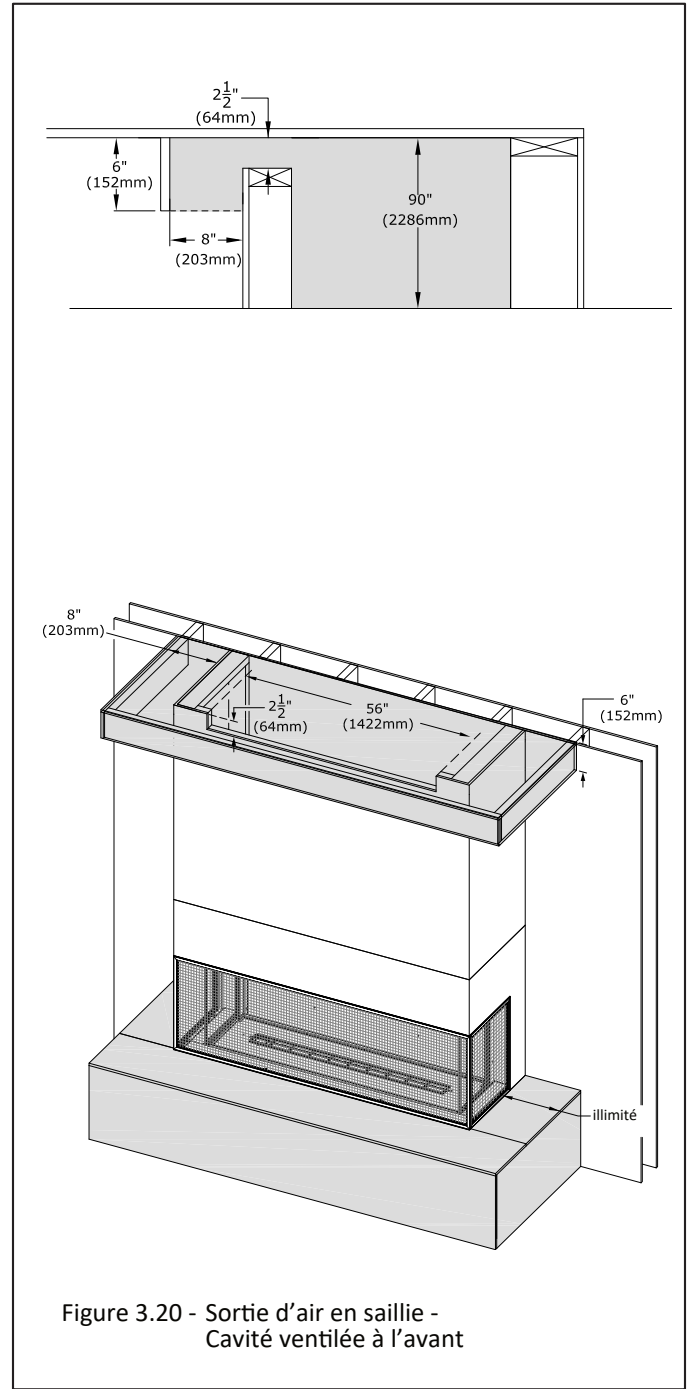
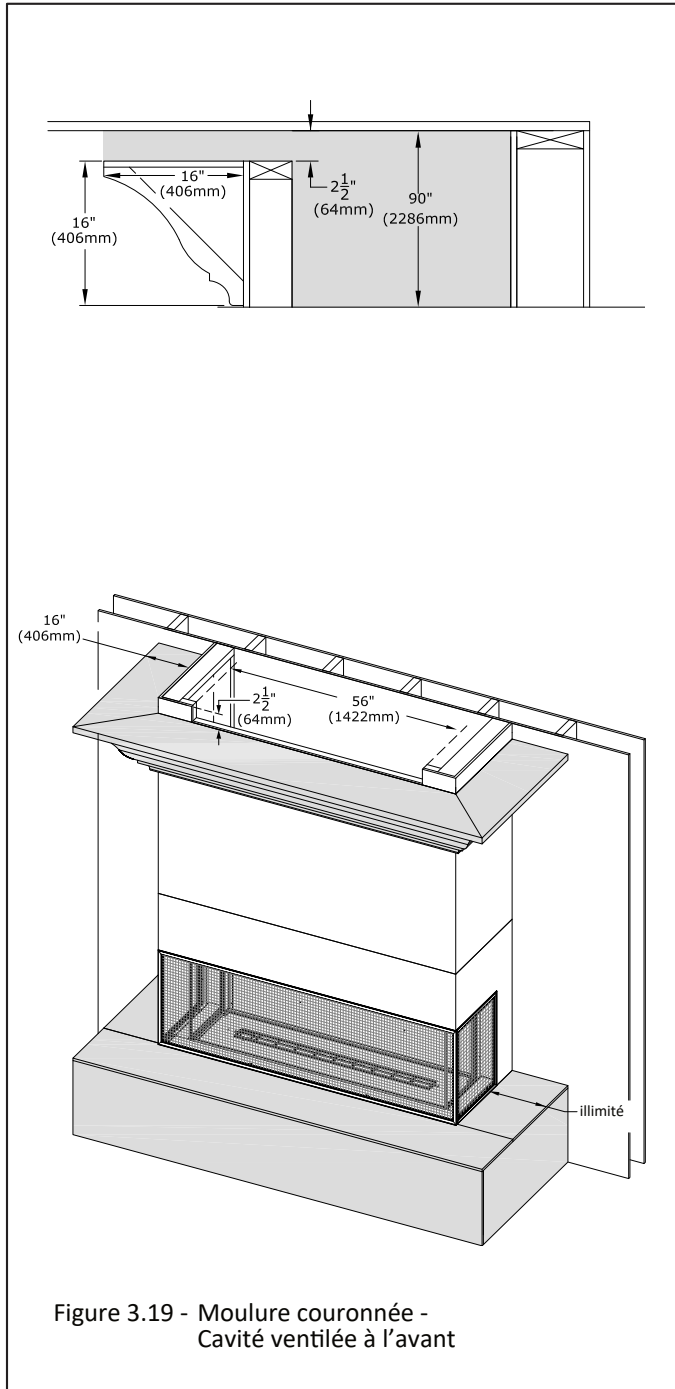

Figure 3.18 - Cavité ventilée - Sortie d'air à l'avant de l'enceinte

### 3.3.5 Cavité ventilée - Sortie d'air à l'avant de l'enceinte (suite)

Les figures de cette page montrent comment on peut dissimuler visuellement les ouvertures de sortie d'air chaud, pour un design plus esthétique. La Figure 3.19 montre l'utilisation de moulures couronnées. La Figure 3.20 montre une sortie d'air en saillie.



### 3.3.6 Cavité ventilée - Sorties d'air chaud par les ouvertures latérales de l'enceinte

Voir cette section pour l'option d'une cavité ventilée avec sorties d'air chaud par les côtés de l'enceinte. Cette section présente les exigences d'installation minimums. La figure ci-dessous montre les ouvertures latérales de sortie d'air. Vous devez commander la pièce n° KZK-SPG2 pour les grilles latérales approuvées. Les lames inclinées des grilles doivent être dirigées vers le bas.

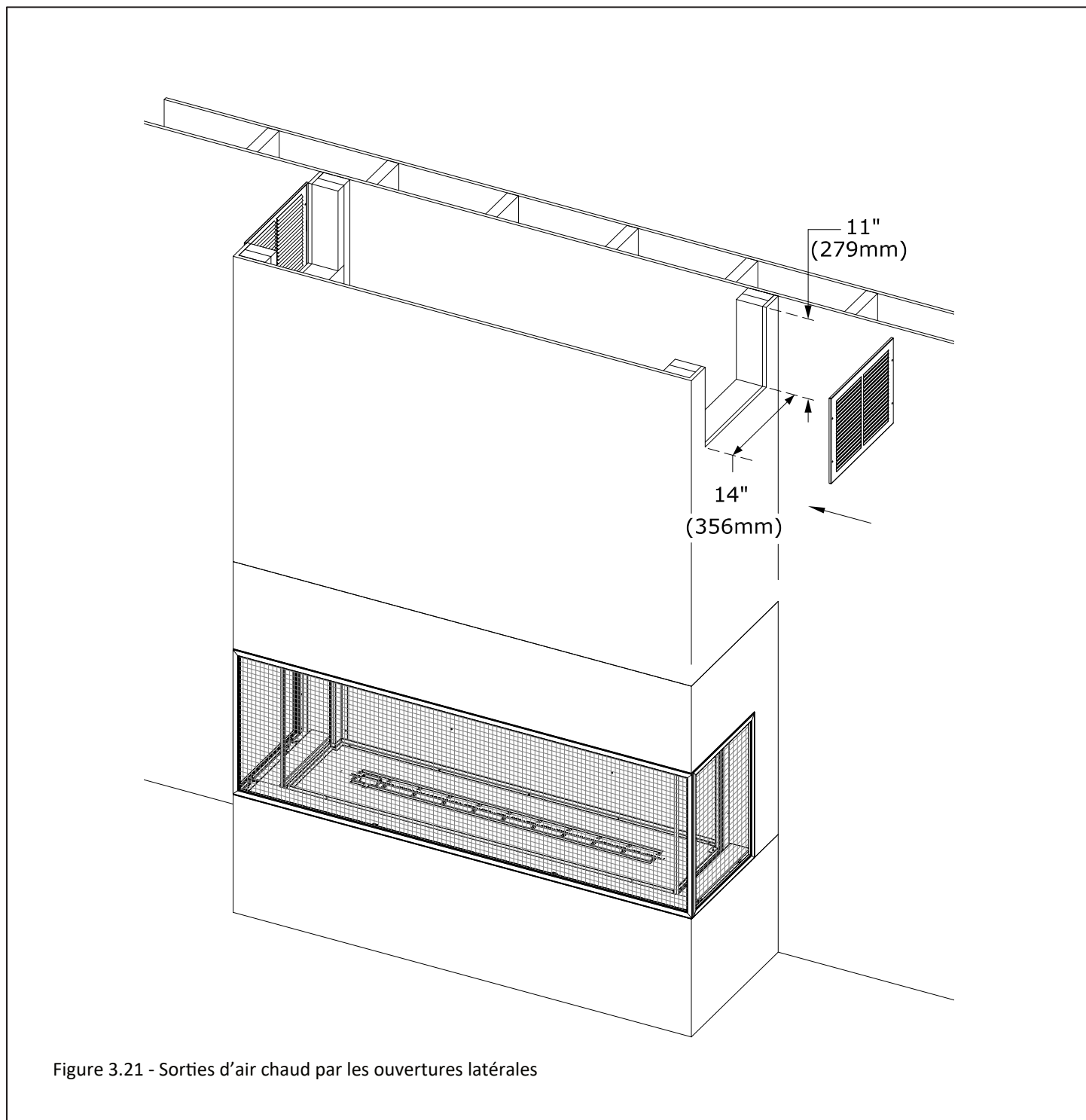

Figure 3.21 - Sorties d'air chaud par les ouvertures latérales

### 3.4 Projections d'enceinte (avant/côtés), du manteau et de l'âtre pour les options KZK (kit Komfort Zone)

**NOTE:** Un maximum de 16 po (406 mm) de projection totale est permis en additionnant les projections respectives du manteau et de l'enceinte du foyer (pour tous matériaux, combustibles et/ou incombustibles). Exemple: Une enceinte incombustible ayant une projection de 10 (254 mm) à l'avant du foyer limiterait le manteau à 6 po (152 mm) de projection maximum, pour ne pas dépasser la limite maximum de projection totale de 16 po (406 mm).

#### 3.4.1 Exigences pour manteau et extension d'âtre combustibles

**AVERTISSEMENT:** Tous les dégagements minimums exigés aux matériaux combustibles DOIVENT être maintenus.

- **Projection du manteau combustible:** Comme la Figure 3.22 l'indique, un manteau ayant 6 po (152 mm) de projection maximum peut commencer à 2 po (51 mm) au-dessus des bords de finition supérieurs situés à l'avant et aux cotés du foyer. La projection du manteau peut augmenter de 1 po (25 mm) pour chaque pouce (25 mm) de hauteur additionnelle, à partir d'un manteau de 6 po (152 mm).
- **Projection d'enceinte combustible:** Non permis.
- **Extension d'âtre combustible:** Une extension d'âtre combustible peut avoir une projection illimitée et peut être surélevée jusqu'au bord de finition inférieur du foyer. Voir la Figure 3.22.

#### 3.4.2 Exigences pour manteau et projection d'enceinte incombustibles

- **Projection du manteau incombustible:** Un manteau incombustible ayant 16 po (406 mm) de projection maximum peut commencer à 0 po (0 mm) du bord de finition supérieur du foyer.
- **Projection d'enceinte incombustible:** Une enceinte de foyer en matériaux incombustibles ayant une projection maximum de 16 po (406 mm) peut affleurer à 0 po (0 mm) des bords de finition supérieurs et latéraux situés à l'avant et aux cotés du foyer.

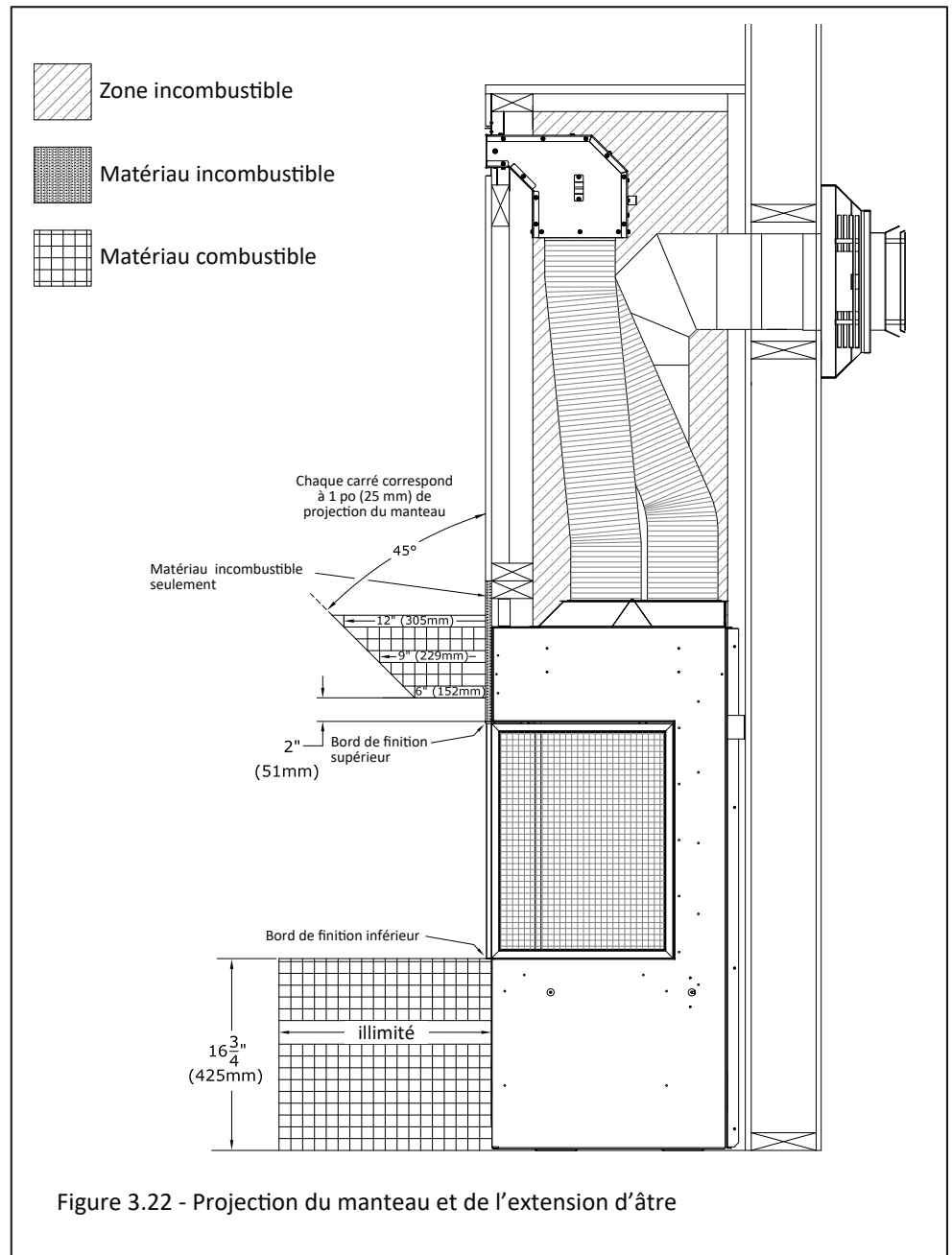

### 3.4 Projections d'enceinte (avant/côtés), du manteau et de l'âtre pour les options KZK (suite)

La Figure 3.23 montre le kit KZK installé dans une projection d'enceinte incombustible ayant 16 po (406 mm) de projection à l'avant du foyer. Cette projection de 16 po (406 mm) peut aussi s'appliquer à une projection d'enceinte incombustible aux côtés du foyer.

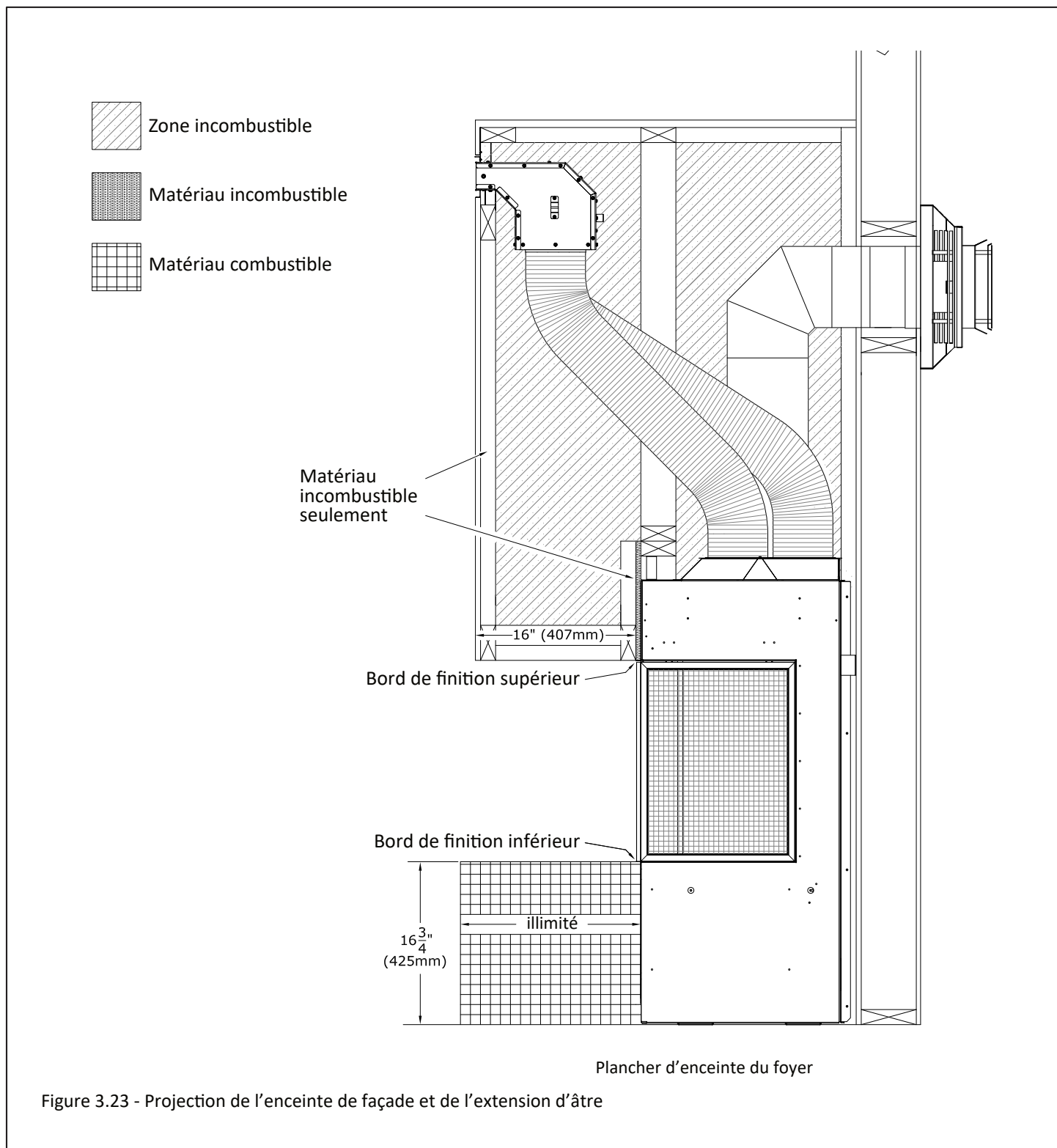

### 3.4 Projections d'enceinte (avant/côtés), du manteau et de l'âtre pour les options KZK (suite)

L'image ci-dessous montre les exigences de matériaux incombustibles pour les projections d'enceinte (à l'avant et aux côtés du foyer) ne dépassant pas 16 po (406 mm) de projection, avec une extension d'âtre combustible illimitée.

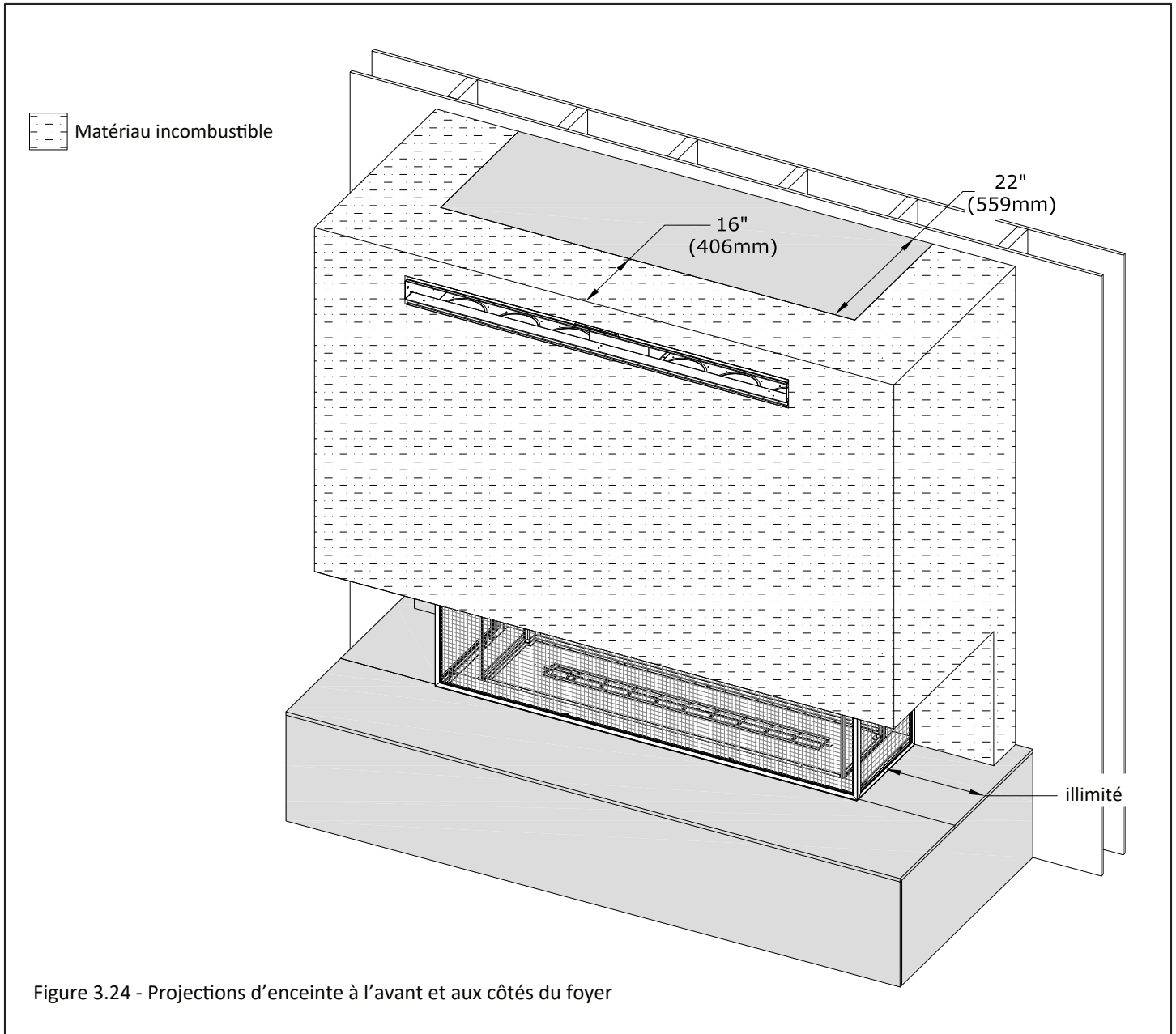

### 3.4.3 Comment construire une projection d'enceinte avec un kit KZK

Cette section présente une vue d'ensemble des étapes pour construire une projection d'enceinte en utilisant un kit KZK. La Figure 3.25 montre un kit KZK de façade (KZK-056), mais ceci peut aussi bien s'appliquer à un kit KZK latéral (KZK-1510). L'enceinte du foyer n'a PAS besoin d'être scellée séparément de la projection de façade, car en se réchauffant, l'air va monter à travers les conduits d'air chaud du kit KZK et sortir par le(s) plénum(s) du kit KZK.

- Fabriquez l'encadrement d'enceinte au-dessus du foyer (image supérieure gauche).
- Puis, faites l'encadrement de la section d'enceinte en projection en utilisant des matériaux incombustibles, et installez le kit KZK (image supérieure droite).
- Les matériaux de façade et de finition incombustibles sont seulement exigés pour la projection de l'enceinte (image du bas).

**IMPORTANT: Maintenez un dégagement de 1/2 po (13 mm) entre les conduits d'air du kit KZK et tout matériau combustible.**

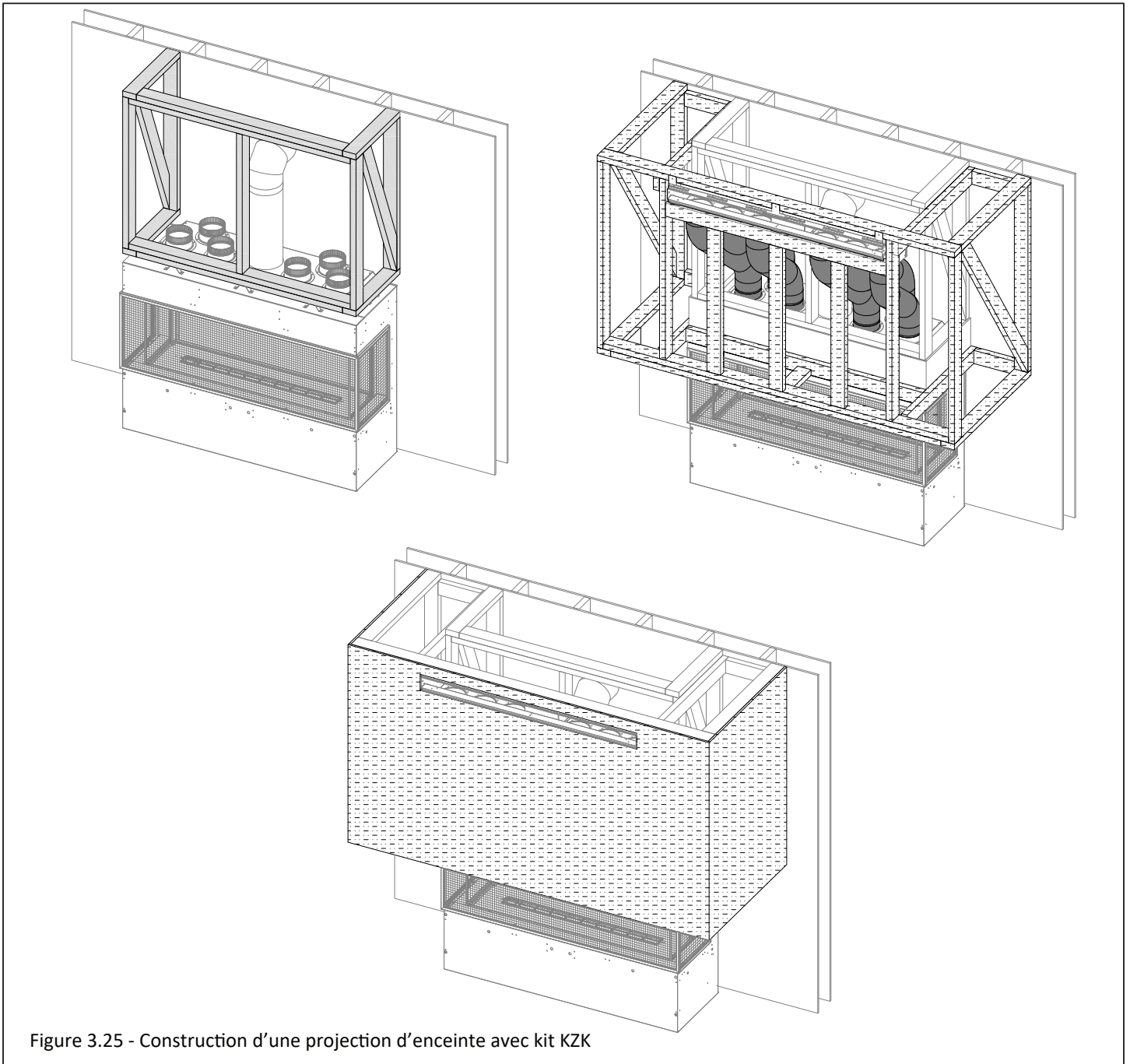

Figure 3.25 - Construction d'une projection d'enceinte avec kit KZK

### 3.5 Projections d'enceinte (avant/côtés), du manteau et de l'âtre pour les options de cavité ventilée

**NOTE:** Un maximum de 16 po (406 mm) de projection totale est permis en additionnant les projections respectives du manteau et de l'enceinte du foyer (pour tous matériaux, combustibles et/ou incombustibles). Exemple: Une enceinte incombustible ayant une projection de 10 (254 mm) à l'avant du foyer limiterait le manteau à 6 po (152 mm) de projection maximum, pour ne pas dépasser la limite maximum de projection totale de 16 po (406 mm).

#### 3.5.1 Exigences pour manteau et extension d'âtre combustibles

**AVERTISSEMENT:** Tous les dégagements minimums exigés aux matériaux combustibles DOIVENT être maintenus.

- **Projection du manteau combustible:** Comme la Figure 3.26 l'indique, un manteau ayant 6 po (152 mm) de projection maximum peut commencer à 2 po (51 mm) au-dessus des bords de finition supérieurs situés à l'avant et aux côtés du foyer. La projection du manteau peut augmenter de 1 po (25 mm) pour chaque pouce (25 mm) de hauteur additionnelle, à partir d'un manteau de 6 po (152 mm).
- **Projection d'enceinte combustible:** Non permis.
- **Extension d'âtre combustible:** Une extension d'âtre combustible peut avoir une projection illimitée et peut être surélevée jusqu'au bord de finition inférieur du foyer. Voir la Figure 3.26.

#### 3.5.2 Exigences pour manteau et projection d'enceinte incombustibles

- **Projection du manteau incombustible:** Un manteau incombustible ayant 16 po (406 mm) de projection maximum peut commencer à 0 po (0 mm) du bord de finition supérieur du foyer.
- **Projection d'enceinte incombustible:** Une enceinte de foyer en matériaux incombustibles ayant une projection maximum de 16 po (406 mm) peut affleurer à 0 po (0 mm) des bords de finition supérieurs et latéraux situés à l'avant et aux côtés du foyer.

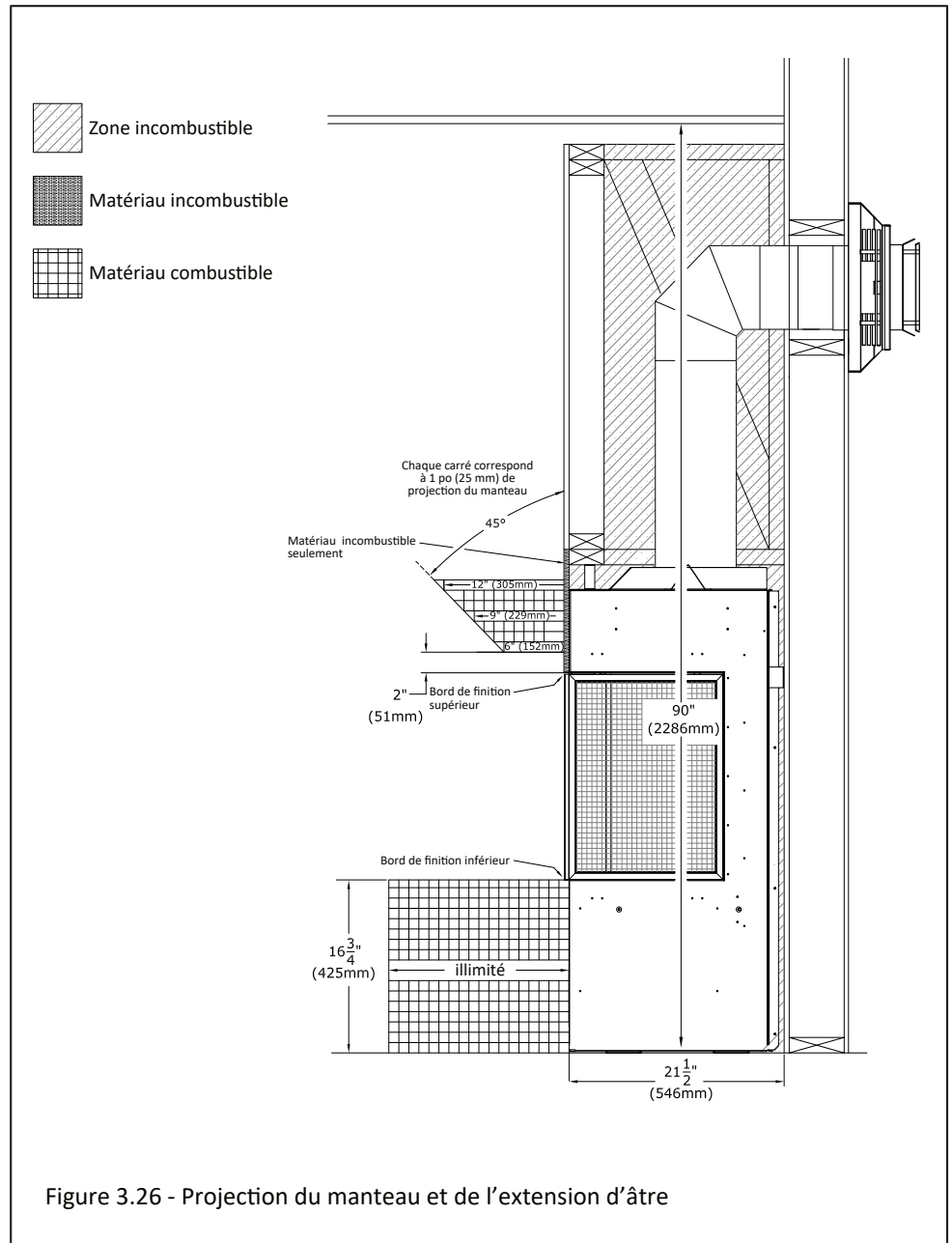

### 3.5 Projections d'enceinte (avant/côtés), du manteau et de l'âtre pour les options de cavité ventilée (suite)

La Figure 3.27 montre une projection d'enceinte incombustible de 16 po (406 mm) à l'avant avec cavité ventilée. L'ouverture de sortie d'air chaud au haut de l'enceinte du foyer doit maintenir les dégagements exigés pour l'option de votre choix, pour toute l'enceinte et la projection d'enceinte du foyer. La projection de 16 po (406 mm) en matériau incombustible s'applique aussi à une projection aux côtés du foyer.

**IMPORTANT: Les matériaux de façade doivent être installés sur l'enceinte du foyer avant de commencer à construire la projection d'enceinte. C'est important pour assurer l'efficacité du refroidissement par convection du foyer, une fois la projection installée. Voir la Section 3.5.3 qui explique comment construire la projection de l'enceinte. Voir la Section 3.2 pour les exigences minimums des matériaux de façade incombustibles.**

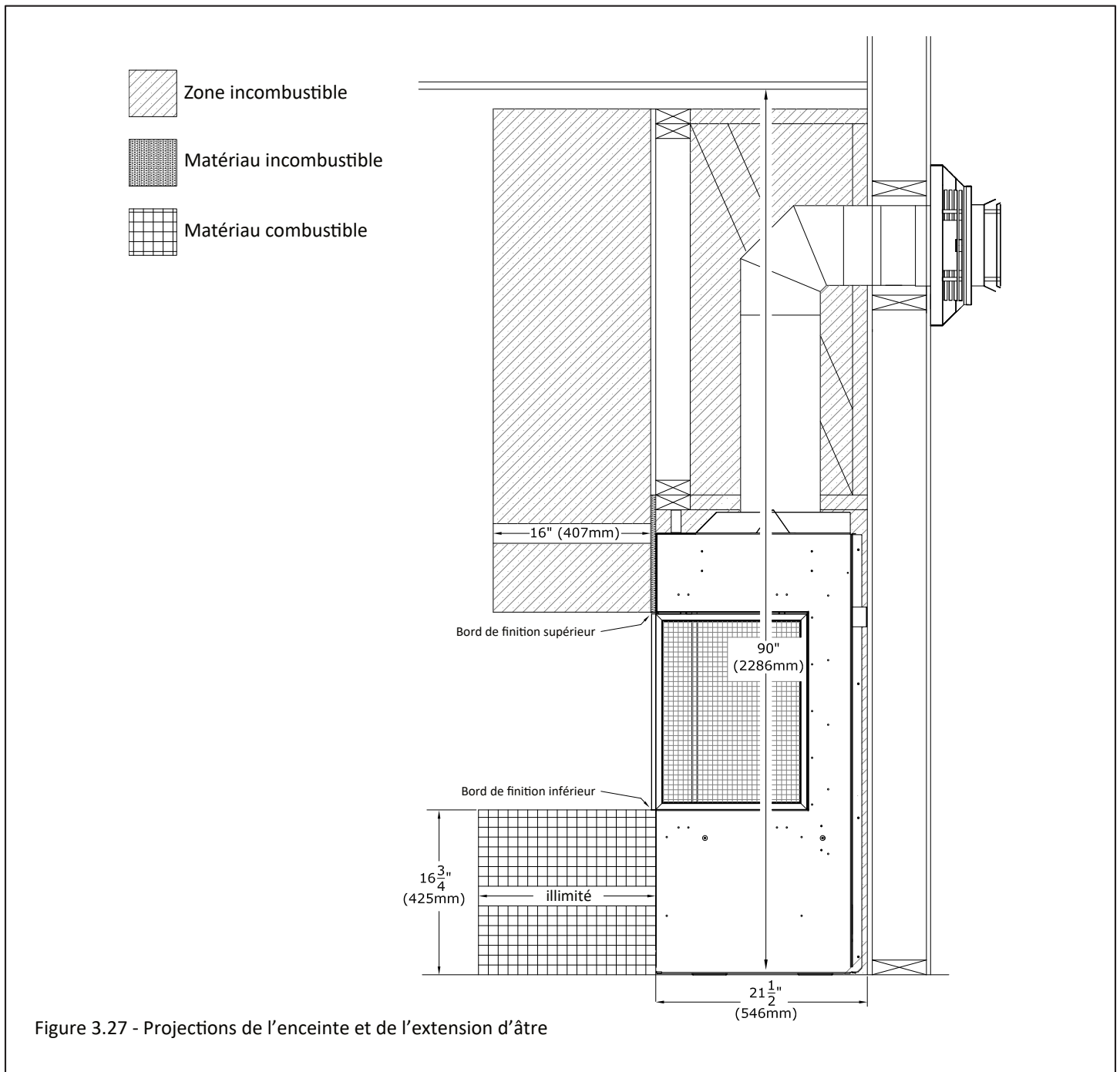
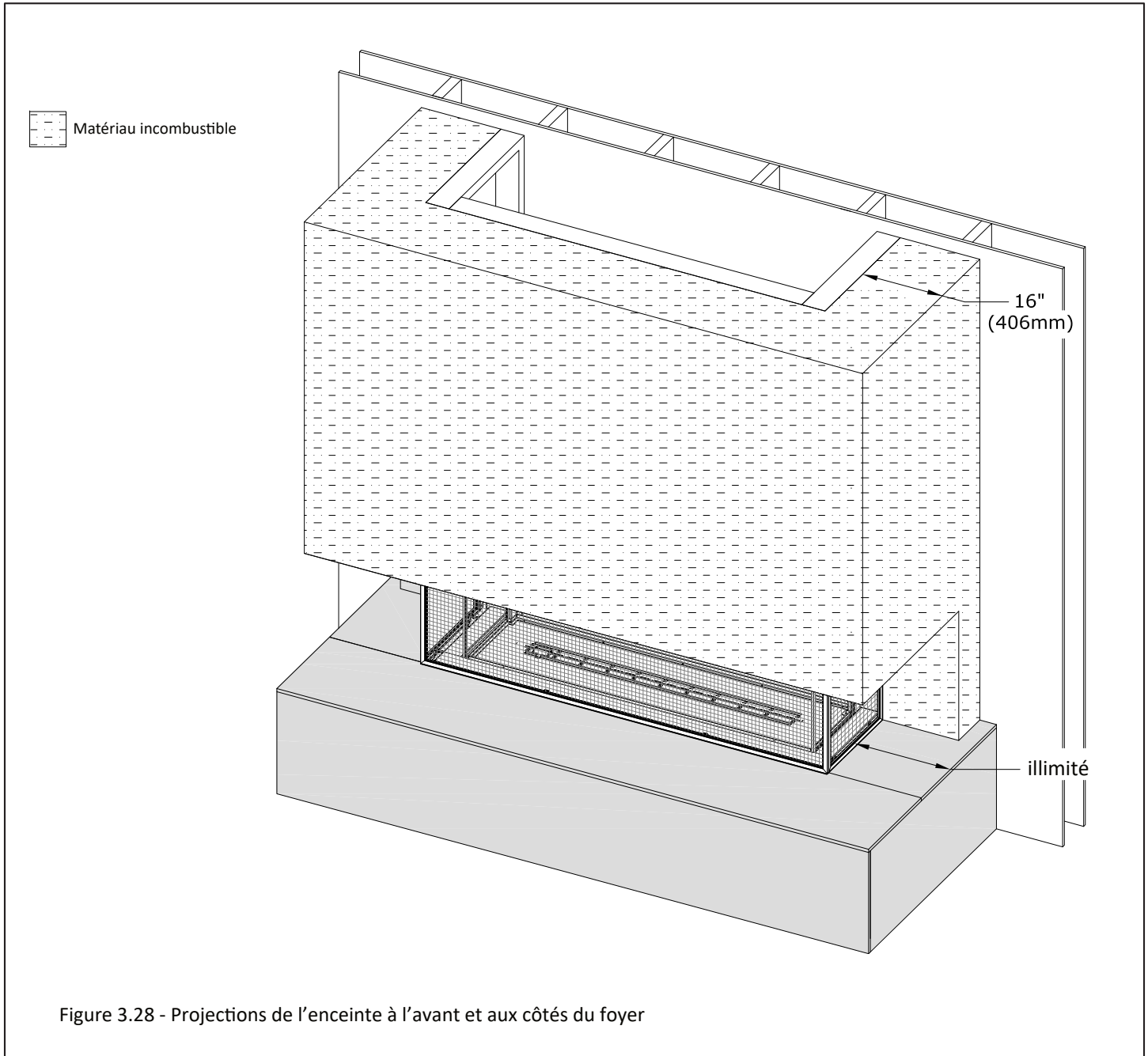

Figure 3.27 - Projections de l'enceinte et de l'extension d'âtre

### 3.5 Projections d'enceinte (avant/côtés), du manteau et de l'âtre pour les options de cavité ventilée (suite)

L'image ci-dessous montre des projections d'enceinte de 16 po (406 mm) à l'avant et aux côtés du foyer, avec une extension d'âtre combustible illimitée.



### 3.5.3 Comment construire une projection d'enceinte avec une cavité ventilée

Cette section présente une vue d'ensemble des étapes pour construire une projection d'enceinte en utilisant une cavité ventilée. Les Figures 3.29 et 3.30 illustrent un exemple de cavité ventilée ouverte aux trois côtés de l'enceinte. Vous devez construire l'enceinte du foyer, puis installer d'abord les matériaux de façade pour assurer une convection d'air de refroidissement efficace à travers l'enceinte du foyer, car l'air entrera par les écrans pare-étincelles et sortira au haut de l'enceinte par l'option d'ouverture de sortie d'air de votre choix. Le refroidissement par convection d'air de l'enceinte du foyer est essentiel.

- Fabriquez l'encadrement de l'enceinte au-dessus du foyer. Installez tous les matériaux de façade couvrant complètement l'enceinte du foyer, de façon à sceller l'enceinte du foyer séparément de la projection de l'enceinte. Vous devez respecter les exigences concernant les matériaux de façade incombustibles, tel qu'indiqué à la Section 3.2.
- Ensuite, fabriquez l'encadrement de la projection d'enceinte et assurez-vous que les ouvertures d'air de la cavité ventilée maintiennent les dégagements exigés. En dernier, installez les matériaux de façade et de finition incombustibles sur la projection d'enceinte. Toute la projection d'enceinte doit être fabriquée avec des matériaux incombustibles. Les dimensions minimums exigées des ouvertures de sortie d'air chaud (selon l'option de votre choix) de l'enceinte initiale du foyer doivent être maintenues pour la projection de l'enceinte.

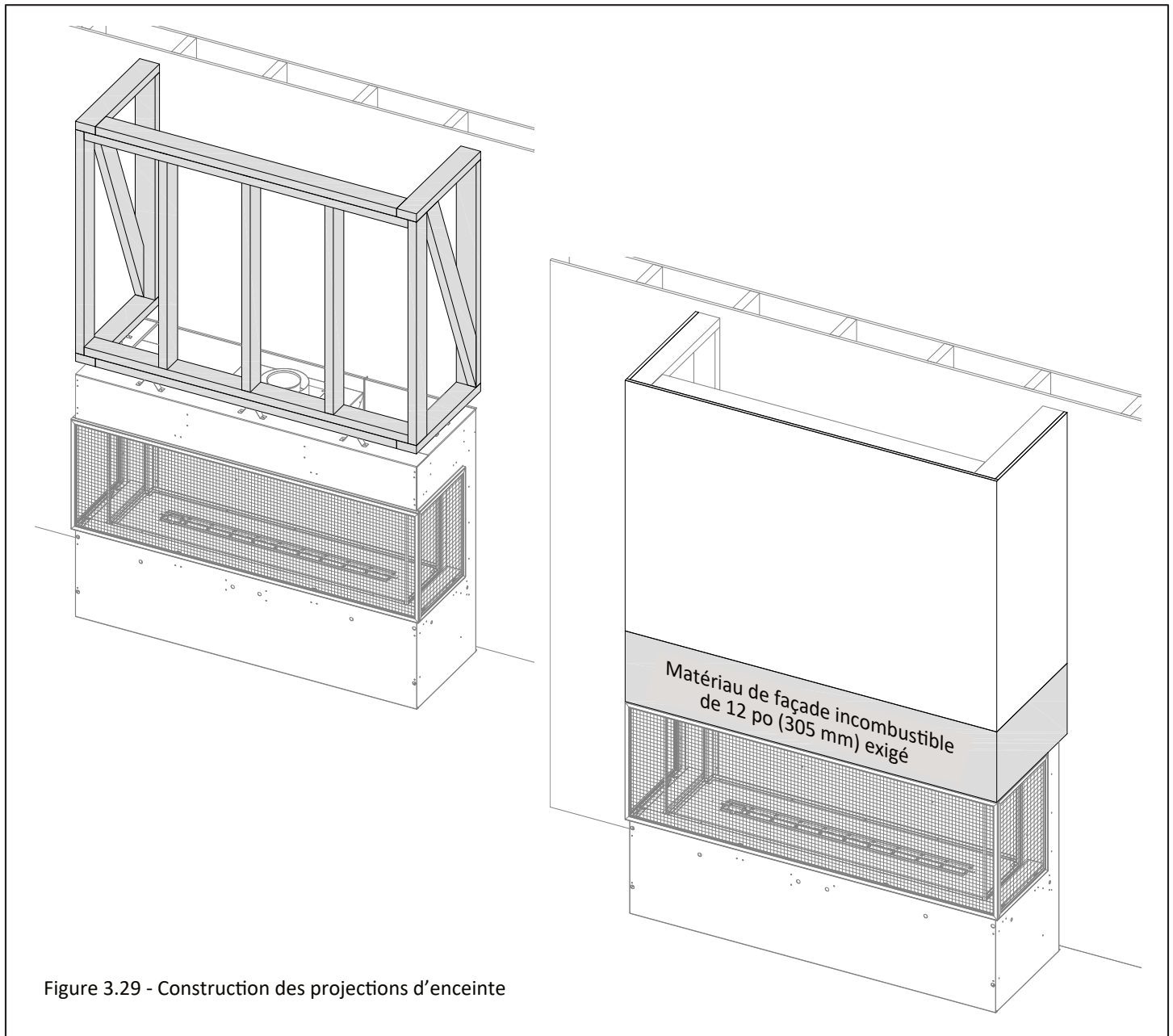

Figure 3.29 - Construction des projections d'enceinte

### 3.5.3 Comment construire les projections d'enceinte avec une cavité ventilée (suite)

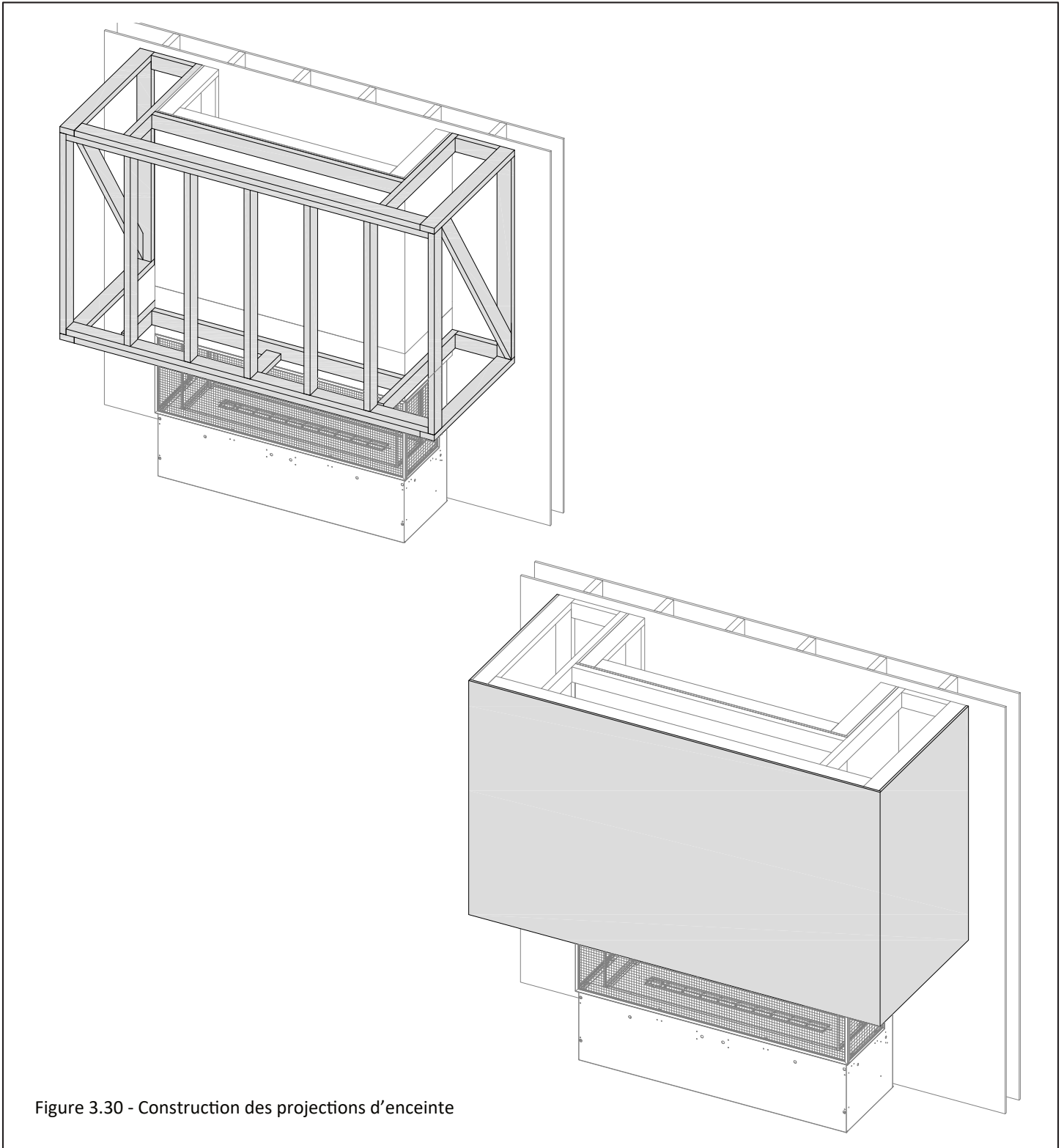
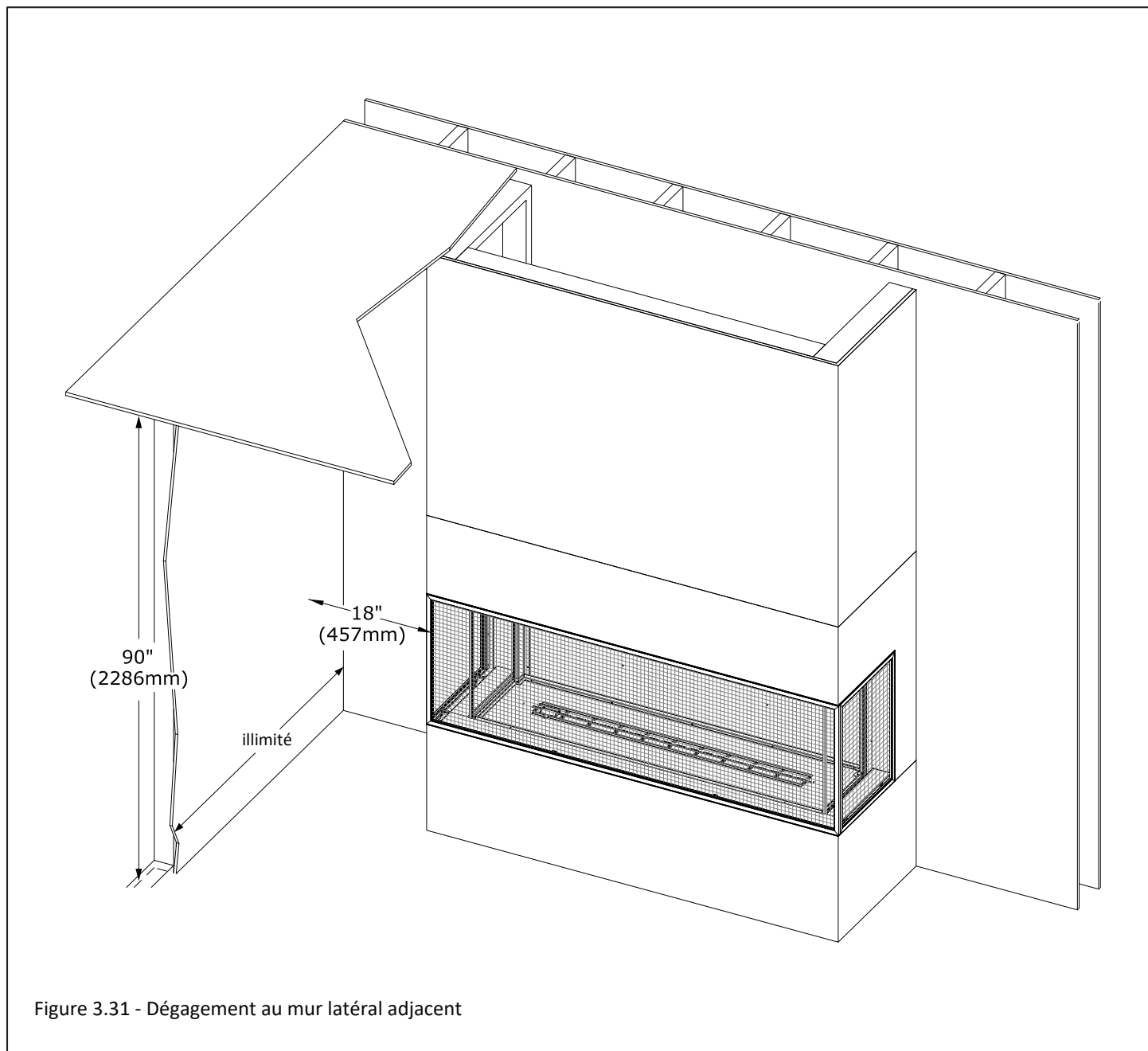

Figure 3.30 - Construction des projections d'enceinte

### 3.6 Dégagement à un mur latéral adjacent

Le dégagement au mur latéral adjacent est la distance entre le mur latéral adjacent et le bord de finition latéral du foyer (Figure 3.31). Le dégagement minimum exigé de 18 po (457 mm) s'applique à toutes les options d'installation d'une cavité ventilée ou d'un kit KZK.



## 4.0 Préparation du foyer

### 4.1 Écrans pare-étincelles

AVERTISSEMENT: N'utilisez pas ce foyer si un écran pare-étincelles est retiré ou brisé. Le remplacement des écrans pare-étincelles doit être effectué par un personnel d'entretien certifié ou qualifié. Tout écran pare-étincelles endommagé doit être remplacé par le modèle d'écran pare-étincelles du fabricant, conçu pour cet appareil.

AVERTISSEMENT : Des écrans pare-étincelles servant à réduire le risque de brûlure en cas de contact avec une vitre chaude sont fournis avec l'appareil et doivent être installés pour protéger les enfants et autres personnes à risque.

#### 4.1.1 Retrait des écrans pare-étincelles

1. L'outil fourni avec le foyer sert à retirer les écrans pare-étincelles. Il y a un petit trou en-dessous du coin supérieur gauche de l'écran pare-étincelles. Placez l'outil dans ce trou et tirez pour éloigner l'écran pare-étincelles des aimants.

Note : L'écran pare-étincelles peut être pivoté pour relocaliser le petit trou dans le coin inférieur droit. Le trou d'accès de l'outil sera donc dans le coin supérieur gauche ou le coin inférieur droit.

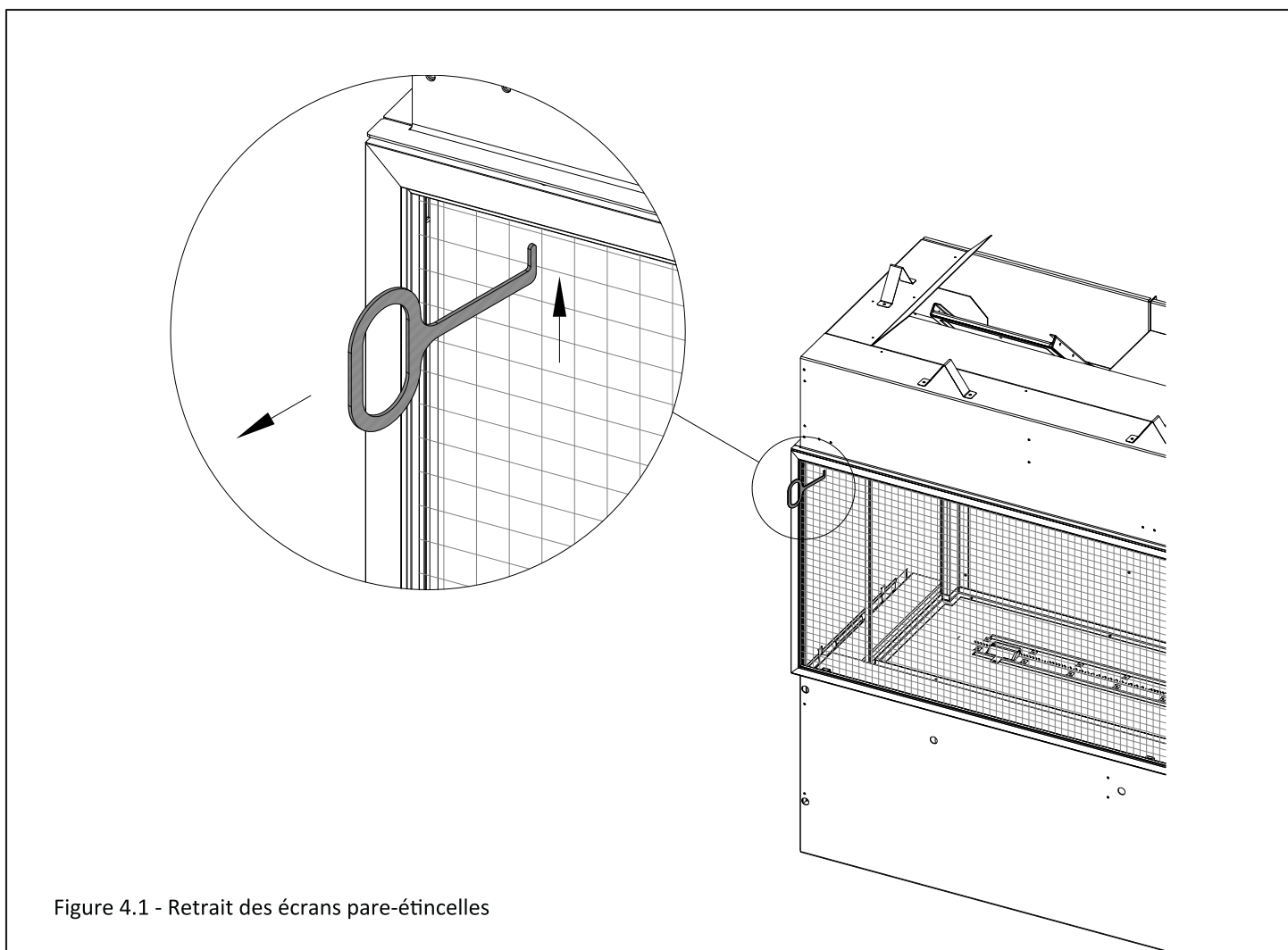

Figure 4.1 - Retrait des écrans pare-étincelles

#### 4.1.1 Retrait des écrans pare-étincelles (suite)

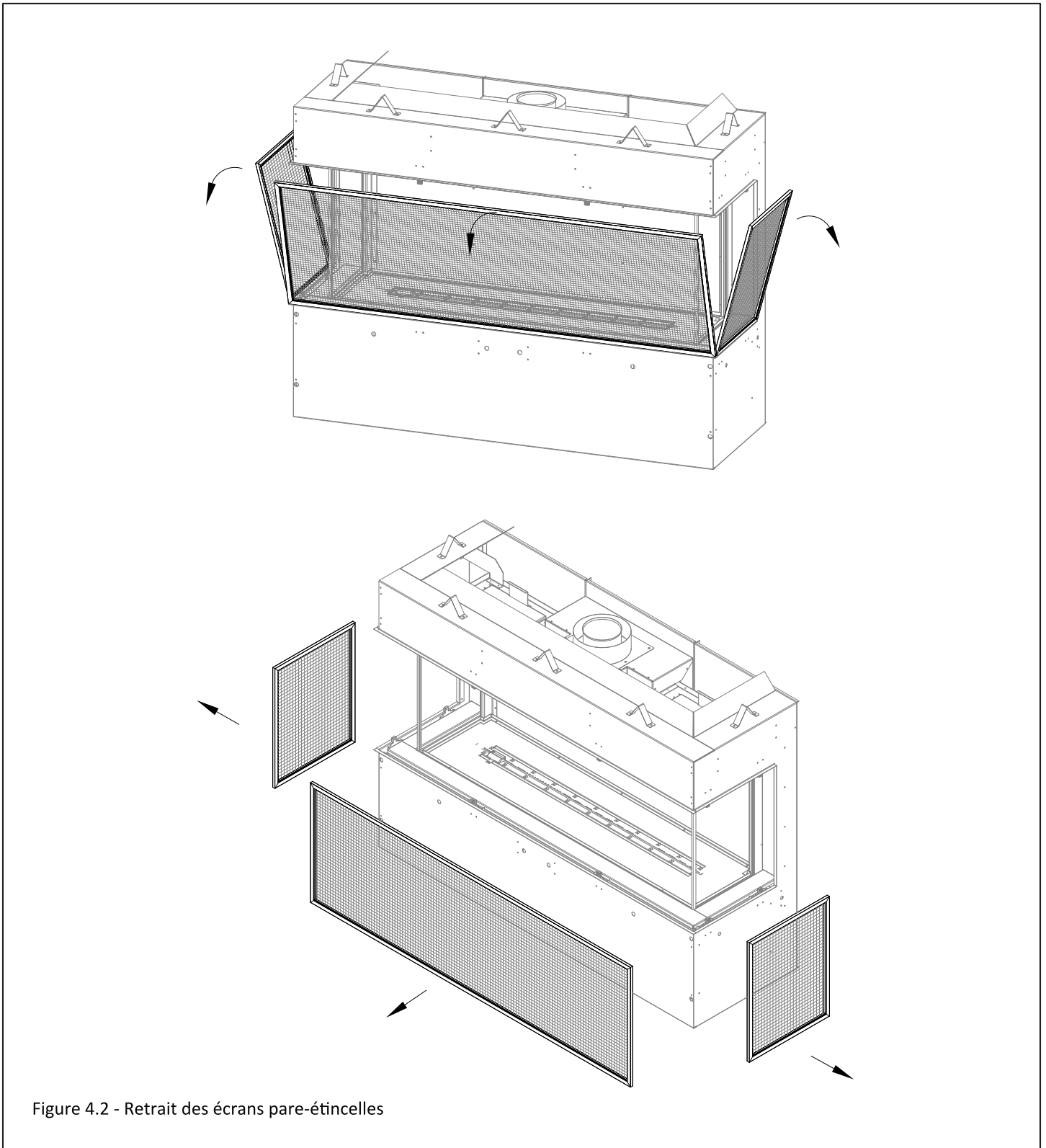

Figure 4.2 - Retrait des écrans pare-étincelles

## 4.2 Plateau à braises périphérique

Vous devrez retirer le plateau à braises périphérique pour accéder à des composants du foyer ou pour retirer les vitres du foyer.

Pour retirer le plateau à braises périphérique :

Après avoir retiré l'écran pare-étincelles de façade, repérez les (2) vis à métal qui retiennent chaque plateau à braises latéral et le plateau à braises avant. Voir la Figure 4.3. Assurez-vous de pousser chaque plateau à braises vers la vitre du foyer, pour qu'il y ait un petit jeu entre le plateau à braises et le bord extérieur du foyer.

Note: Le plateau à braises périphérique peut être installé de deux façons :

- Vous pouvez l'installer avec les rebords dirigés vers le haut. Ceci crée un canal pour y installer les braises décoratives (braises de verre glacé ou pierres de lave), permettant de les étendre jusqu'au bord de l'écran pare-étincelles.
- Vous pouvez l'installer avec les rebords dirigés vers le bas. Ceci crée un fini noir lisse pour un aspect épuré (aucune braise de verre ou pierre de lave) entre la vitre du foyer et l'écran pare-étincelles.

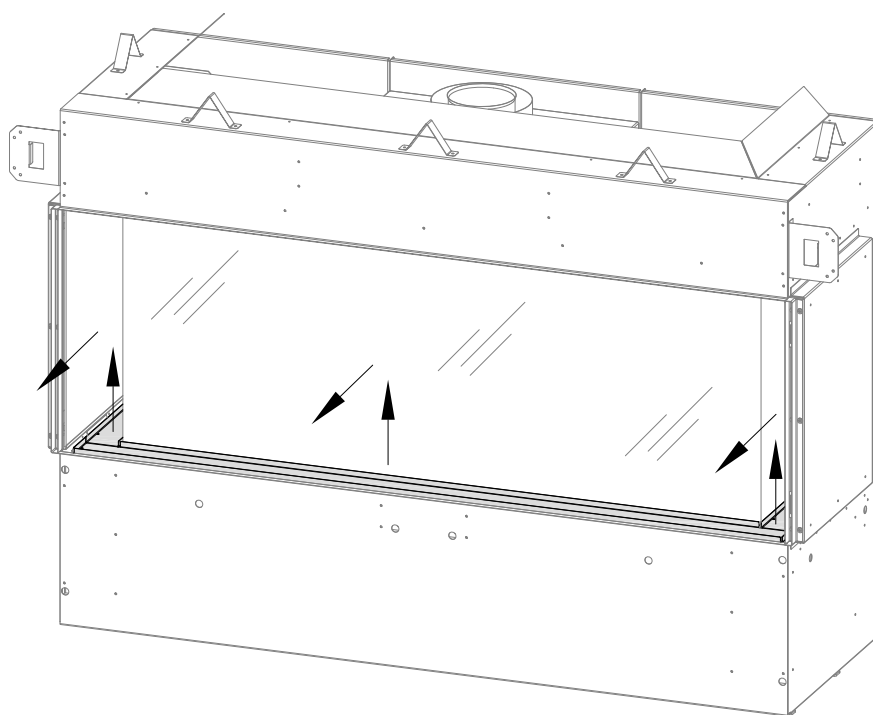

Figure 4.3 - Retrait du plateau à braises périphérique

## 4.3 Vitre(s) du foyer

AVERTISSEMENT : N'utilisez pas ce foyer si l'une des vitres est retirée, fissurée ou cassée. Le remplacement des vitres du foyer doit être effectué par un personnel d'entretien certifié ou qualifié. Toute vitre endommagée doit être remplacée par la vitre du fabricant conçue pour cet appareil.

Les vitres de ce foyer sont en vitrocéramique.

Les vitres du foyer assurent l'étanchéité de la chambre de combustion. Ces vitres comportent des joints d'étanchéité en silicone aux coins de jonction.

### 4.3.1 Retrait des vitres du foyer

AVERTISSEMENT : Ne retirez aucune vitre lorsqu'elle est chaude.

1. Retirez les pièces du plateau à braises périphérique en les soulevant pour les sortir de leur fente d'installation. Voir la Figure 4.3.
2. Commencez par la vitre de façade. Attachez les ventouses de levage à la vitre de façade.
3. Retirez les écrous 7/16 po qui retiennent la fixation de vitre supérieure et retirez cette fixation pour la vitre de façade, tel que montré à la Figure 4.5. Conservez cette fixation pour réinstaller la vitre.
4. Desserrez les écrous 7/16 po qui retiennent les fixations de vitre inférieures, tel que montré à la Figure 4.5. Vous n'avez pas besoin de retirer ces fixations.
5. Commencez par soulever la vitre de façade et retirez-la, tel que montré à la Figure 4.4.

Note : Vous devrez peut-être peler la petite portion de joint de silicone qui se trouve aux coins supérieurs et inférieurs aux points de jonction de la vitre de façade et de la vitre latérale. Les bandes d'étanchéité en silicone devraient rester fixées à la vitre latérale au moment de retirer la vitre de façade.

6. Puis, retirez les fixations supérieures et desserrez les fixations inférieures des vitres de foyer latérales. Pour une installation en coin, vous devez retirer à la main la vitre latérale du côté à convertir en coin car les ventouses de levage n'entrent pas dans l'espace des vitres latérales. Le côté du foyer que vous avez converti en coin vous donne maintenant plus d'espace pour utiliser les ventouses de levage. Si vous installez ce foyer avec 3 faces vitrées (foyer panoramique), vous aurez l'accès pour utiliser les ventouses de levage pour les vitres latérales des deux côtés du foyer. Pour retirer les vitres latérales, suivez les mêmes étapes que pour le retrait de la vitre de façade (voir ci-dessus).

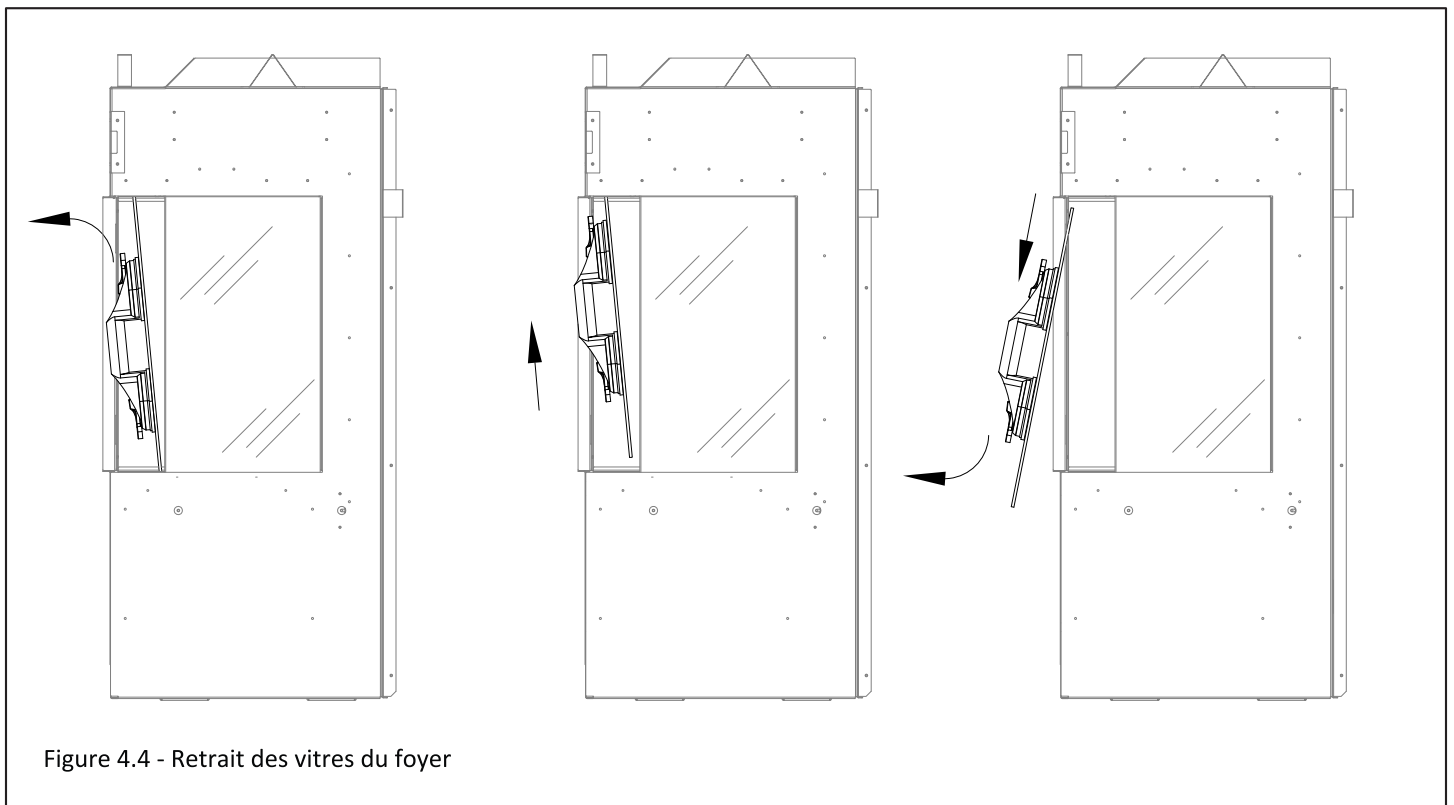
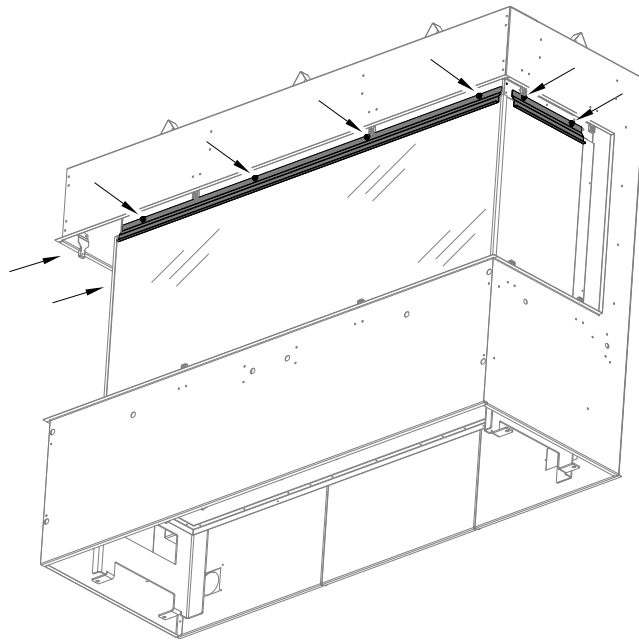

Figure 4.4 - Retrait des vitres du foyer

### 4.3.1 Retrait des vitres du foyer (suite)

#### Fixations supérieures des vitres du foyer



#### Fixations inférieures des vitres du foyer

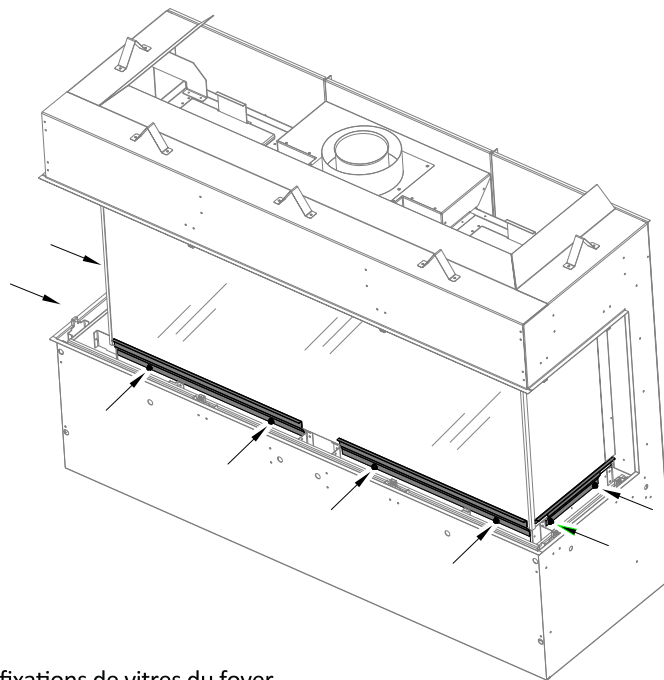

Figure 4.5 - Emplacement des fixations de vitres du foyer

### 4.3.2 Installation des vitres du foyer

1. Installez d'abord une des vitres latérales. Assurez-vous que les bandes d'étanchéité en silicone sont installées. Les fixations inférieures des vitres doivent déjà être en place avec les écrous desserrés. Mettez en place chaque vitre latérale et fixez-les au foyer avec les écrous 7/16 po des fixations supérieures. Serrez maintenant la fixation inférieure de chaque vitre latérale.

Pour une installation en coin, vous devez installer à la main la vitre latérale du côté dont la plaque d'obturation est encore installée. Le côté du foyer que vous avez converti en coin vous donne maintenant plus d'espace pour utiliser une ventouse de levage. Si vous installez ce foyer avec 3 faces vitrées (foyer panoramique), vous aurez l'accès pour utiliser les ventouses de levage pour les vitres latérales des deux côtés du foyer.

2. Installez la vitre de façade. En l'installant, il peut être utile de commencer par les fixations inférieures déjà installées mais dont les écrous sont desserrés. En soulevant la vitre pour la mettre en place (Voir Figure 4.7), éloignez-la un peu du côté n'ayant pas encore de vitre latérale installée. Vous pouvez glisser la vitre de côté pour l'insérer dans la bande d'étanchéité en silicone de la vitre latérale précédemment installée.

Avec le doigt, poussez la bande de silicone bien en place sur le bord de la vitre de façade. La Figure 4.6 (vue de dessus) montre comment la vitre de façade est scellée à l'intérieur de la rainure du joint en silicone. Fixez la vitre de façade en installant la fixation supérieure et serrez les fixations supérieure et inférieures.

3. Vous pouvez maintenant installer l'autre vitre latérale. Au côté opposé, vous pouvez utiliser votre doigt ou un petit outil pour peler et ouvrir le bord de la bande en silicone, tout en poussant la vitre latérale contre la vitre de façade. Assurez-vous que la vitre est bien insérée dans la rainure du joint en silicone, des deux côtés.
4. Fixez la dernière fixation de vitre latérale avec les écrous 7/16 po. Serrez tous les écrous 7/16 po qui tiennent en place les fixations supérieure et inférieures, tel que montré à la Figure 4.5.
5. Appliquez un joint de silicone haute température aux coins supérieurs et inférieurs des jonctions des vitres de façade et latérales. Voir la Figure 4.8.
- 6 Réinstallez le plateau à braises périphérique.

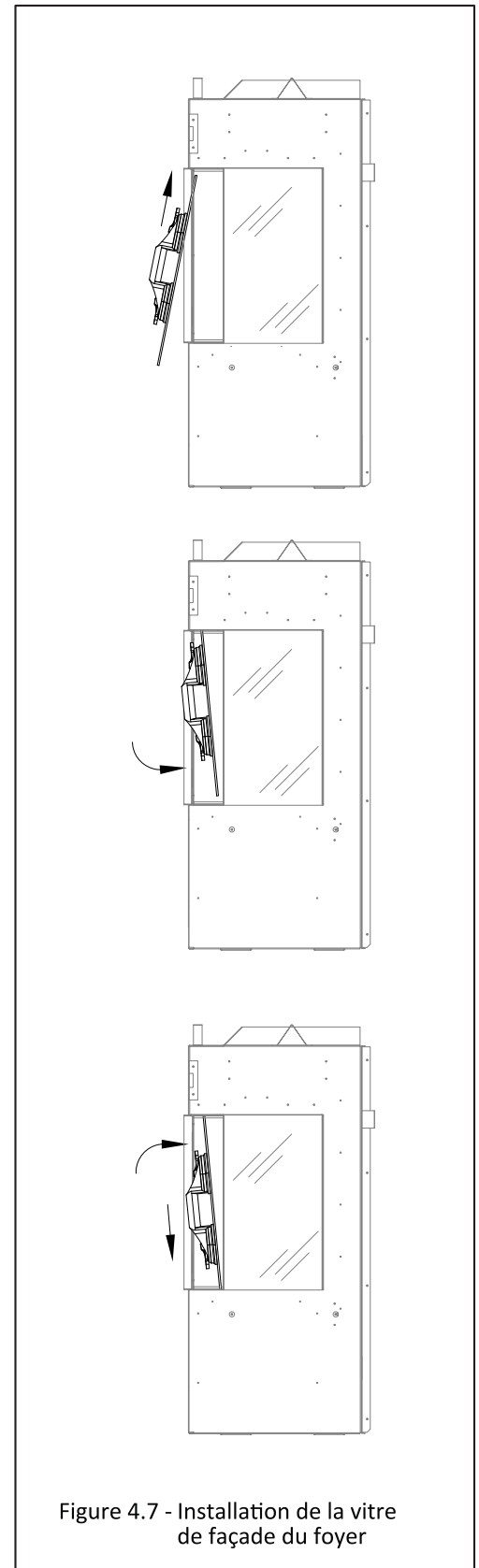
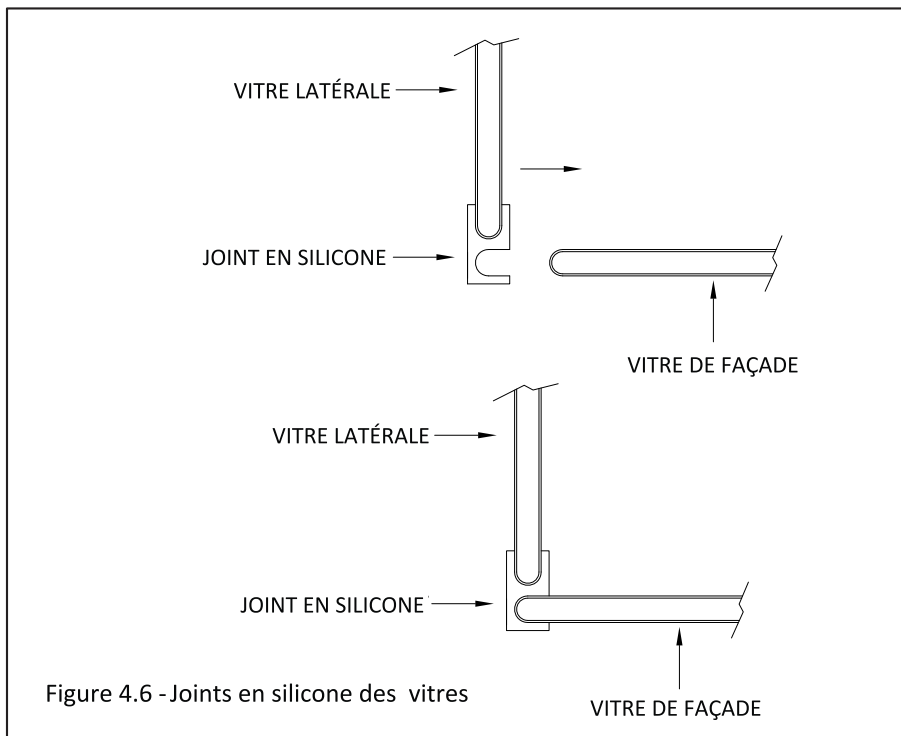

### 4.3.2 Installation des vitres du foyer (suite)

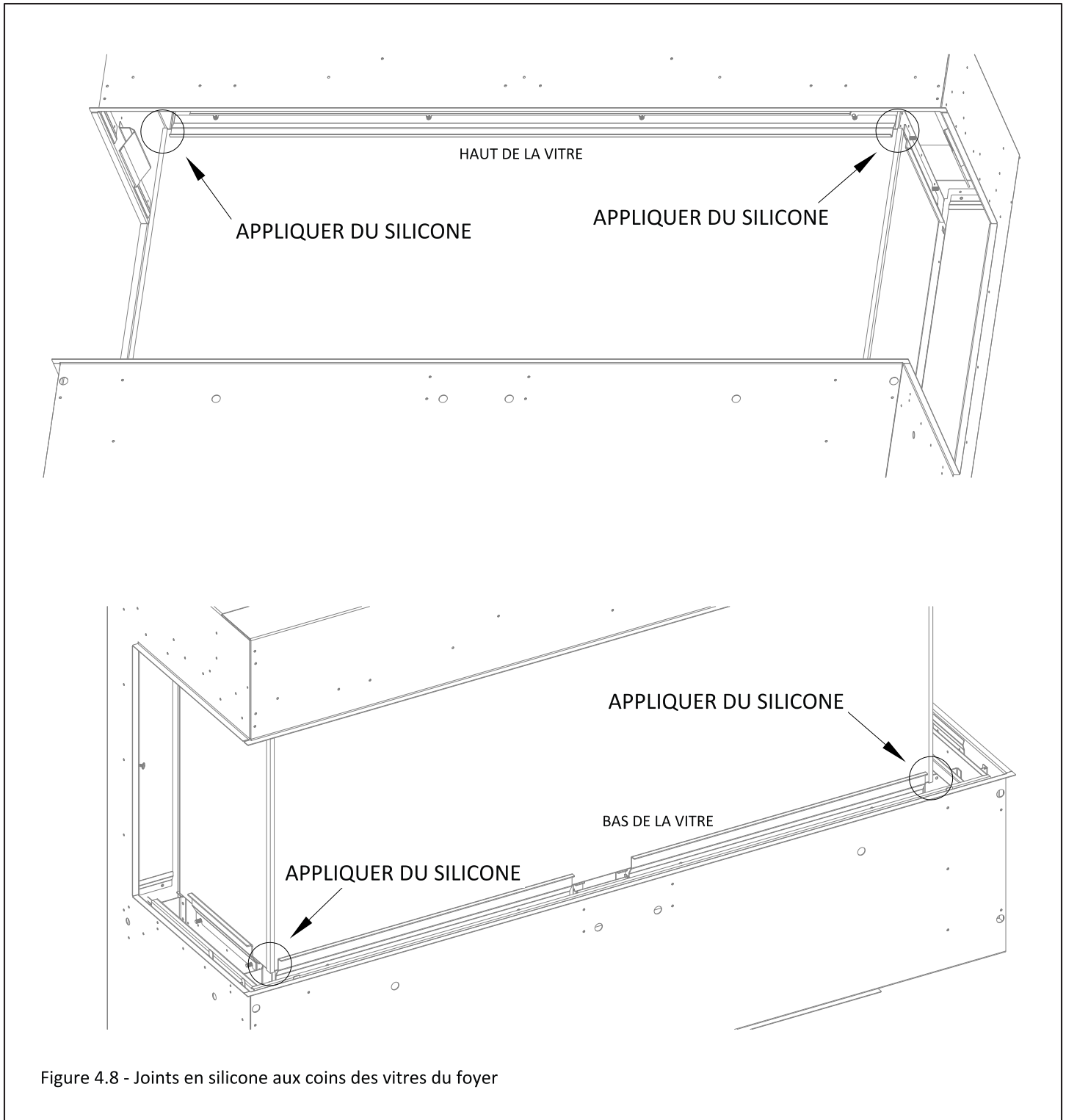

Figure 4.8 - Joints en silicone aux coins des vitres du foyer

## 4.4 Retrait et installation du panneau de contrôle

AVERTISSEMENT : Si le brûleur et/ou la veilleuse ont été allumés, utilisez une protection adéquate pour éviter des brûlures ou dommages matériels, avant de retirer des pièces.

N'UTILISEZ PAS CET APPAREIL SANS LE JOINT D'ÉTANCHÉITÉ EN PLACE (SITUÉ SOUS LE PANNEAU DE CONTRÔLE). SI CE JOINT EST ENDOMMAGÉ, IL DOIT ÊTRE REMPLACÉ.

ATTENTION : Vérifiez à l'eau savonneuse l'étanchéité de tout raccordement de gaz (préfabriqué ou fait sur place).

### 4.4.1 Retrait du panneau de contrôle

1. Coupez toute alimentation électrique à l'appareil. Fermez le robinet d'arrêt manuel principal, situé en amont du raccord d'alimentation de l'appareil. Figure 4.9.
2. Retirez l'écran pare-étincelles, le plateau à braises périphérique, la vitre de façade du foyer et les braises décoratives. Il peut être utile de retirer les fixations inférieures de la vitre pour faciliter l'accès. Figures 4.10, 4.11 et 4.12.
3. Retirez les (2) vis à métal qui retiennent le panneau d'interrupteurs. Soulevez ce panneau de son support de fixation et repérez les fentes dans les fixations du module de contrôle. Insérez le panneau d'interrupteurs dans ces fentes pour le tenir en place durant le retrait du panneau de contrôle. Figures 4.13 et 4.14.
4. Retirez toutes les vis à métal autour du périmètre du plateau à braises intérieur et toutes les vis à métal le long du centre du tube de brûleur. Retirez du foyer le plateau à braises intérieur et le tube de brûleur. Figure 4.15.
5. Retirez les (24) vis à métal qui retiennent le panneau de contrôle au bas de la chambre de combustion. Figure 4.17.
6. Repérez d'abord les deux poignées de levage près du centre du panneau de contrôle. Figure 4.16. En soulevant pour retirer le panneau de contrôle, vous devrez l'incliner vers vous pour que la valve de gaz et le module de contrôle puissent pivoter dans l'ouverture. Soulevez le panneau de contrôle pour accéder à l'espace sous le panneau de contrôle. Figure 4.17.
7. Assurez-vous que l'alimentation de gaz est fermée. Penchez-vous au-dessus du panneau de contrôle incliné et débranchez le tube flexible de la conduite de gaz. Ce tube flexible relie la conduite d'alimentation de gaz (à l'entrée du foyer) à la valve de contrôle de gaz (située à l'intérieur du foyer).
8. Repérez les deux fils du kit d'éclairage plafonnier, et déconnectez-les du faisceau de câbles du module de contrôle IFC.
9. Retirez le panneau de contrôle.

### 4.4.2 Installation du panneau de contrôle

- Réinstallez le panneau de contrôle et tous les composants retirés précédemment, dans l'ordre inverse.
- En installant le panneau de contrôle, assurez-vous d'aligner les trous de vis du panneau de contrôle avec les trous de vis au bas de la chambre de combustion. VÉRIFIEZ QUE LE JOINT D'ÉTANCHÉITÉ EST EN PLACE.

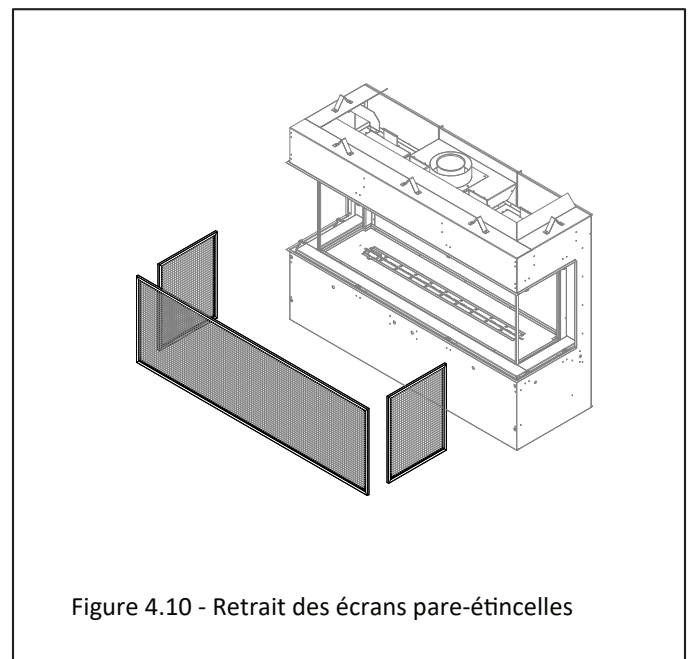
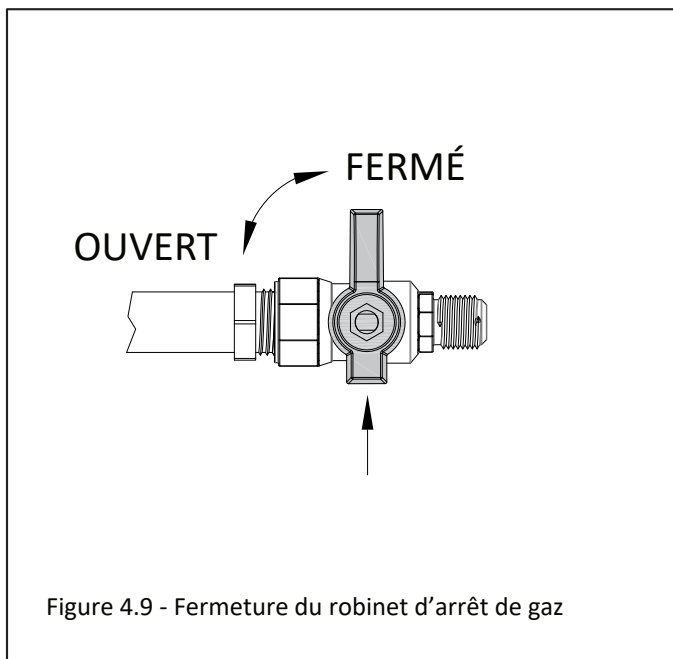

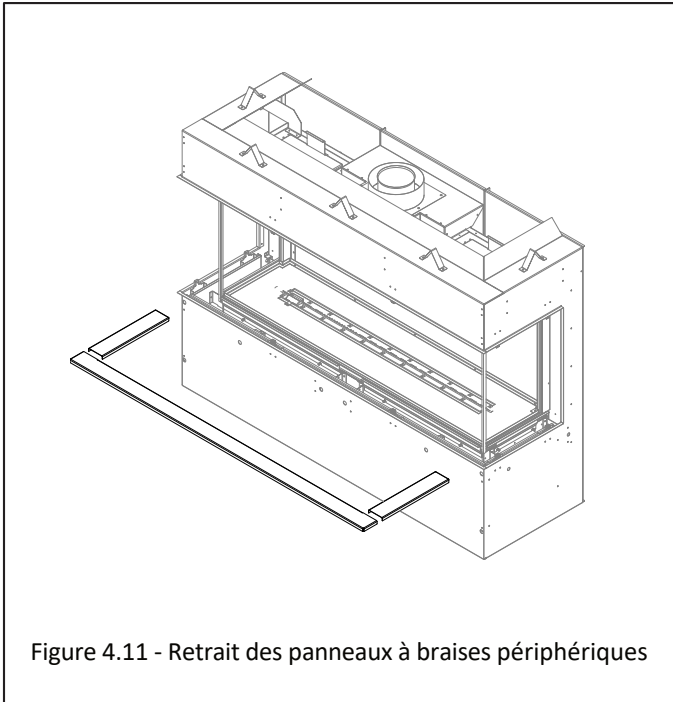

Figure 4.11 - Retrait des panneaux à braises périphériques

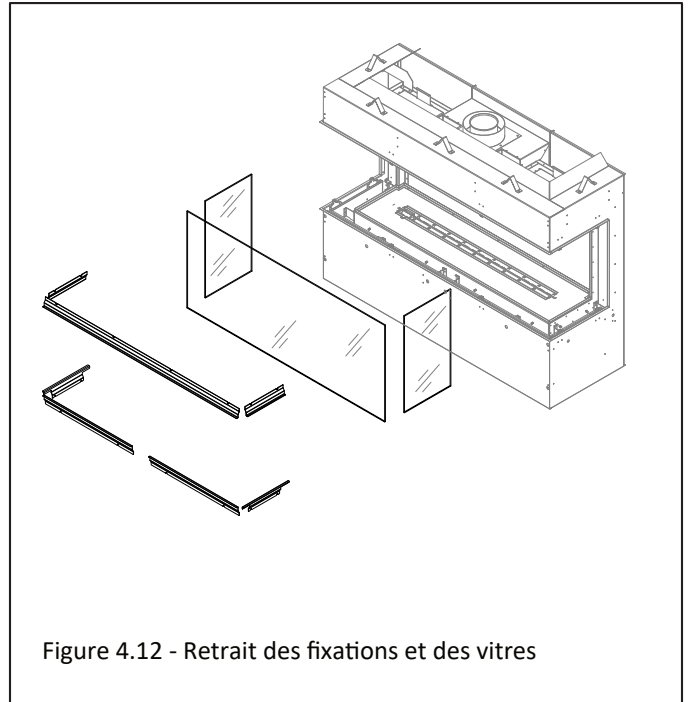

Figure 4.12 - Retrait des fixations et des vitres

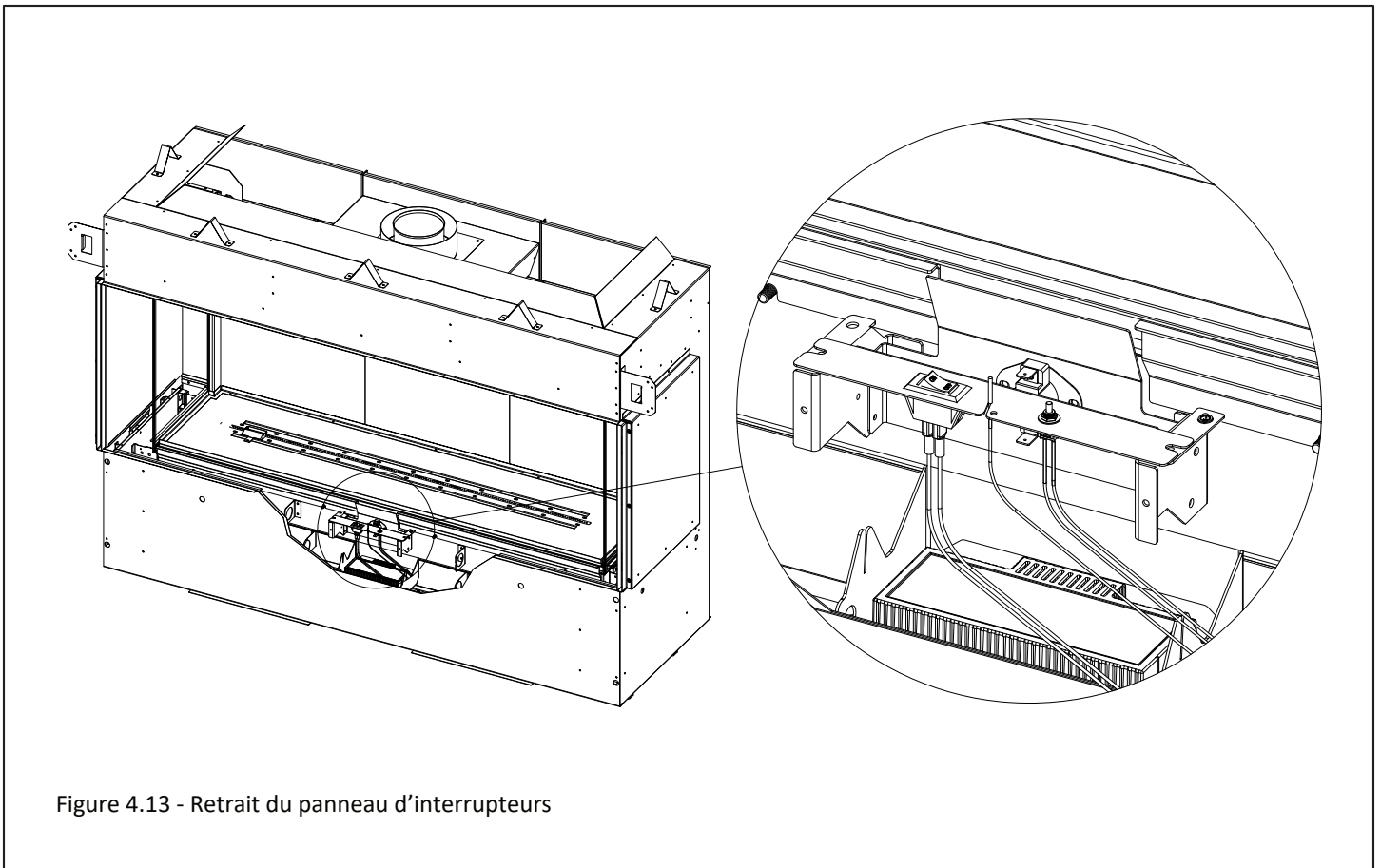
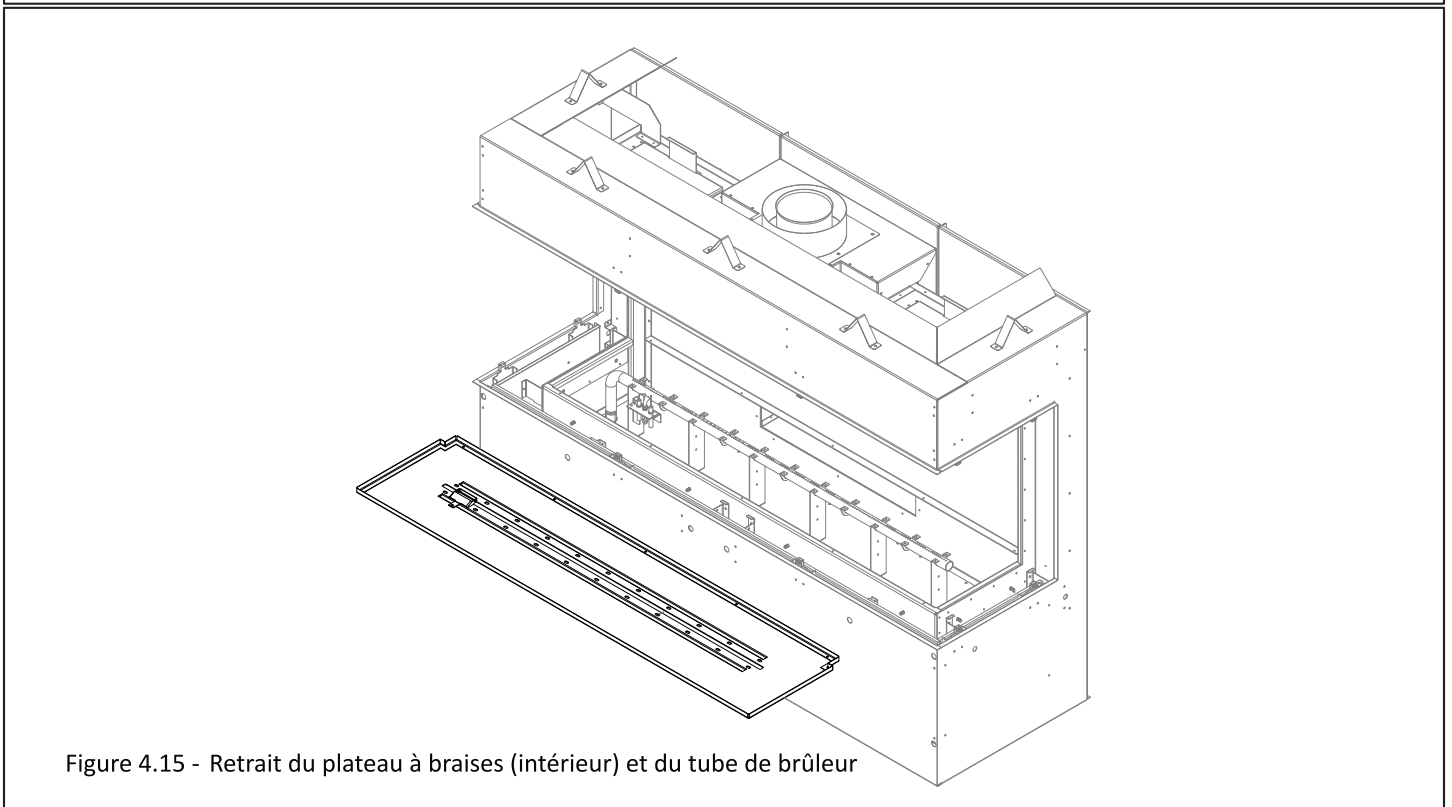
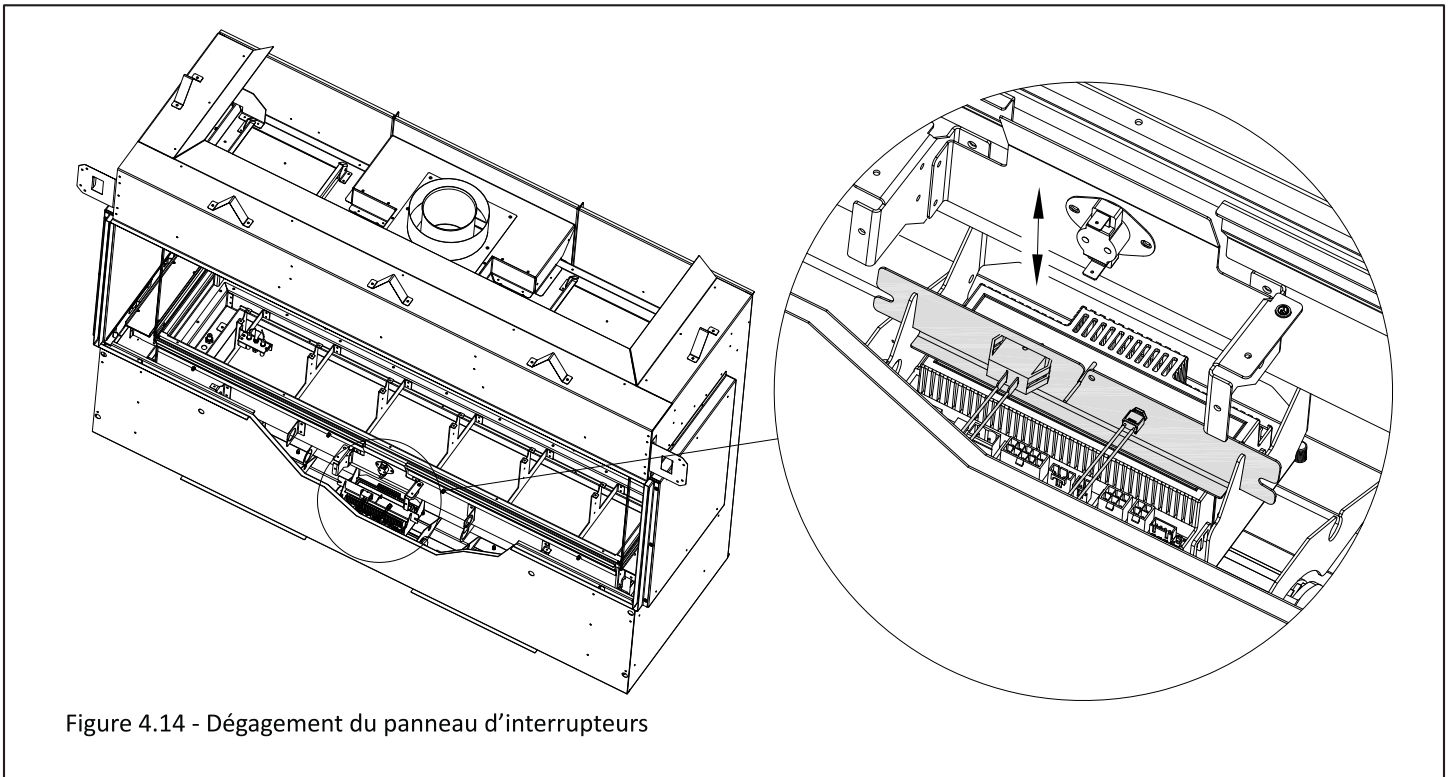

Figure 4.13 - Retrait du panneau d'interrupteurs

#### 4.4 Retrait et installation du panneau de contrôle (suite)



#### 4.4 Retrait et installation du panneau de contrôle (suite)

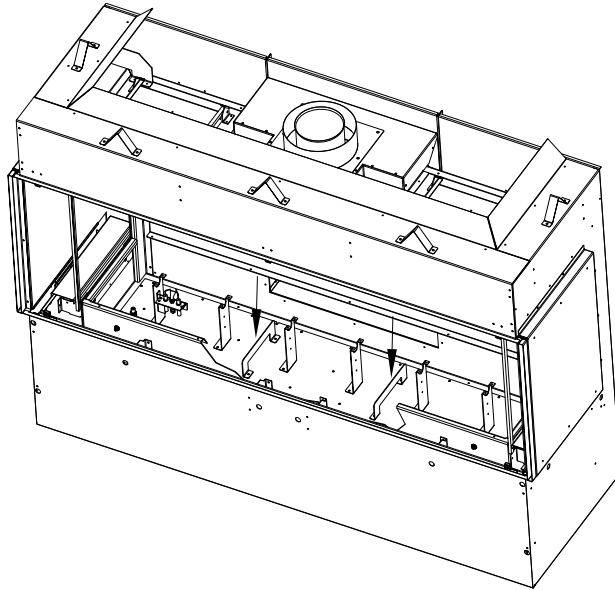

Figure 4.16 - Poignées de levage du panneau de contrôle

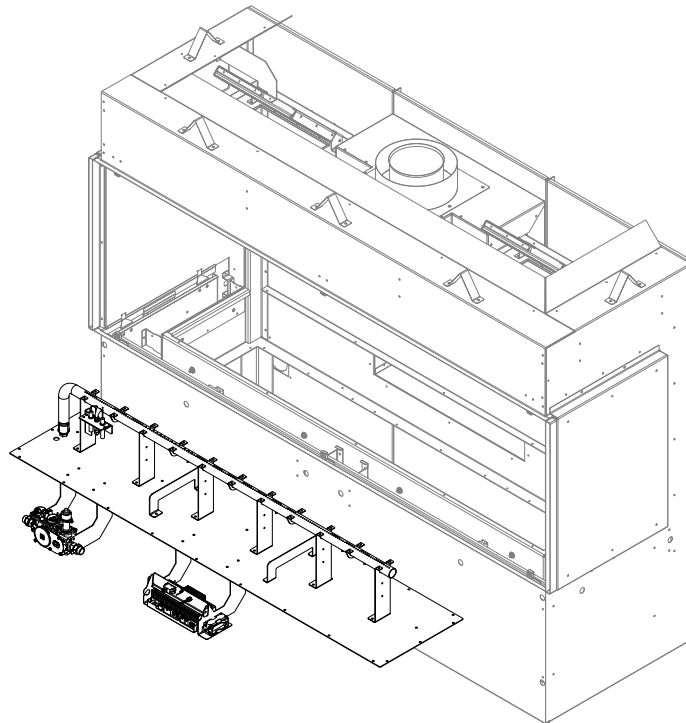

Figure 4.17 - Retrait du panneau de contrôle

## 5.0 Liste des pièces de rechange



HUSSONG MANUFACTURING CO., INC.  
P.O. Box 557, 204 Industrial Park Road  
Lakefield, Minnesota USA 56150-0577

Les pièces de rechange sont disponibles chez votre détaillant.  
Contactez-le pour connaître la disponibilité et les prix.  
L'avertissement suivant concerne les pièces de rechange  
pour cet appareil.

**⚠ AVERTISSEMENT : Ce produit peut vous exposer à des produits chimiques, dont le plomb qui, selon l'État de la Californie, peut causer le cancer, certaines anomalies congénitales ou d'autres troubles de la reproduction. Pour plus d'information, visiter [www.P65Warnings.ca.gov](http://www.P65Warnings.ca.gov).**

Panneau de contrôle et pièces				
Panneau de contrôle S.I.T. complet - Gaz naturel	G6020S-150		Ensemble de veilleuse IPI - Gaz naturel	900-064A
Panneau de contrôle S.I.T. complet - Propane	G6020S-151		Ensemble de veilleuse IPI - Propane	900-064-1
Valve de contrôle de gaz S.I.T. IPI - Gaz naturel	700-567		Orifice de veilleuse #.023NG - Gaz naturel	700-123
Valve de contrôle de gaz S.I.T. IPI - Propane	700-567-1		Orifice de veilleuse #.014LP - Propane	700-114
Faisceau de câbles de l'alimentation électrique principale	700-350A		Kit de conversion au gaz naturel (PSE)	NCK-G6020-P50
Module de contrôle Proflame 2 IFC	700-652		Kit de conversion au propane (PSE)	LCK-G6020-P50
Faisceau de câbles SIT (du module de contrôle IFC à la valve de gaz)	700-653		Moteur pas-à-pas (de valve de gaz) - Gaz naturel	700-504
Faisceau de câbles du ventilateur / kit d'éclairage	700-657		Moteur pas-à-pas (de valve de gaz) - Propane	700-504-1
Faisceau de câbles de l'interrupteur ON/OFF	700-656		Orifice de brûleur #30 - Gaz naturel	700-230
Faisceau de câbles du kit d'éclairage de braises (fonction auxiliaire AUX)	800-AUX		Orifice de brûleur 5/64 po - Propane	700-2564
Conduite de gaz 3/8 po x 36 po, noir (jusqu'à la valve de gaz)	700-383B		Tube de brûleur	G6020-350
Tube évasé 32 po long x raccord brasé	700-232F			
Télécommande S.I.T. (Émetteur)	700-408			
Bouton de synchronisation de la télécommande	700-422			
Extension d'antenne de télécommande	700-ANT			

<b>Panneaux vitrés et pièces</b>	
Vitre de façade du foyer	G6020-FGF
Vitre latérale du foyer	G6020-FGS
Joint d'étanchéité pour vitre de foyer (se fixe au foyer) - 30 pieds	500-426
Fixations pour vitre de façade du foyer	G6020-FFB
Fixations pour vitre latérale du foyer	G6020-SSB
Bandes en silicone transparent (scellent les vitres latérales et de façade)	700-20C
Bandes en silicone noir (scellent les vitres latérales et de façade)	700-20B

<b>Écrans pare-étincelles</b>	
Écran pare-étincelles de façade	G6020S-ES
Écran pare-étincelles latéral (côté gauche ou côté droit)	G6020S-ES2

<b>Kit d'éclairage plafonnier</b>	
Ampoule halogène 20 Watts	600-676
Kit d'éclairage plafonnier	600-TLK

<b>Kit de conversion à un coin*</b>	
Kit de conversion à un coin pour modèle de foyer GEN-6020S (Screen)	GENLS-CCK
*Commander 1 kit pour installer au coin gauche ou droit, ou commander 2 kits pour l'installation panoramique à 3 faces vitrées	

<b>Jeux de bûches - Pièce de rechange</b>		
	Jeu de bûches oxydées*	Jeu de bûches de bouleau*
Jeu de bûches complet, 11 pièces	GENL-500	GENL-B501
Bûche n° 1	GENL-1	GENL-B1
Bûche n° 2	GENL-2	GENL-B2
Bûche n° 3	GENL-3	GENL-B3
Bûche n° 4	GENL-4	GENL-B4
Bûche n° 5	GENL-5	GENL-B5
Bûche n° 6	GENL-6	GENL-B6
Bûche n° 7	GENL-7	GENL-B7
Bûche n° 8	GENL-8	GENL-B8
Bûche n° 9	GENL-9	GENL-B9
Bûche n° 10	GENL-10	GENL-B10
Bûche n° 11	GENL-11	GENL-B11
* Remarque : Les journaux n° 9, 10 et 11 ne sont utilisés que dans la Génération 7220.		

<b>Composants additionnels</b>	
Braises de verre concassé 3/4 po, type verre glacé (Ice Crushed Glass) - 25 lb	425-ICE
Pierres de lave 1/2 po - 10,5 lb	600-711
Plaque de restriction de 5 po (127 mm)	900-086
Robinet manuel d'arrêt de gaz, 3/8 po	700-380

