

## Komfort Zone Kit #KZK-1510A

À utiliser avec Bellingham 38 (#BHM-38 & BHM-38 BW), Bellingham 44 (#BHM-44 & BHM-44-BW), Callaway See-Thru (#CLW-ST), Callaway 50 (#CLW-50 & #CLW-50-MV), Nordik 36 DV (#NDK-36-DV) et Nordik 41 DV (#NDK-41-DV)

**LISEZ TOUTES CES ÉTAPES AVANT DE COMMENCER L'INSTALLATION. LAISSEZ CE MANUEL AVEC L' APPAREIL.**

Ce kit doit être installé par un centre de service ou un installateur qualifié, ou par le fournisseur de gaz, au moment d'installer l'appareil de chauffage. Ces instructions doivent être utilisées conjointement avec le manuel d'installation et d'utilisation fourni avec l'appareil. Veuillez lire complètement le manuel d'installation de l'appareil avant de commencer les procédures de ce manuel d'instructions.

<b>1.0 Introduction.....</b>	<b>3</b>
1.1 Contenu du kit .....	3
1.2 Configurations suggérées.....	4
1.3 Dimensions et vue d'ensemble .....	8
1.4 Conduit d'air.....	10
<b>2.0 Encadrement et dégagements .....</b>	<b>12</b>
2.1 Dégagement à l'arroseur.....	12
2.2 Encadrement.....	13
2.3 Exigences minimales d'étagère .....	20
2.4 Dégagements face à l'avant .....	24
<b>3.0 Parement et finition.....</b>	<b>25</b>
3.1 Exigences incombustibles.....	29
3.2 Exigences de finition .....	35
3.3 Informations sur le foyer et le manteau .....	41
<b>4.0 Préparation et installation du foyer.....</b>	<b>46</b>
4.1 Bellingham 38 & Bellingham 44 .....	46
4.2 Callaway 50 & Callaway 50 MV .....	48
4.3 Callaway See Thru .....	50
4.4 Nordik 36 DV .....	52
4.5 Nordik 41 DV .....	54



English and French installation manuals are available through your local dealer. Visit our website [www.kozyheat.com](http://www.kozyheat.com).

Les manuels d'installation en français et en anglais sont disponibles chez votre détaillant local. Visitez [www.kozyheat.com](http://www.kozyheat.com).

**INSTALLATEUR :** Laissez ce manuel avec l'appareil.  
**CONSOMMATEUR :** Conservez ce manuel pour référence ultérieure.

**IMPORTANT :** Le non-respect de ces instructions peut créer un danger et annulera la garantie du foyer.

Ce kit optionnel de conduits d'air de convection redistribue l'air chaud du foyer vers le (ou les) lieux de votre choix grâce à la convection naturelle, sans besoin de ventilateur. La sortie d'air chaud peut être dirigée plus haut sur le mur, à travers les murs adjacents, ou même vers la pièce adjacente. Cela permet de réduire beaucoup la température des murs au-dessus du foyer, pour pouvoir y installer une télévision, des objets d'art ou autres.



# 1.0 Introduction

## 1.1 Contenu du kit

Tout le contenu du kit doit être installé.

- (2) plénum de 15 po
- (2) grilles d'air
- (8) collets de 6 po - (4) collets à fixer au bas du plénum; (4) collets à fixer au foyer, à l'endroit où les couvercles sont retirés.

### Éléments requis supplémentaires

- KZK-410-6 (vendu séparément) est utilisé pour conduits d'air de 10 pieds (3,05 m). Pour installer des conduits de plus de 10 pieds (3,05 m), il faut commander (1) KZK-CPL6.

### Éléments facultatifs

- KZK-CPL6 inclut (6) coupleurs de 6 po qui raccordent (2) KZK-410-6. Vous n'aurez besoin que de (4) coupleurs de 6 po pour l'installation. Si vous installez le plénum à moins de 10 pieds (3 m) au-dessus du foyer, utilisez un (1) kit n° KZK-410-6. Si vous installez le plénum à plus de 10 pieds (3 m) et moins de 20 pieds (6 m) au-dessus du foyer, vous aurez besoin de deux (2) kits n° KZK-410-6 et du kit de coupleurs n° KZK-CPL6.

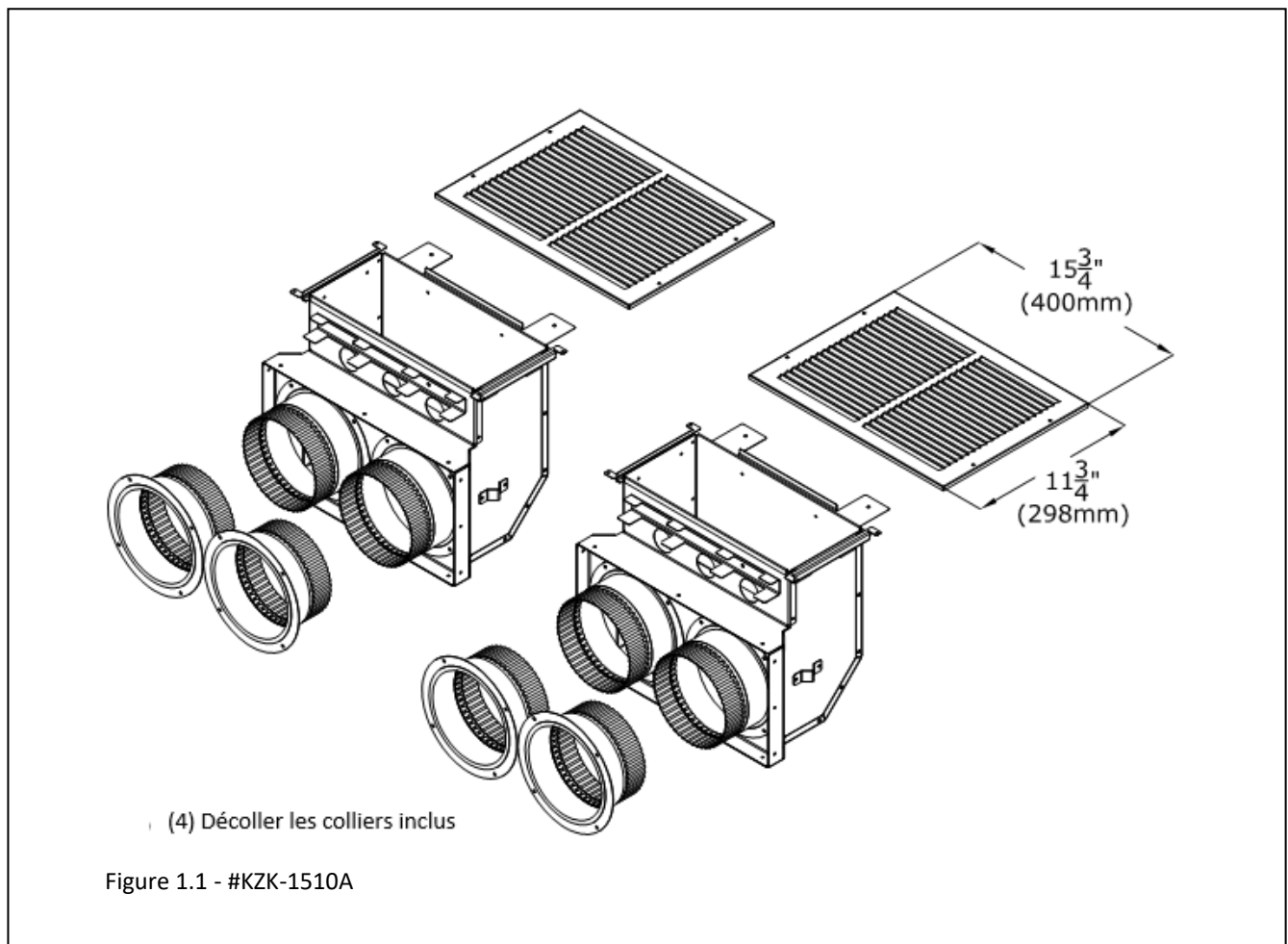

## 1.2 Configurations suggérées

- Lors de l'installation du #KZK-1510A, tenez compte de la ventilation du foyer et de la configuration du tube de plénum.
- Les (2) plénums et les (2) grilles d'aération de ce kit sont nécessaires et les deux doivent être installés.
- La figure 1.3 montre les configurations de plénum où ils évacuent de chaque côté de l'enceinte ou à l'arrière de l'enceinte. La « prise murale arrière » peut se trouver dans la même pièce ou dans une pièce séparée.

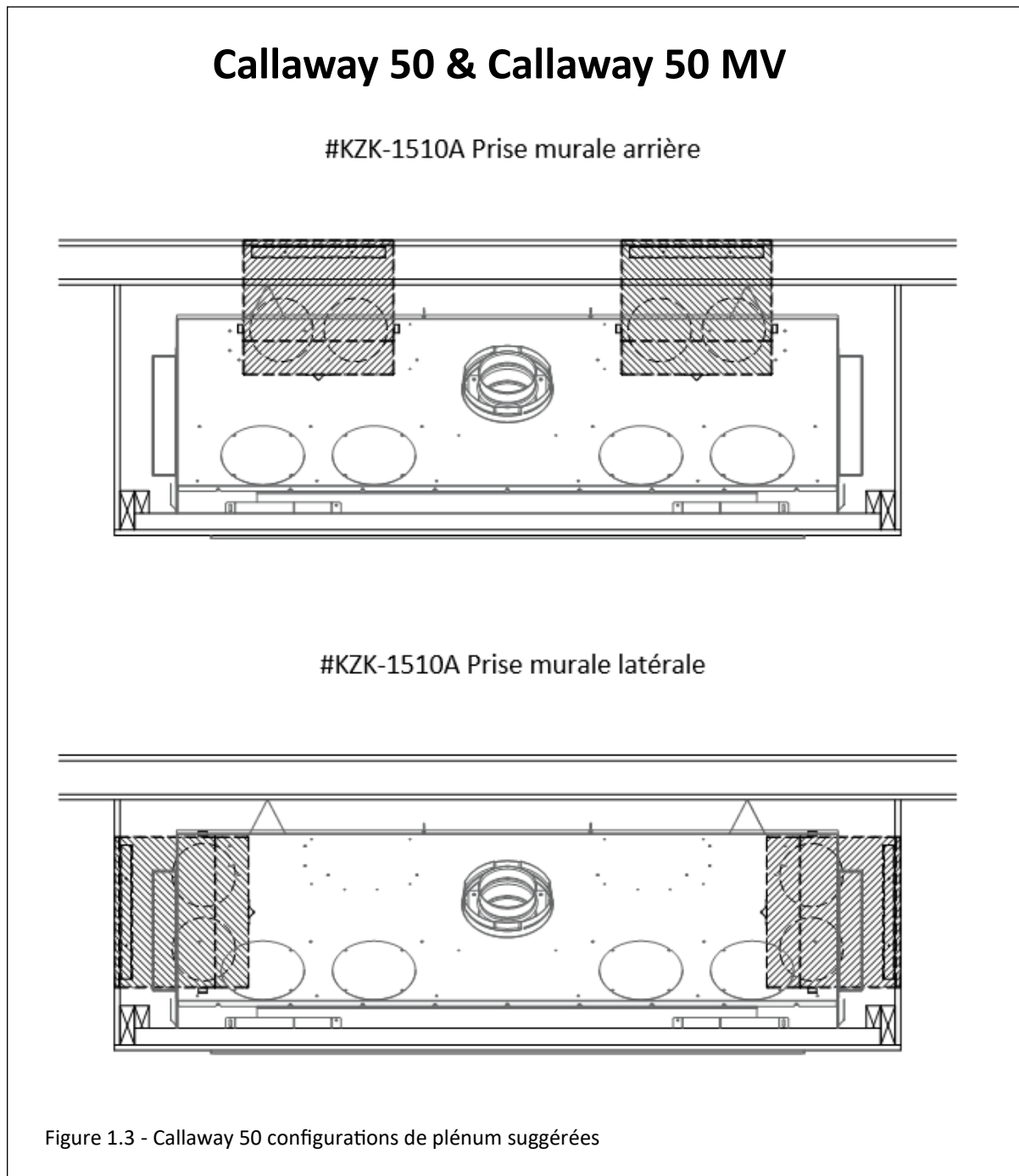



- La figure 1.5 montre les configurations de plénum où ils évacuent de chaque côté de l'enceinte ou à l'arrière de l'enceinte. La « prise murale arrière » peut se trouver dans la même pièce ou dans une pièce séparée.

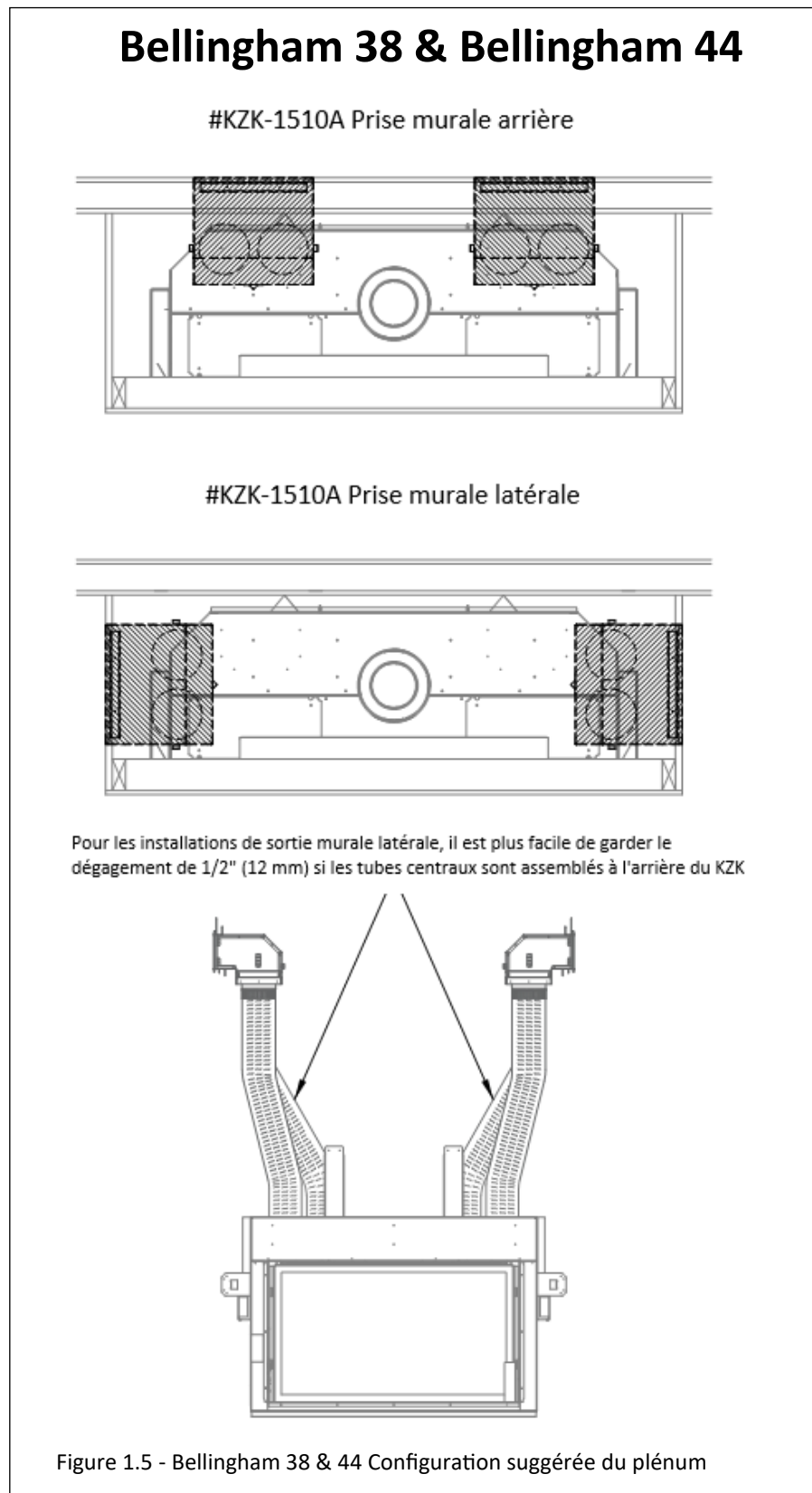

- La figure 1.6 montre la configuration de plénum suggérée où les plénums déchargent de chaque côté de l'enceinte. Remarque : Cet appareil ne permet pas la configuration du plénum à l'arrière de l'enceinte dans une pièce séparée.

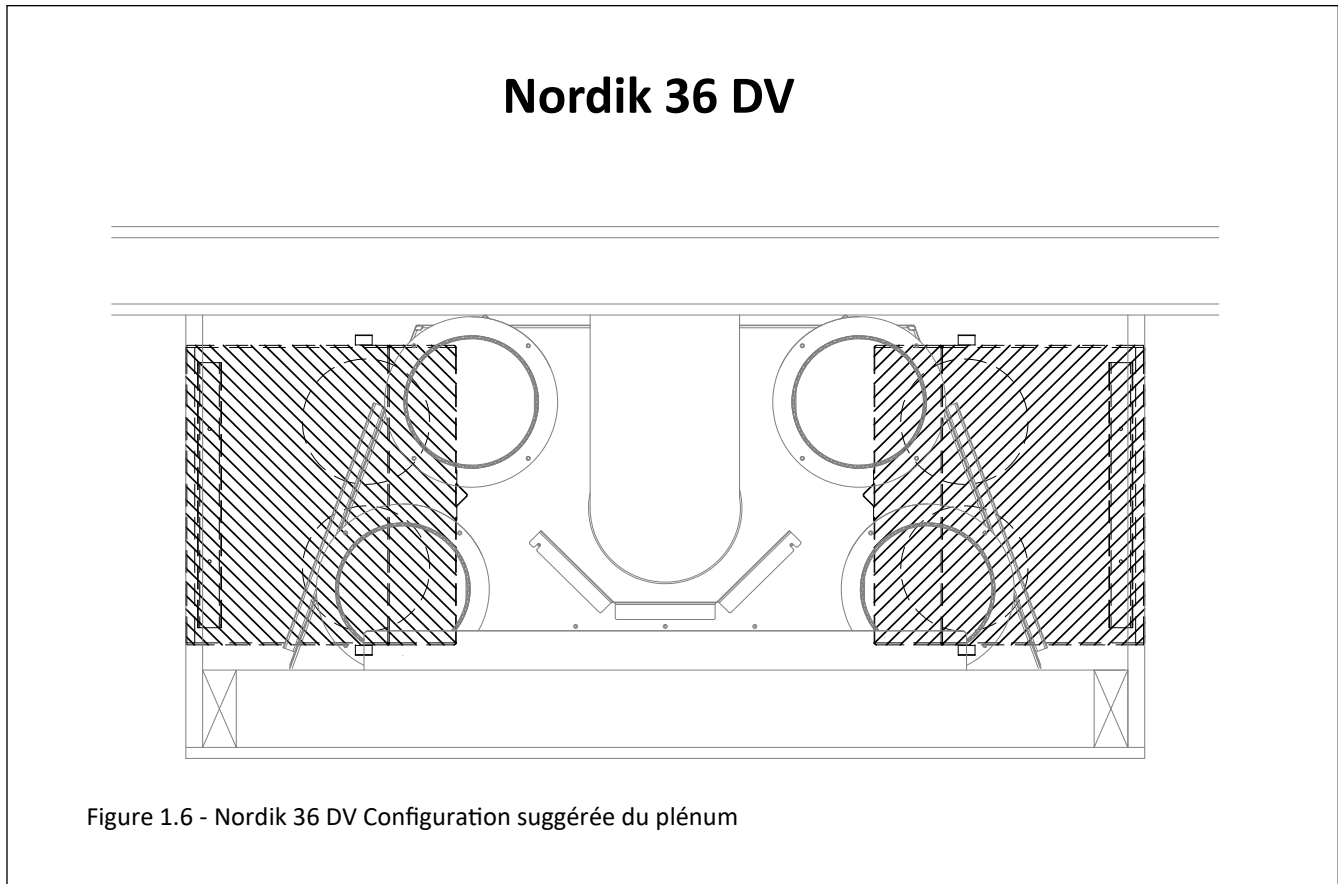

- La figure 1.7 montre la configuration de plénum suggérée où les plénums déchargent de chaque côté de l'enceinte. Remarque : Cet appareil ne permet pas la configuration du plénum à l'arrière de l'enceinte dans une pièce séparée.

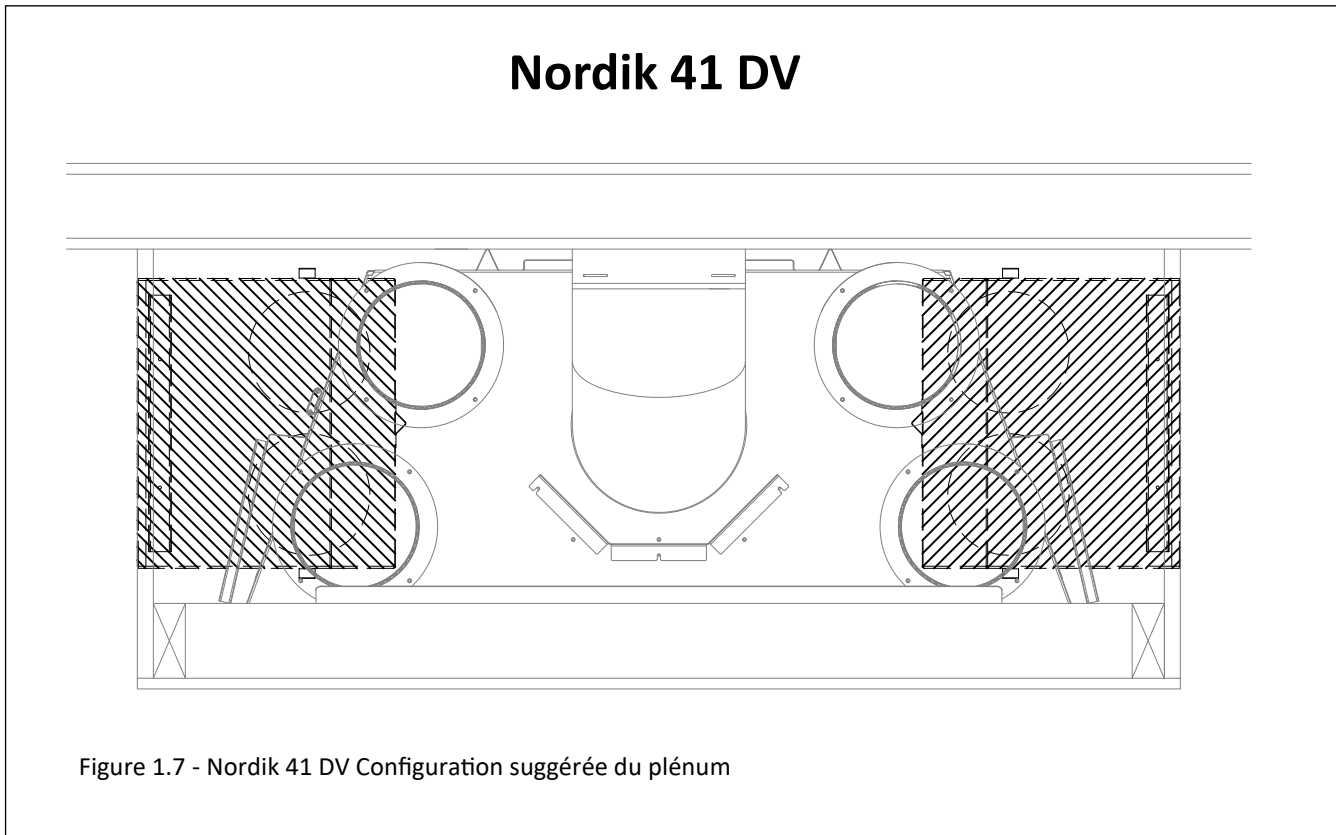



### 1.3 Dimensions et vue d'ensemble

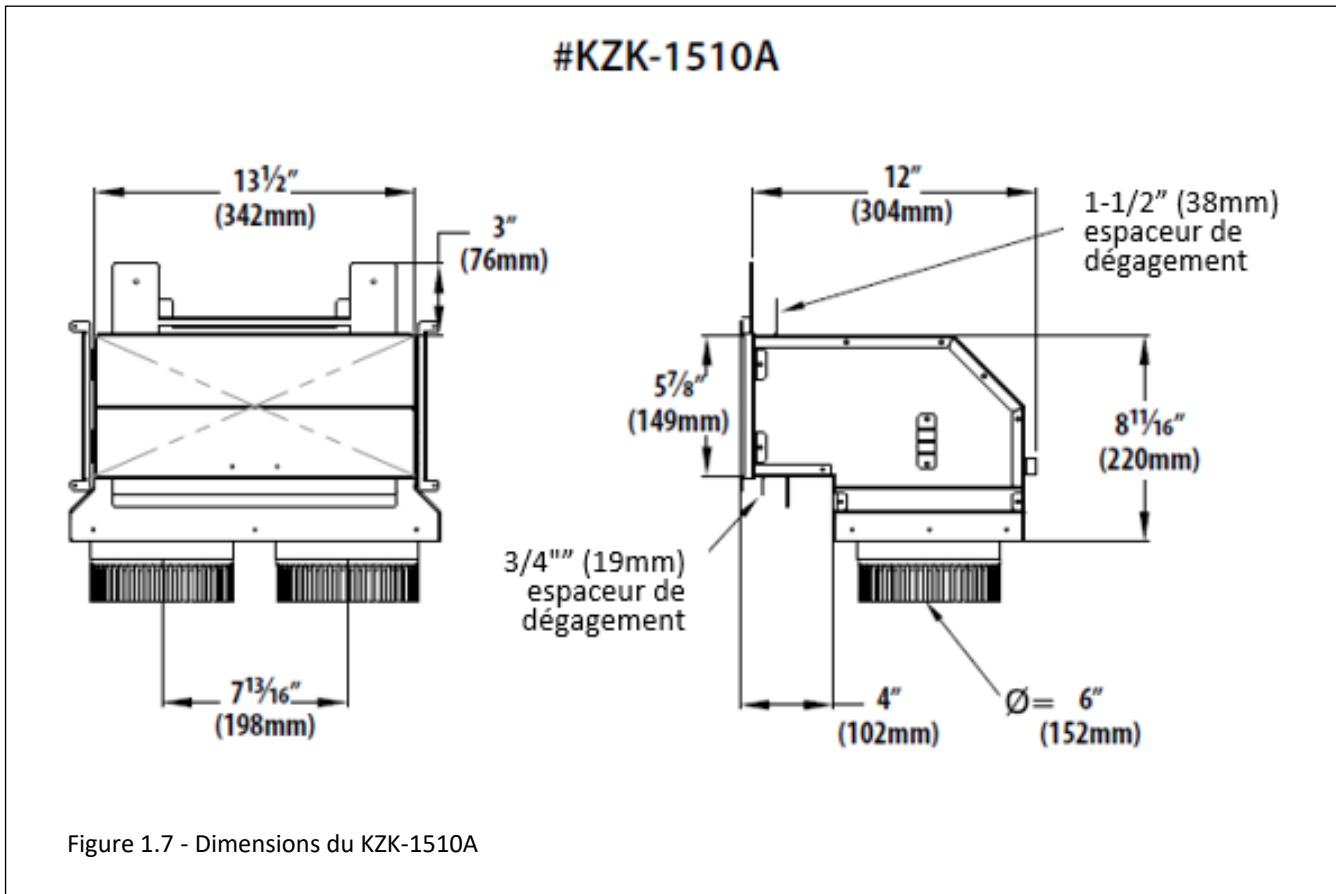

## 1.4 Installation des conduit d'air

**IMPORTANT :** Les conduits d'air ne doivent pas être installés à l'horizontale sans aucune élévation verticale.

**IMPORTANT :** Un dégagement de 1/2 po (12 mm) autour des conduits d'air doit être maintenu.

- Utilisez les conduits d'air n° KZK-410-6 (homologués UL-181, Conduits d'air de Classe 0) pour raccorder le(s) plénum(s) au foyer.
- Hussong Mfg. exige des conduits d'air homologués UL-181 de Classe 0 pour raccorder le(s) plénum(s) au foyer.
- Le conduits d'air de longueur maximale : 20 pieds (6 m)

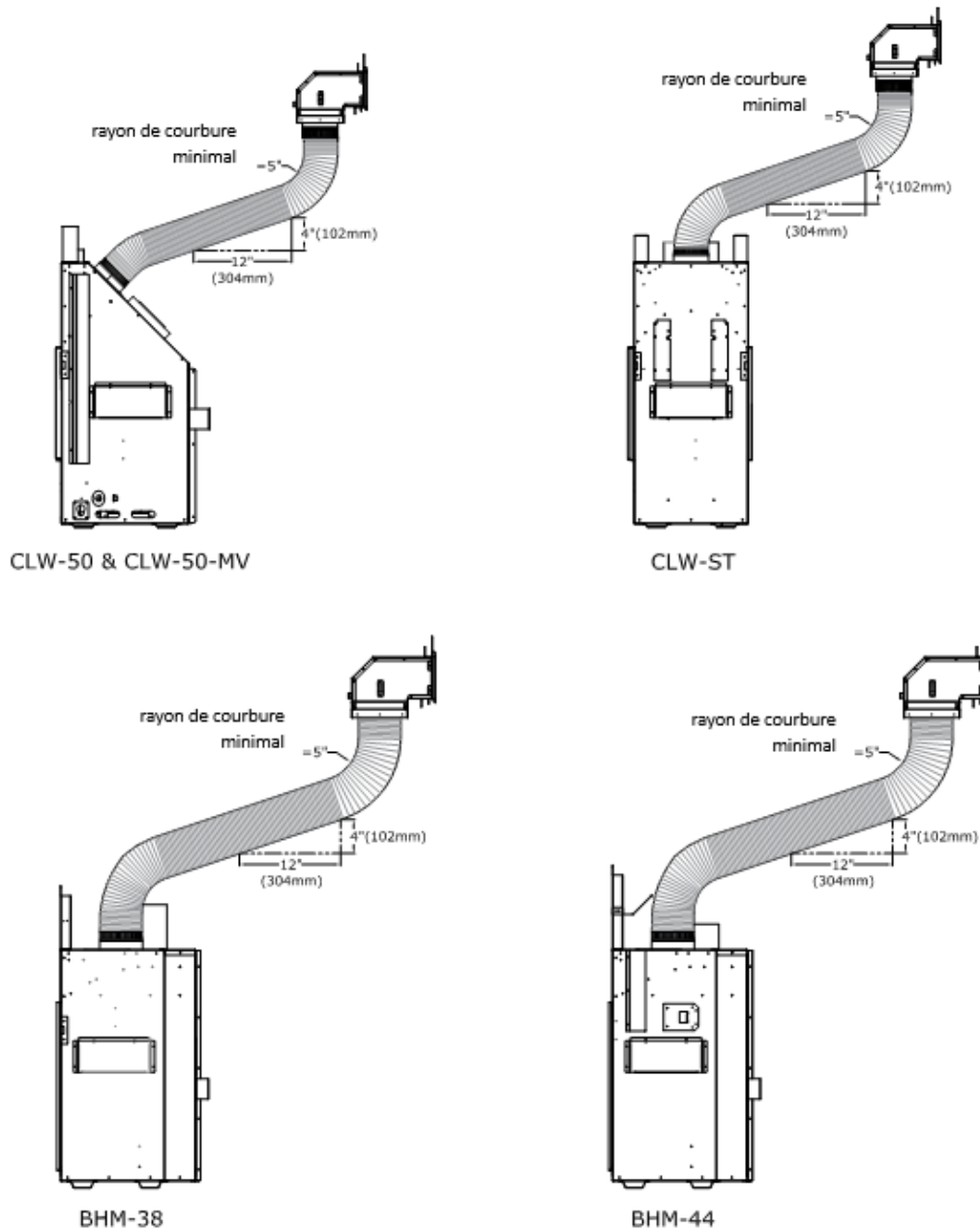
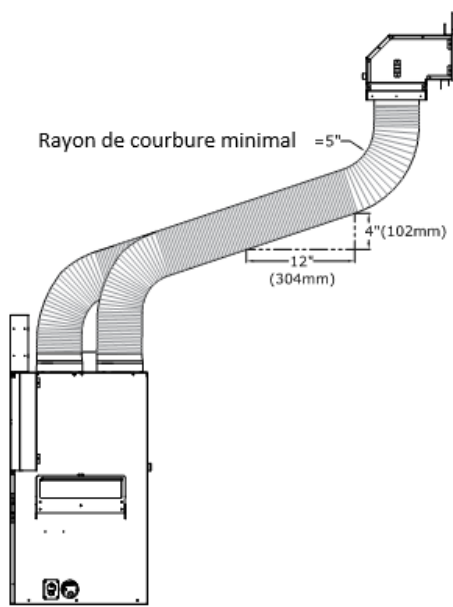
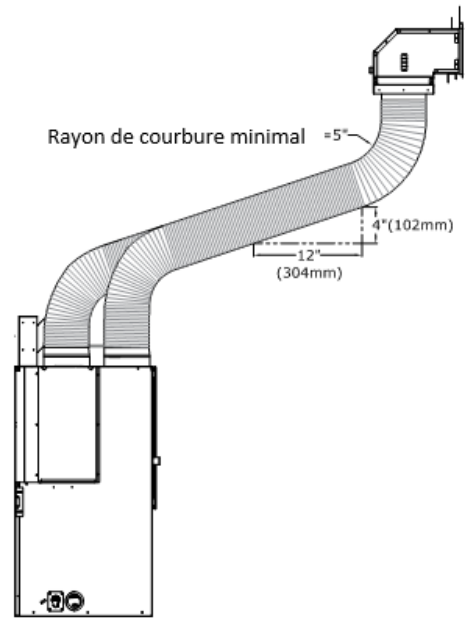

Figure 1.8 - Longueurs minimales du tuyau d'évacuation - seulement (1) plénum illustré



NDK-36



NDK-41

Figure 1.9 - Longueur minimale du tuyau d'évent - seulement (1) plénum illustré

## 2.0 Encadrement et dégagements

### 2.1 Dégagement aux gicleurs

- Si une tête de gicleur se trouve près d'une ouverture de sortie d'air du kit KZK, l'installation DOIT être conforme au schéma ci-dessous.
- La distance entre une tête de gicleur et l'ouverture de sortie d'air ne doit pas être inférieure à 60 po (1,52 m) en tout point, mesurée à partir de l'ouverture de sortie d'air. Vous devez aussi vérifier que le détecteur de la tête du gicleur est ajusté à la température de déclenchement convenable, pour ne pas déclencher lorsque la pièce se réchauffe en présence du foyer qui chauffe normalement.
- Veuillez suivre les codes du bâtiment locaux pour déterminer quel réglage de température convient à votre installation.

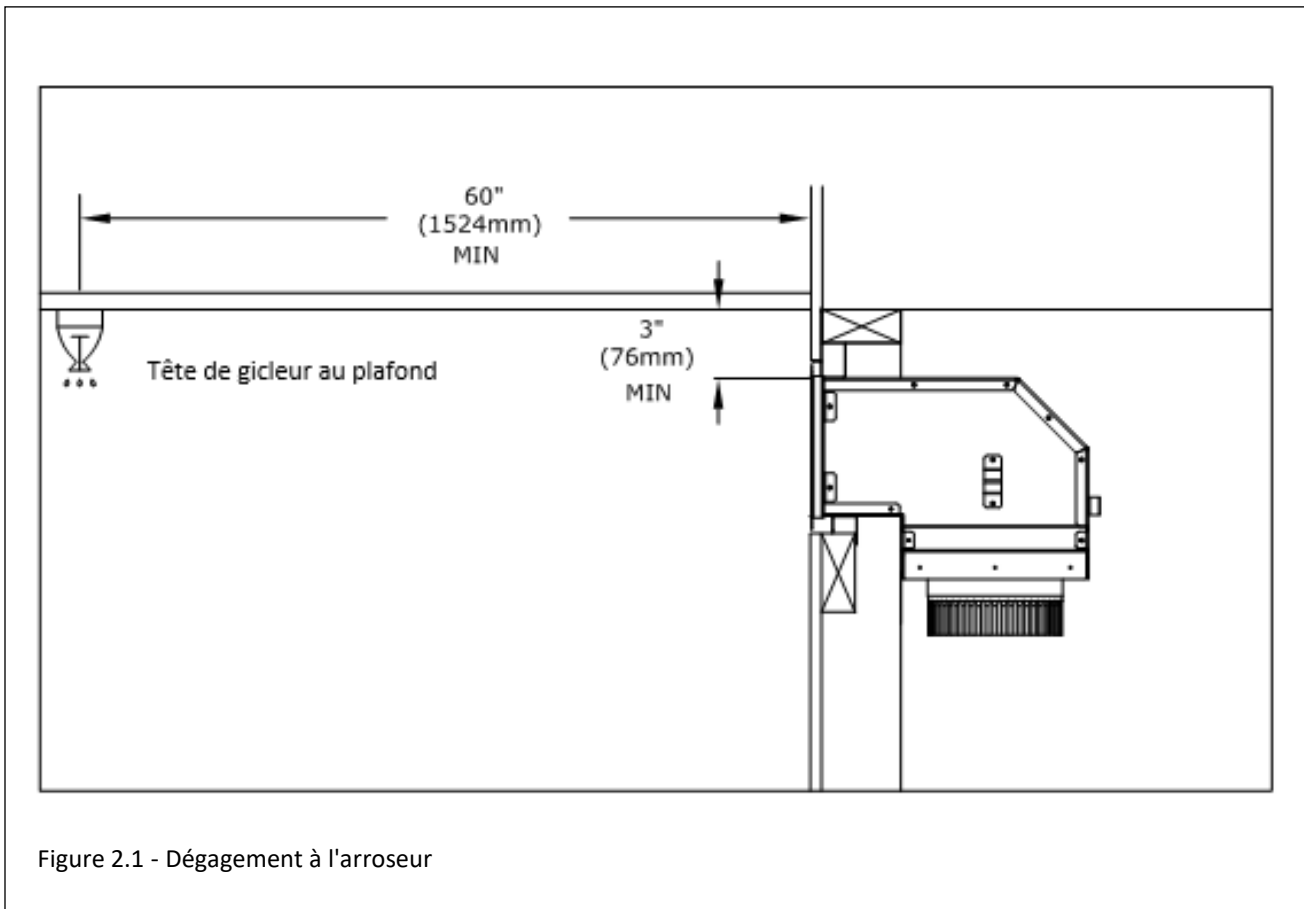
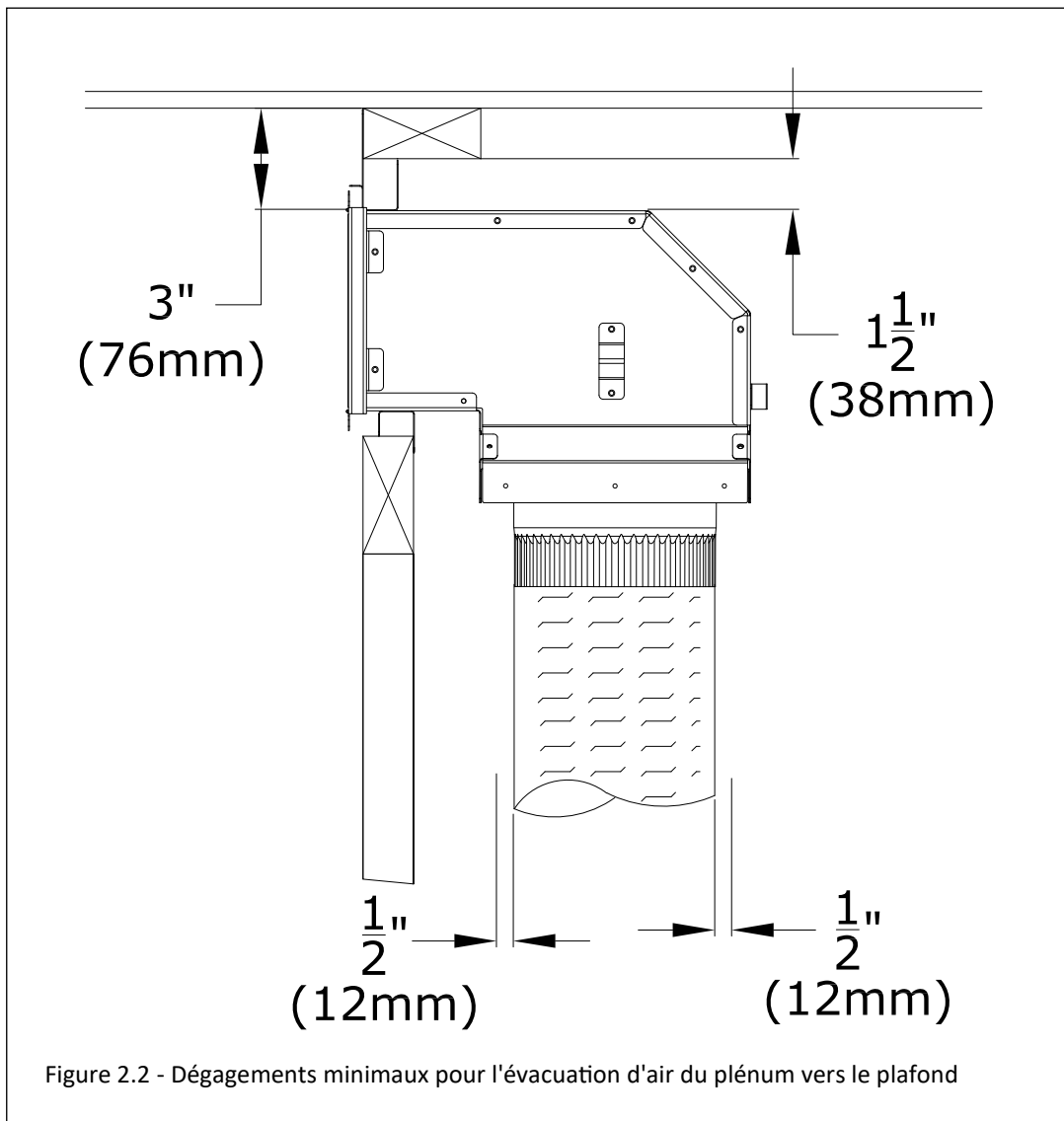

Figure 2.1 - Dégagement à l'arroseur

## 2.2 Encadrement

- Cette section présente les dimensions d'ouverture approximatives et les dégagements pour les plénums, l'installation de l'unité et l'installation de l'unité avec une construction d'encastrement TV.
- Les dimensions brutes de la charpente de l'ouverture doivent tenir compte de l'épaisseur du revêtement mural et des matériaux de parement.
- Tout au long de cette section, les dimensions de la charpente du plénum indiquées à partir de la base du foyer sont les dimensions minimales à partir du sol.



## Callaway 50 & Callaway 50 MV

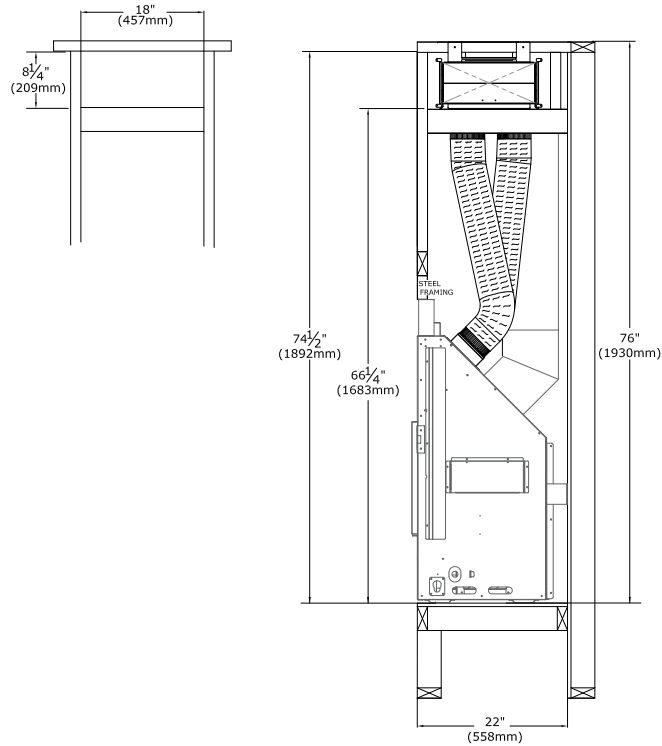

Figure 2.3 - Dégagements et dimensions minimum d'encadrement de plénum pour le foyer Callaway 50

## Callaway 50 & Callaway 50 MV

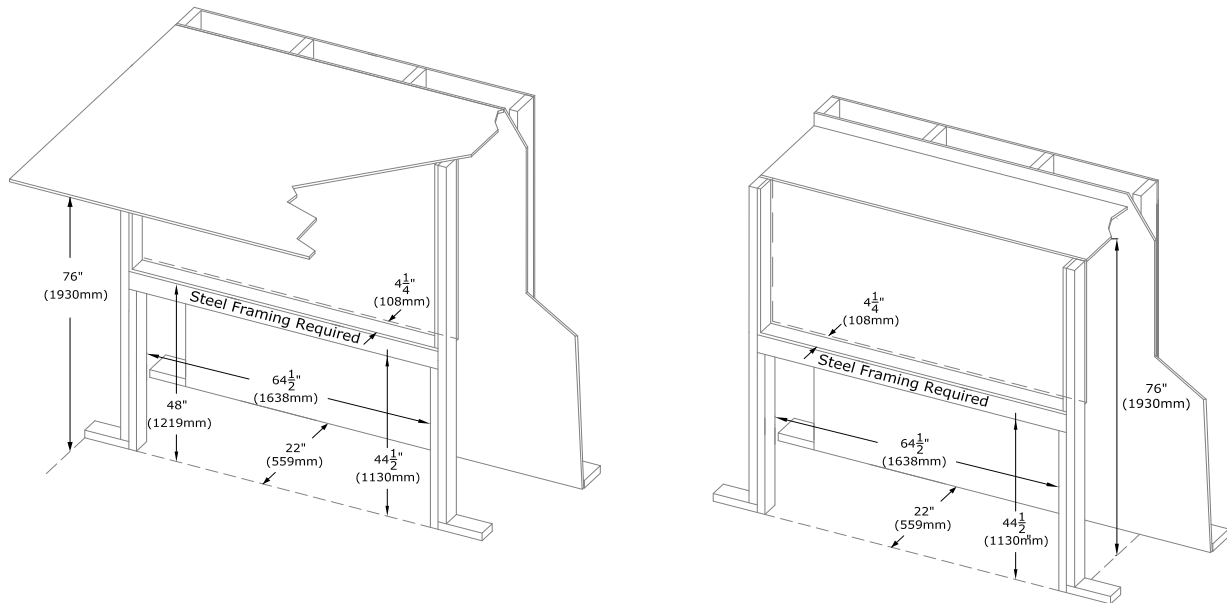

Figure 2.4 - Encadrement et dégagement pour le foyer Callaway 50

# Callaway See Thru

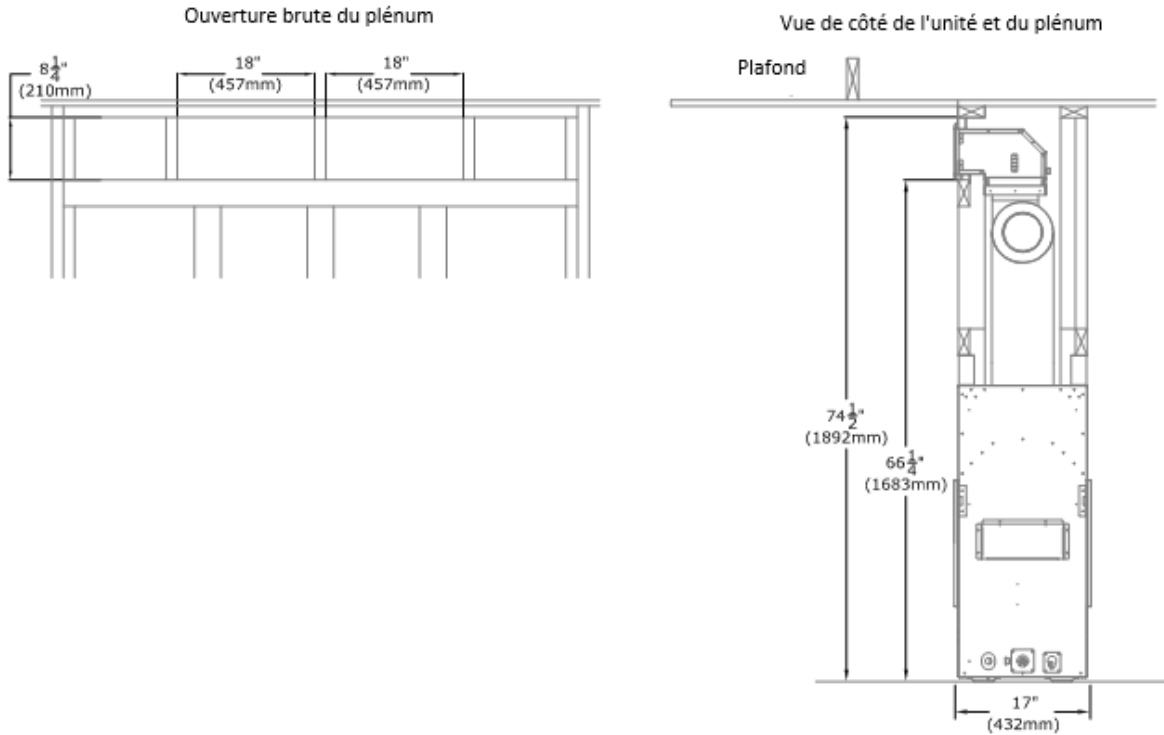

Figure 2.5 - Dégagements et dimensions minimum d'encadrement de plénum pour le foyer Callaway See Thru

# Callaway See Thru

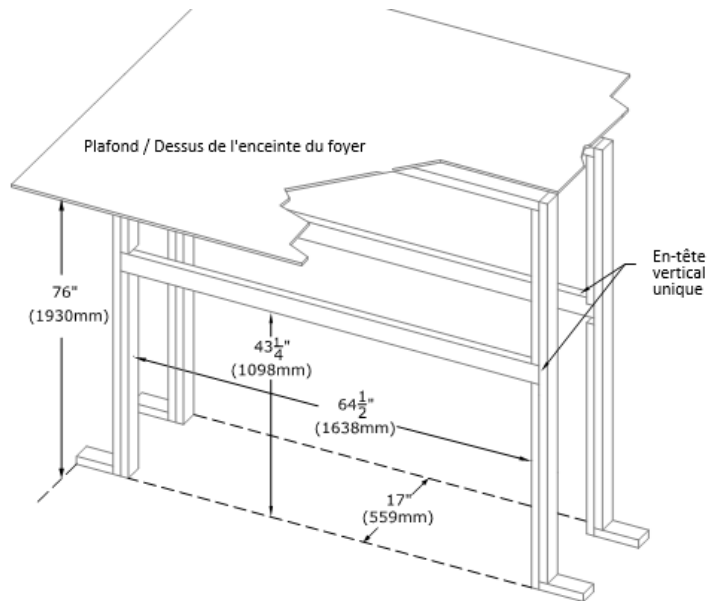

Figure 2.6 - Encadrement et dégagement pour le foyer Callaway See Thru

# Bellingham 38

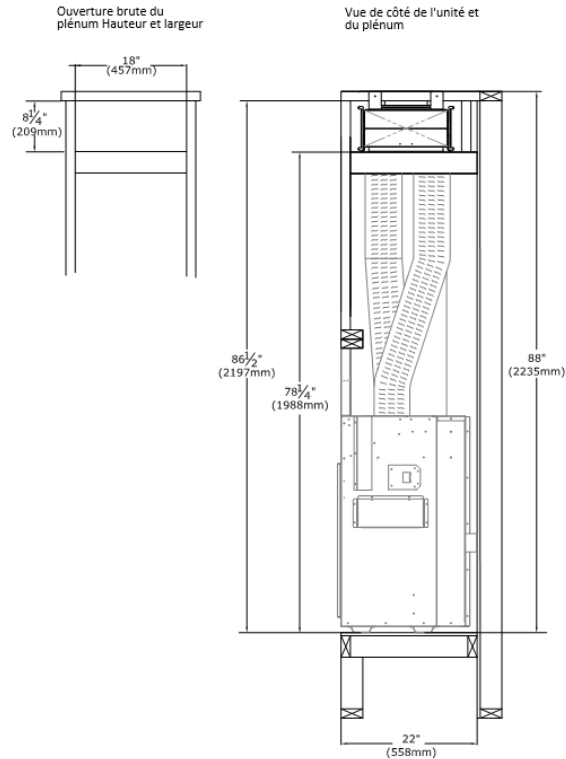

Figure 2.7 - Dégagements et dimensions minimum d'encadrement de plénum pour le foyer Bellingham 38

# Bellingham 38

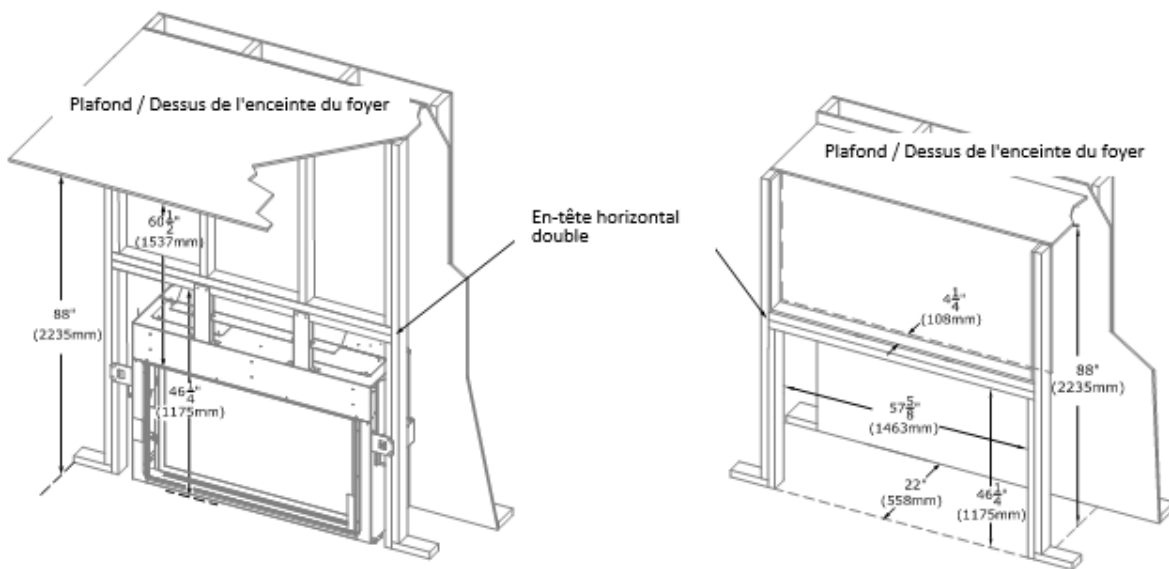

Figure 2.8 - Encadrement et dégagement pour le foyer Bellingham 38



# Bellingham 44

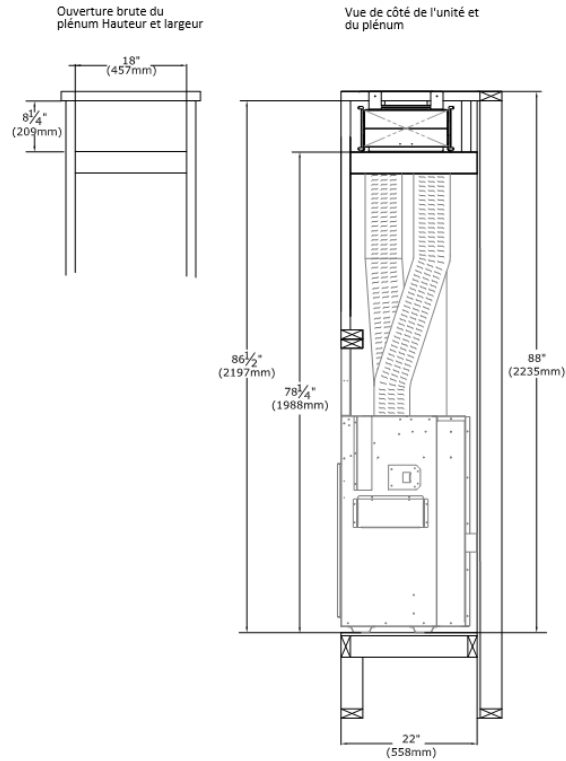

Figure 2.9 - Dégagements et dimensions minimum d'encadrement de plénum pour le foyer Bellingham 44

# Bellingham 44

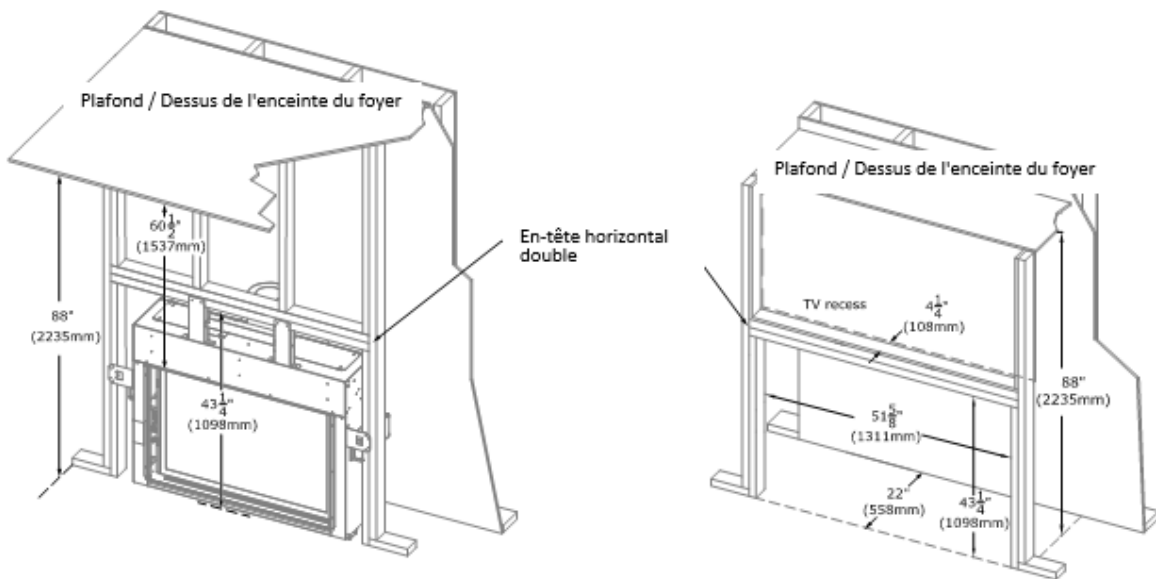

Figure 2.10 - Encadrement et dégagement pour le foyer Bellingham 44

# Nordik 36 DV

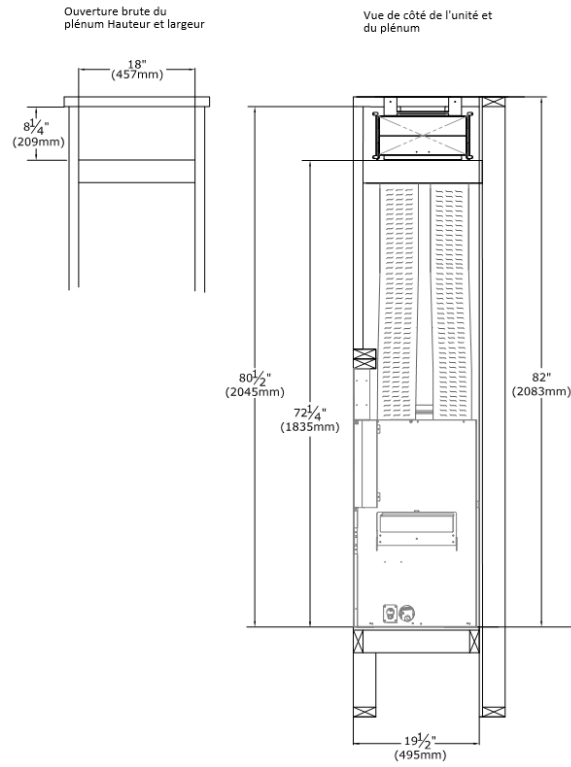

Figure 2.11 - Dégagements et dimensions minimum d'encadrement de plénum pour le foyer Nordik 36 DV

# Nordik 36 DV

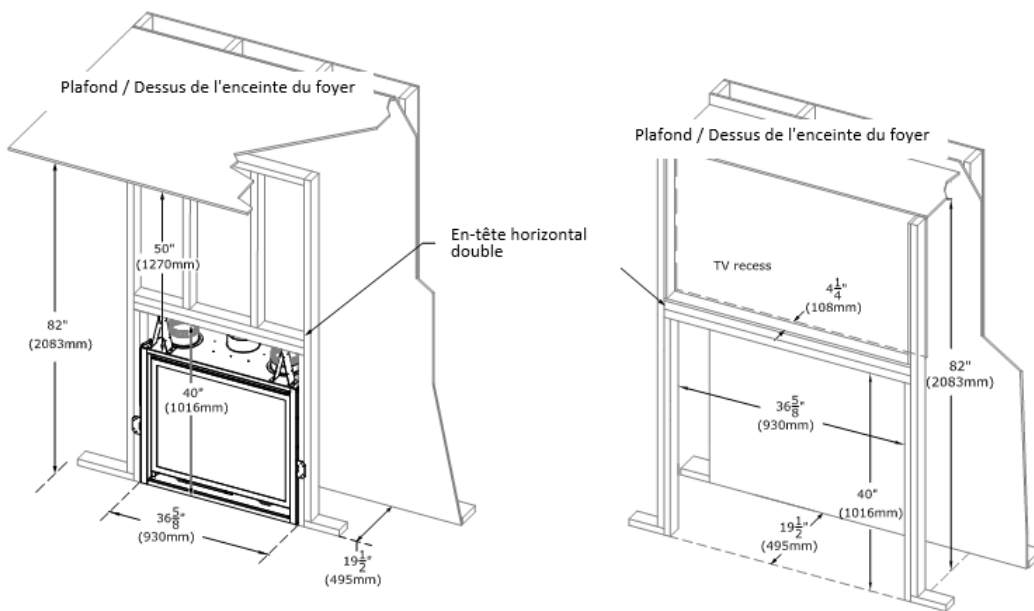

Figure 2.12 - Encadrement et dégagement pour le foyer Nordik 36 DV

# Nordik 41 DV

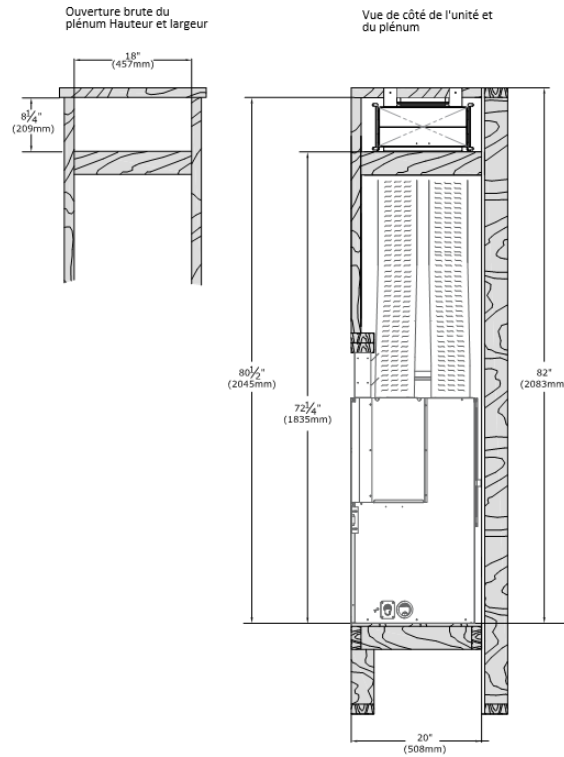

Figure 2.13 - Dégagements et dimensions minimum d'encadrement de plénum pour le foyer Nordik 41 DV

# Nordik 41 DV

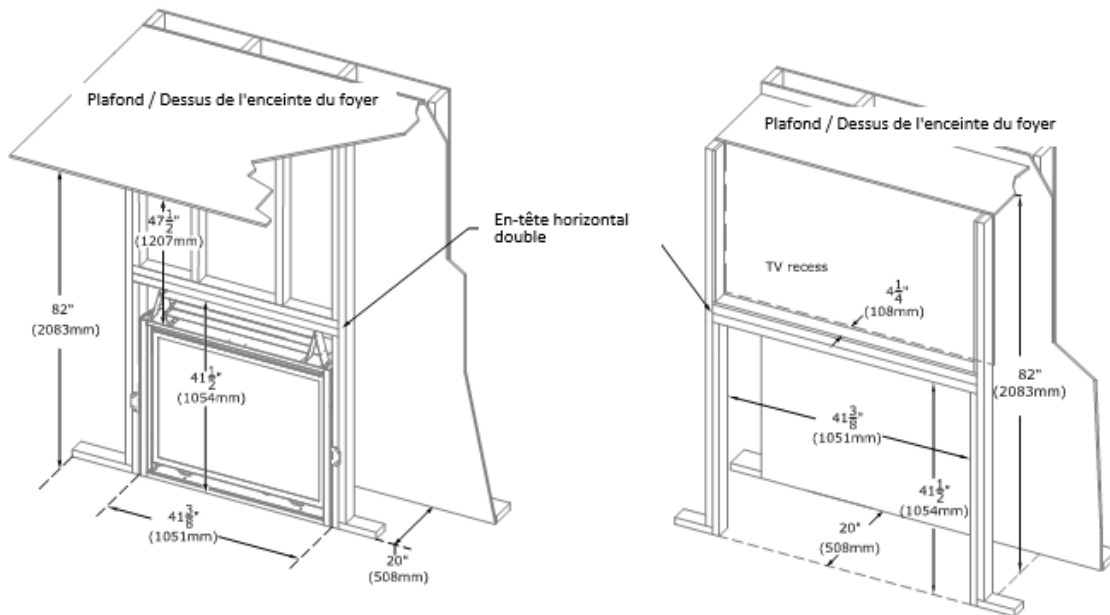

Figure 2.14 - Encadrement et dégagement pour le foyer Nordik 41 DV

## 2.3 Exigences d'étagère

Les schémas de cette section montrent les exigences d'encadrement si vous souhaitez que l'ouverture de décharge d'air soit située dans l'encadrement de la bosse ou de l'étagère.

REMARQUE : Pour le CLW-50, faites attention à la différence entre la hauteur minimale de la chambre du foyer et la hauteur minimale de l'étagère. Si vous essayez d'installer des étagères à côté d'un Callaway 50, il peut être plus facile d'augmenter la hauteur de la chambre de l'enceinte du foyer pour correspondre à la hauteur minimale nécessaire pour l'application de l'étagère.

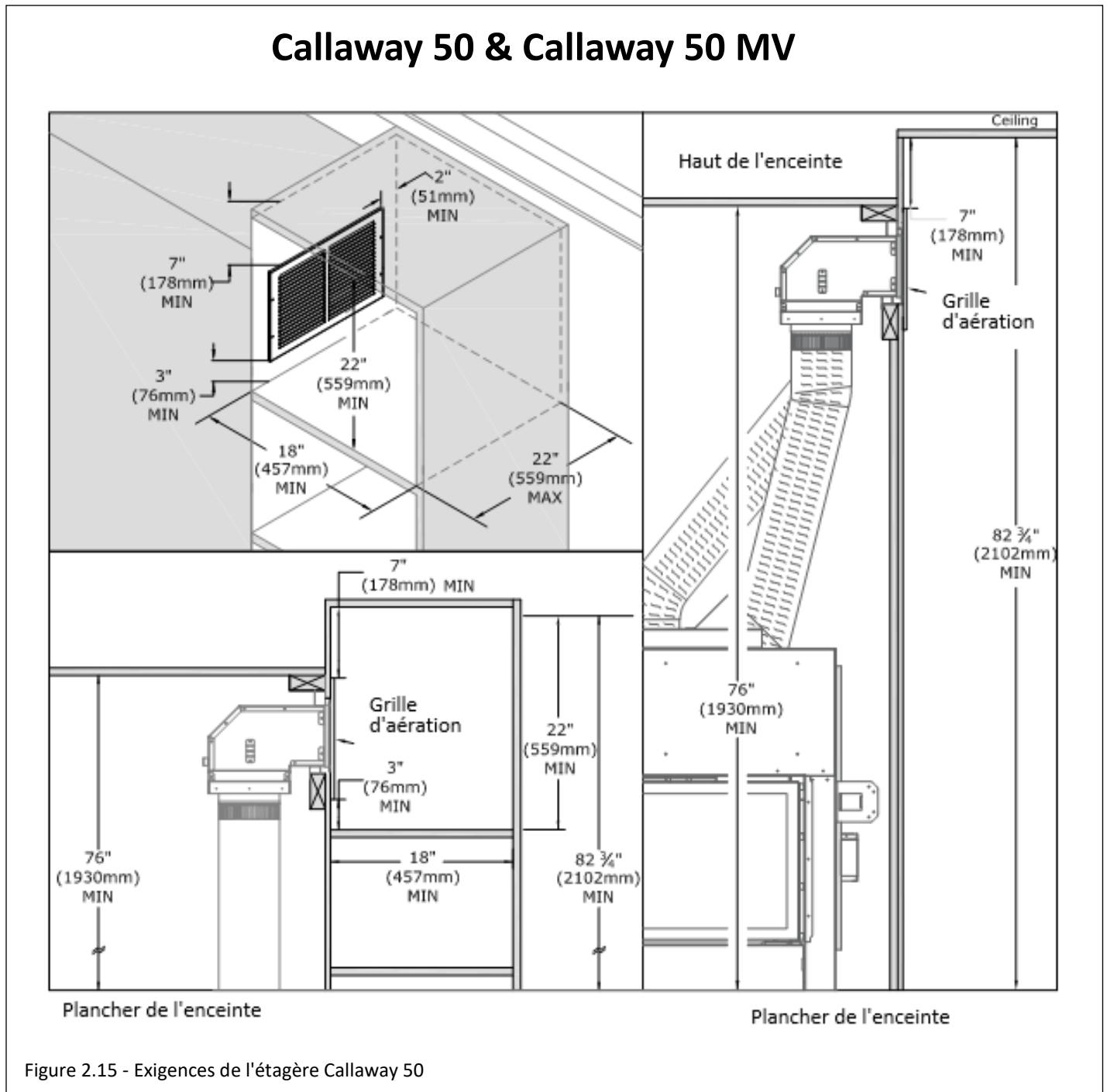

Figure 2.15 - Exigences de l'étagère Callaway 50

## Bellingham 38 & Bellingham 44

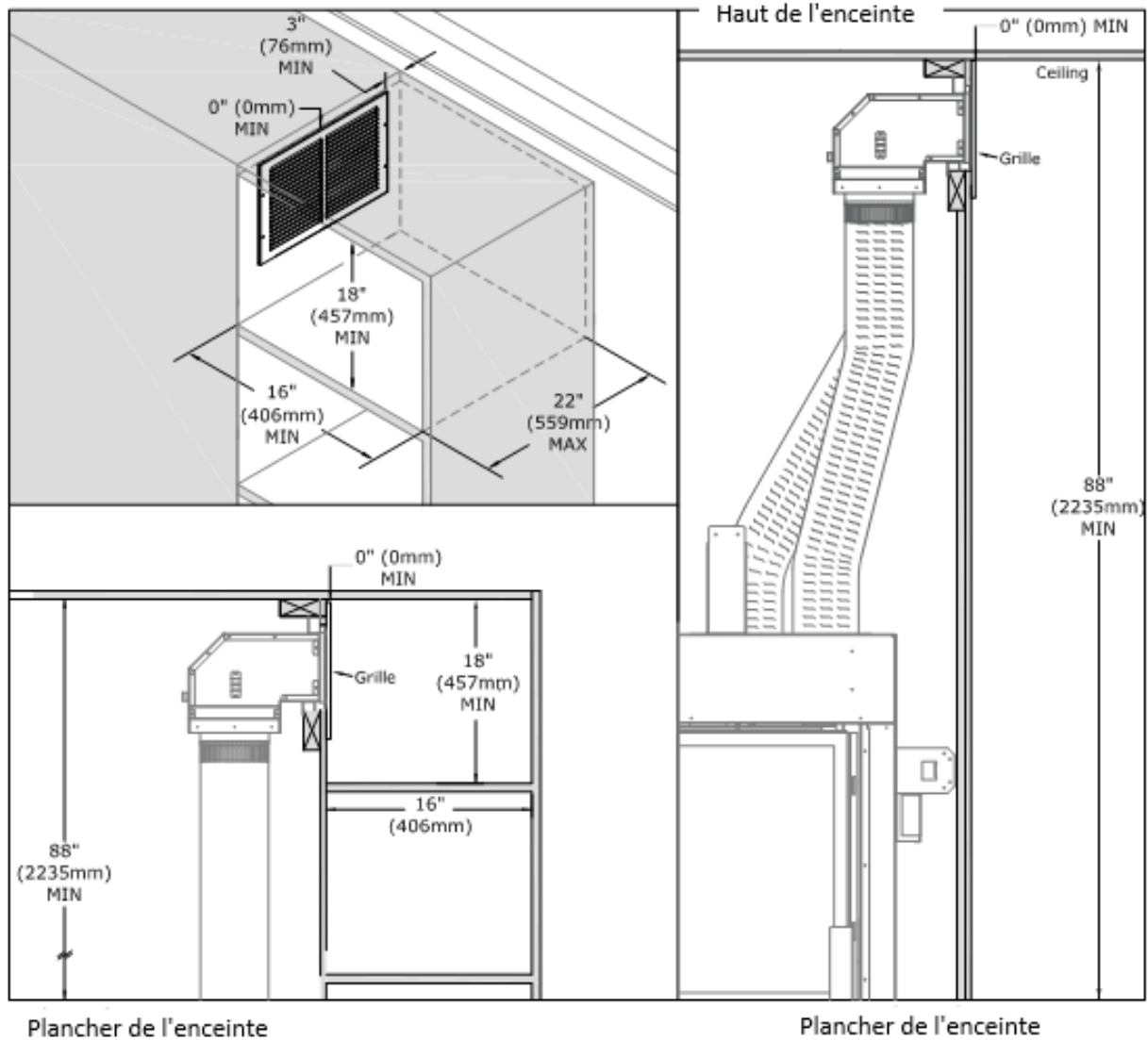

Figure 2.16 - Exigences d'étagère Bellingham 38 et Bellingham 44

# Nordik 36 DV

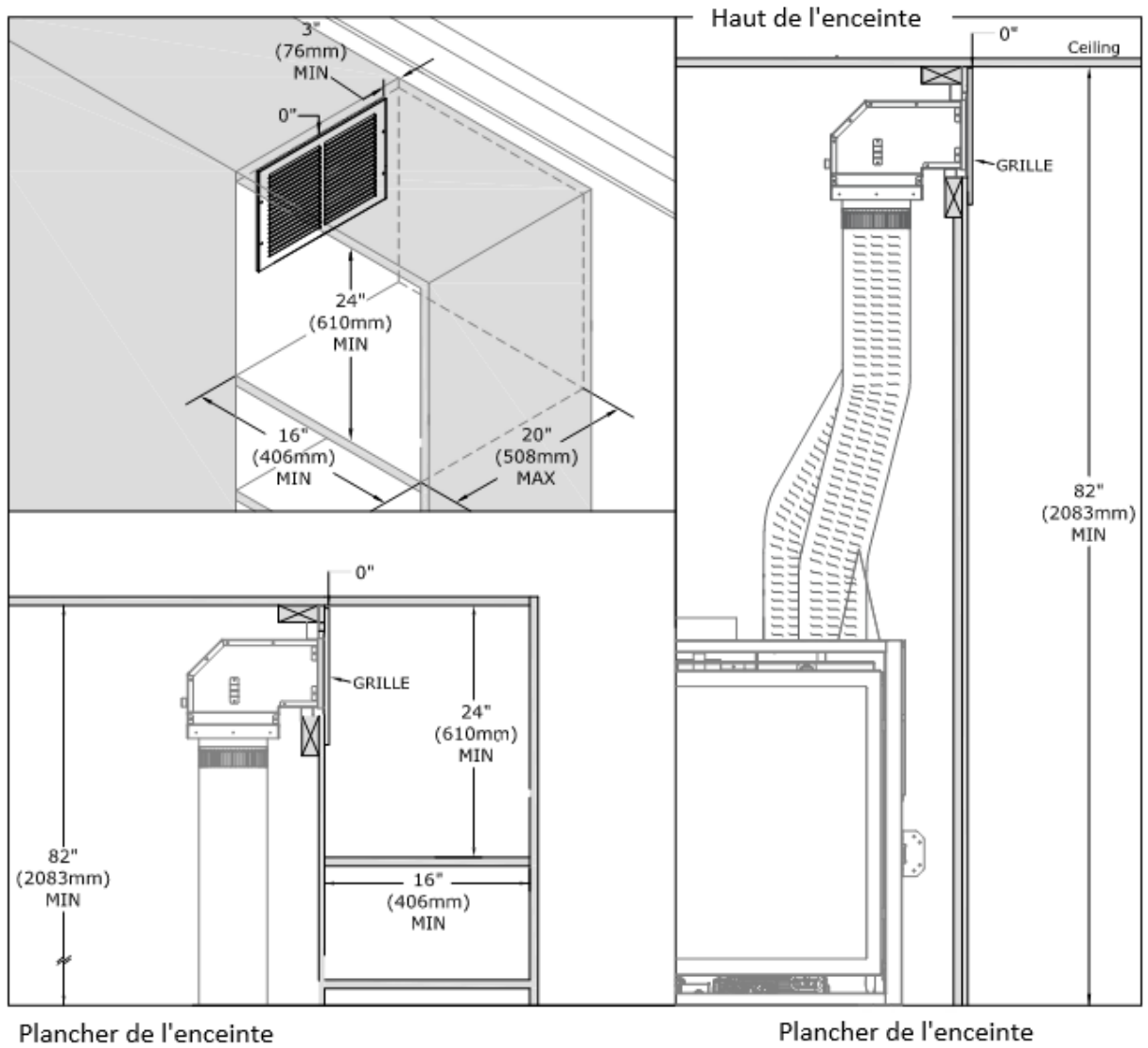

Figure 2.17 - Exigences d'étagère Nordik 36 DV

# Nordik 41 DV

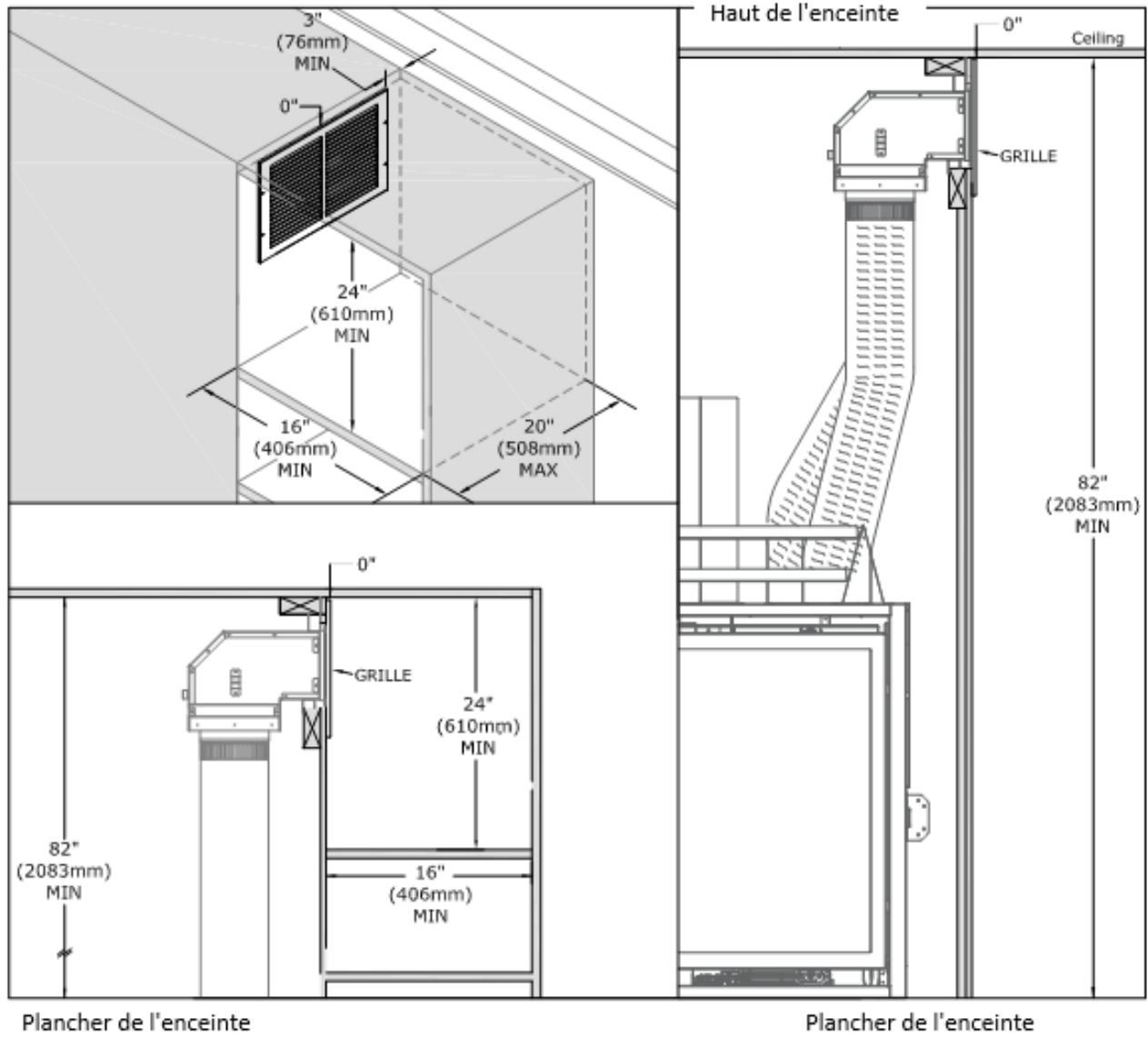
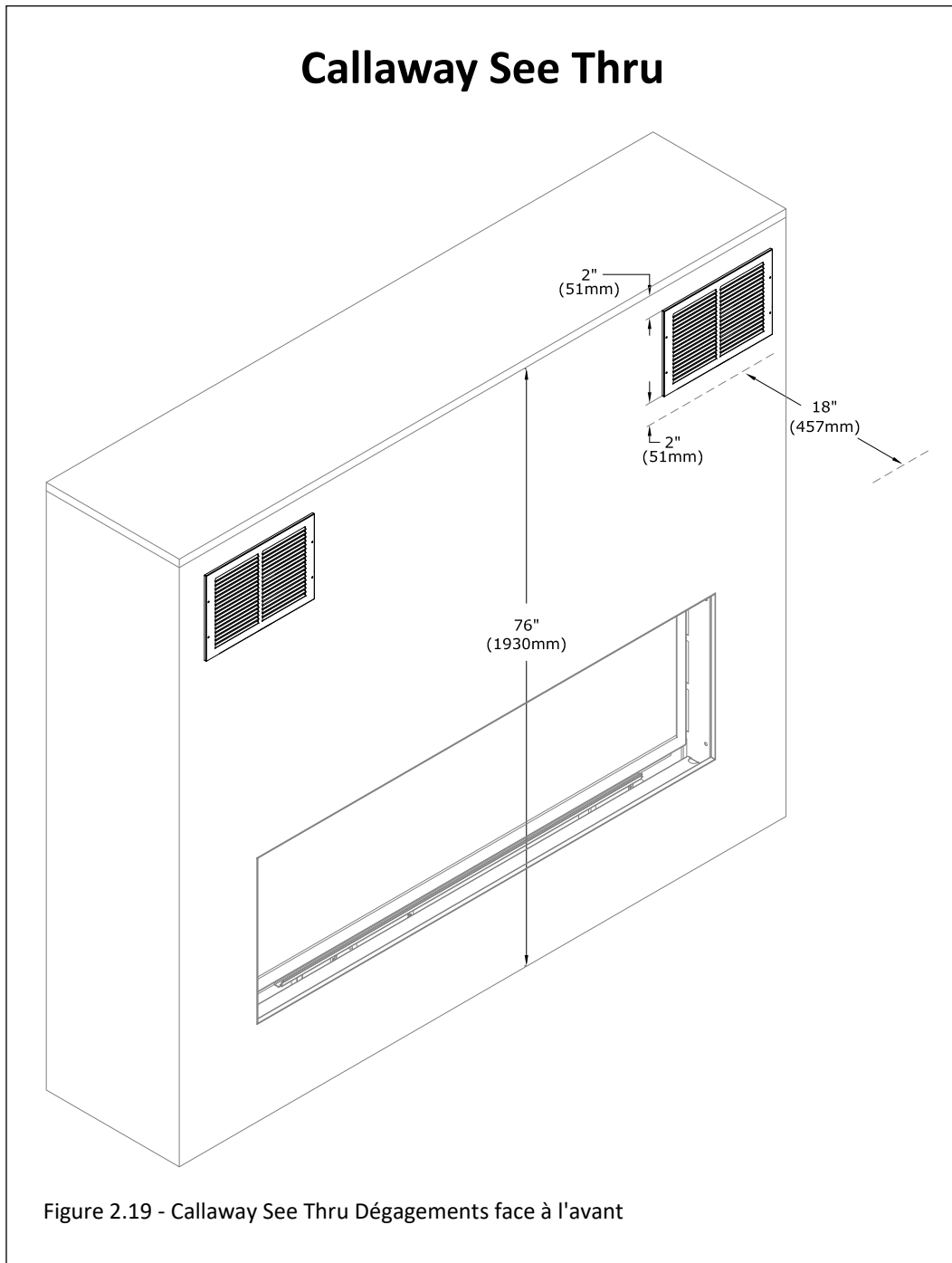

Figure 2.18 - Exigences d'étagère Nordik 41 DV

## 2.4 Dégagement face à l'avant

- La FIGURE 2.14 ci-dessous montre les exigences de dégagement face à l'avant pour le CLW-ST pour l'ouverture de décharge d'air KZK-1510A.





## 3.0 Parement et finition

Voir ci-dessous pour des informations sur les matériaux de finition spécifiques au foyer :

### Callaway 50, Callaway 50 MV, and Callaway See Thru

Les Callaway 50, Callaway 50 MV et Callaway See Thru sont équipés uniquement d'un écran de sécurité qui s'adapte à l'intérieur du bord de finition. Les matériaux de finition, les saillies du manteau de cheminée ou les saillies du foyer peuvent buter contre le bord de finition.

- Si vous achetez l'un des matériaux de finition pour le contour en option jusqu'à 1-3/4 po d'épaisseur totale, vous pouvez continuer à finir jusqu'au bord de finition du foyer et le contour optionnel peut être installé par-dessus le matériau de finition. Ces contours optionnels ont un support fendu pour fixer le contour au foyer, ce qui de les installer sur un matériau de finition jusqu'à 1-3/4 po d'épaisseur.
- Si vous avez une épaisseur combinée de matériau de finition supérieure à 1 3/4 po et que vous souhaitez utiliser un contour optionnel, vous devrez abouter le matériau de finition jusqu'au bord du contour. Reportez-vous à la figure 3.1 pour connaître la mesure de l'endroit où arrêter le matériau de finition loin du bord de finition du foyer pour permettre l'installation du contour.
- Le contour optionnel doit pouvoir être retiré pour les travaux d'entretien. Assurez-vous que le matériau de finition n'empêche pas cela.
- Les contours optionnels pour la série Callaway peuvent fournir à la fois un aspect décoratif et offrir l'avantage de couvrir le bord du matériau de finition.

### Directives de finition pour les contours optionnels - Série Callaway

- La FIGURE 3.1 montre où terminer les matériaux de finition, lors de la mesure à partir du bord de finition, pour permettre l'installation de tout contour optionnel. La plupart des matériaux de finition ne rentrent pas derrière le(s) contour(s) optionnel(s) lorsqu'ils sont installés.
- La mesure « A » indique l'espace à laisser de chaque côté.
- La mesure « B » indique l'espace à laisser en haut et en bas.

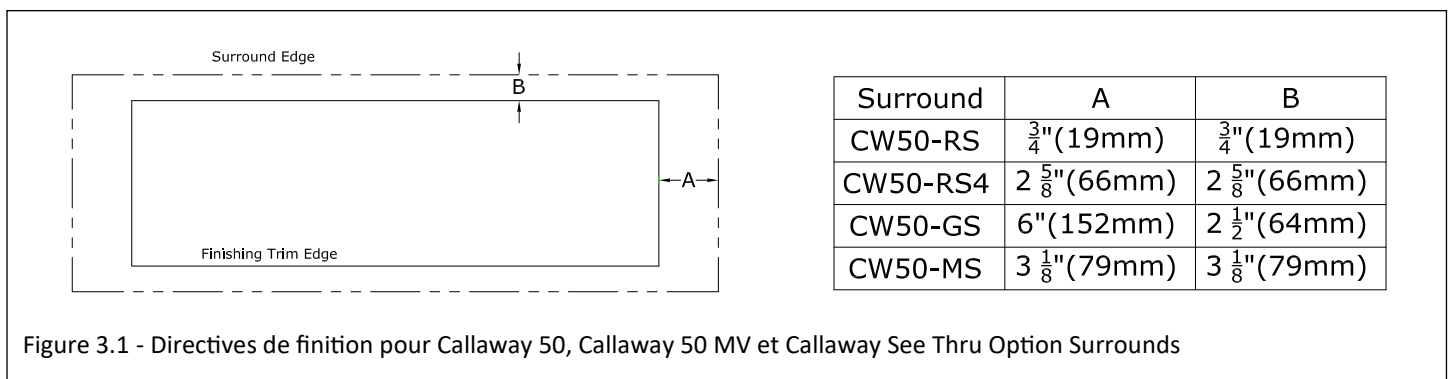

### Bellingham 38 et Bellingham 44

Les Bellingham 38 et Bellingham 44 sont équipés uniquement d'un écran de sécurité qui s'insère à l'intérieur du bord de finition. Les matériaux de finition, les saillies du manteau de cheminée et les saillies du foyer peuvent buter contre le bord de finition.

- Si vous achetez le contour rectangulaire en option (pièce n° BH38-RS ou n° BH44-RS), le matériau de finition jusqu'à 1-1/4 po d'épaisseur totale peut continuer à être fini jusqu'au bord de finition du foyer et le contour optionnel peut être installé sur le dessus du matériau de finition. Ces contours optionnels ont un support fendu pour fixer le contour au foyer qui permet cette installation sur un matériau de finition jusqu'à 1-1/4 po d'épaisseur.
- Si vous avez une épaisseur combinée de matériau de finition supérieure à 1 1/4 po, nous vous recommandons de buter le matériau de finition contre le bord de finition et de ne pas utiliser le contour optionnel.
- Le contour en option doit pouvoir être retiré pour les travaux d'entretien. Assurez-vous que le matériau de finition n'empêche pas cela.

## Nordik 36 DV

Le Nordik 36 DV est fourni avec un « kit de garniture de finition ». Il est fortement recommandé d'installer et d'utiliser ce kit avec le foyer. Le kit de garniture de finition fournit un bord de finition pour le matériau contre lequel s'appuyer tout en fournissant le dégagement nécessaire pour que la barrière de l'écran de sécurité soit retirée.

**IMPORTANT** : L'utilisation des B36-PSF2 et B36-FRSF2 (Figure 3.3) est **UNIQUEMENT** approuvée lorsque le Nordik 36 DV est installé avec un Trousse KozyZone. Les kits approuvés sont #KZK-1510A. Les (4) autres barrières de sécurité illustrées à la figure 3.2 sont approuvées dans tous les scénarios d'installation.

### Barrières de sécurité approuvées pour toutes les options de conception (installations standard ou Kozy Zone Kit)

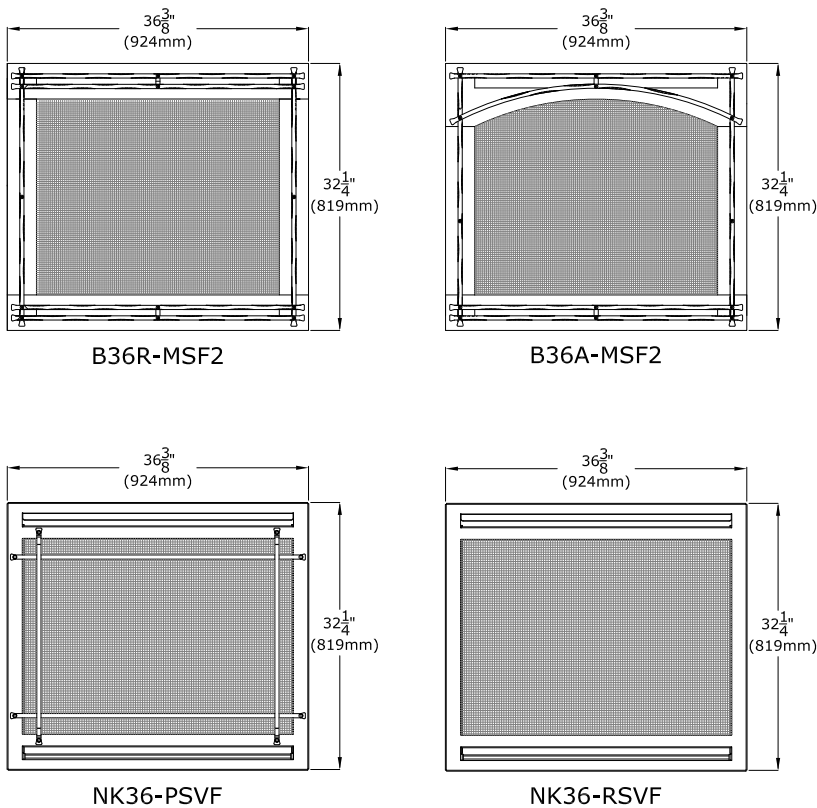

Figure 3.2 - Groupe de barrières de sécurité #1

### Barrières de sécurité approuvées **UNIQUEMENT** pour les installations du kit Kozy Zone

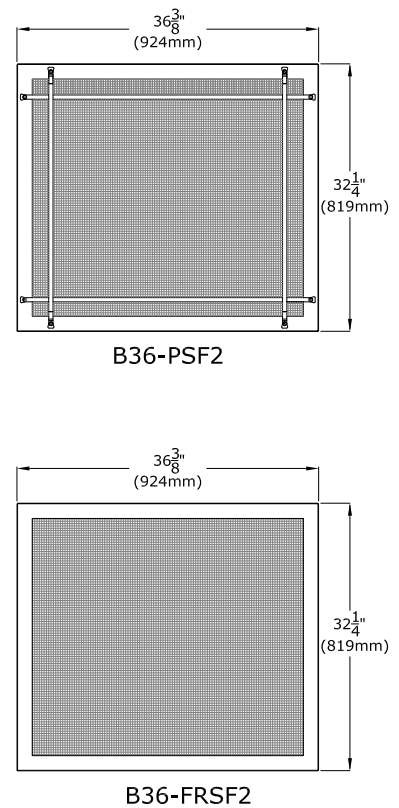
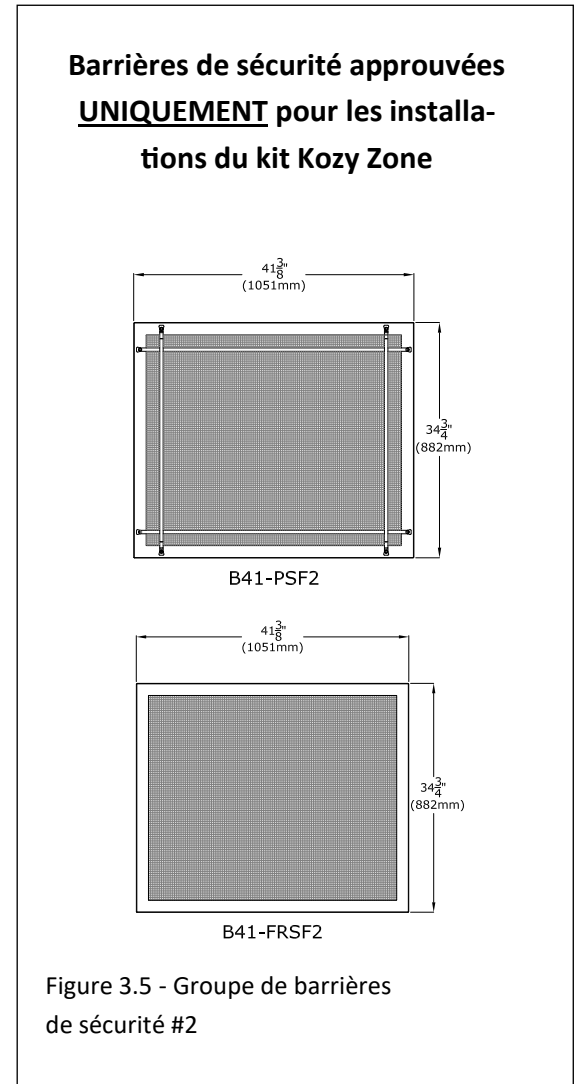
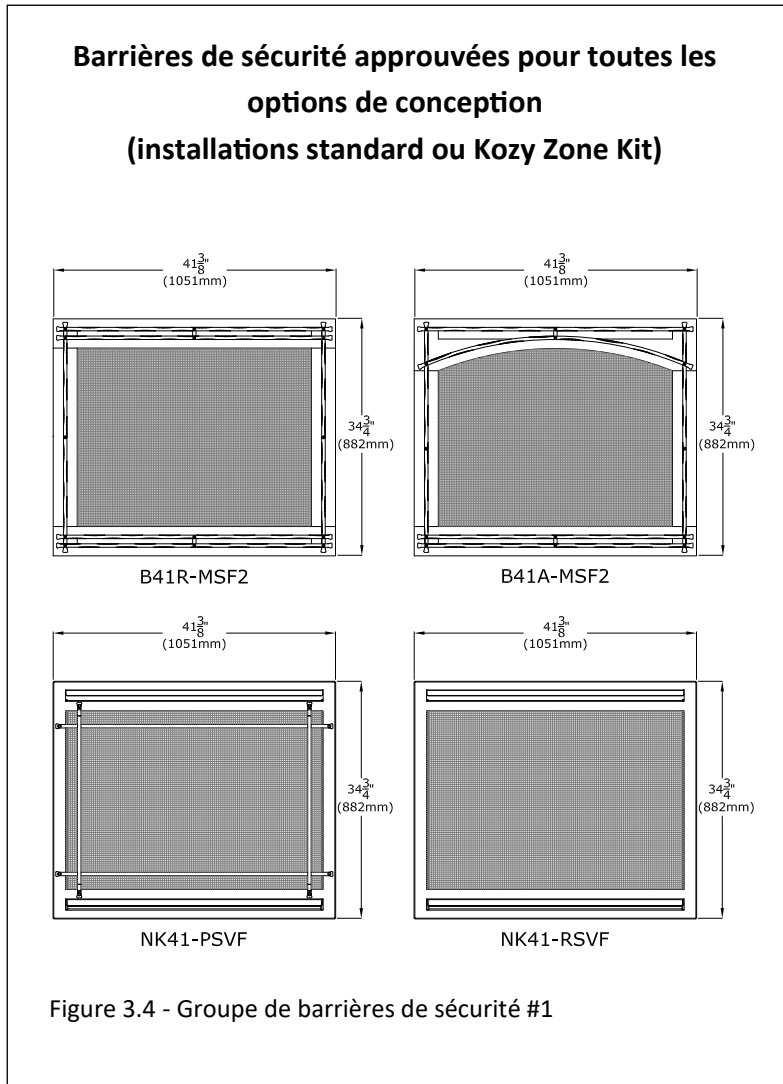

Figure 3.3 - Groupe de barrières de sécurité #2

## Nordik 41 DV

Le Nordik 41 DV est fourni avec un « kit de garniture de finition ». Il est fortement recommandé d'installer et d'utiliser ce kit avec le foyer. Le kit de garniture de finition fournit un bord de finition pour le matériau contre lequel s'appuyer tout en fournissant le dégagement nécessaire pour que la barrière de l'écran de sécurité soit retirée.

**IMPORTANT** : L'utilisation des B41-PSF2 et B41-FRSF2 (Figure 3.5) est **UNIQUEMENT** approuvée lorsque le Nordik 41 DV est installé avec un Trousse KozyZone. Les kits approuvés sont #KZK-1510A. Les (4) autres barrières de sécurité illustrées à la figure 3.4 sont approuvées dans tous les scénarios d'installation.



## Plénum KZK

La section 3.2 fournira des informations sur les matériaux de finition autour du plénum KZK

## Nordik 36 DV & Nordik 41 DV

**IMPORTANT :** Lors de l'utilisation du #B36-FRSF2 ou du #B36-PSF2 avec le Nordik 36 DV, la corde à l'arrière de la barrière de sécurité doit être retirée avant d'installer la barrière de sécurité.

**IMPORTANT :** Lors de l'utilisation du #B41-FRSF2 ou du #B41-PSF2 avec le Nordik 41 DV, la corde à l'arrière de la barrière de sécurité doit être retirée avant d'installer la barrière de sécurité.

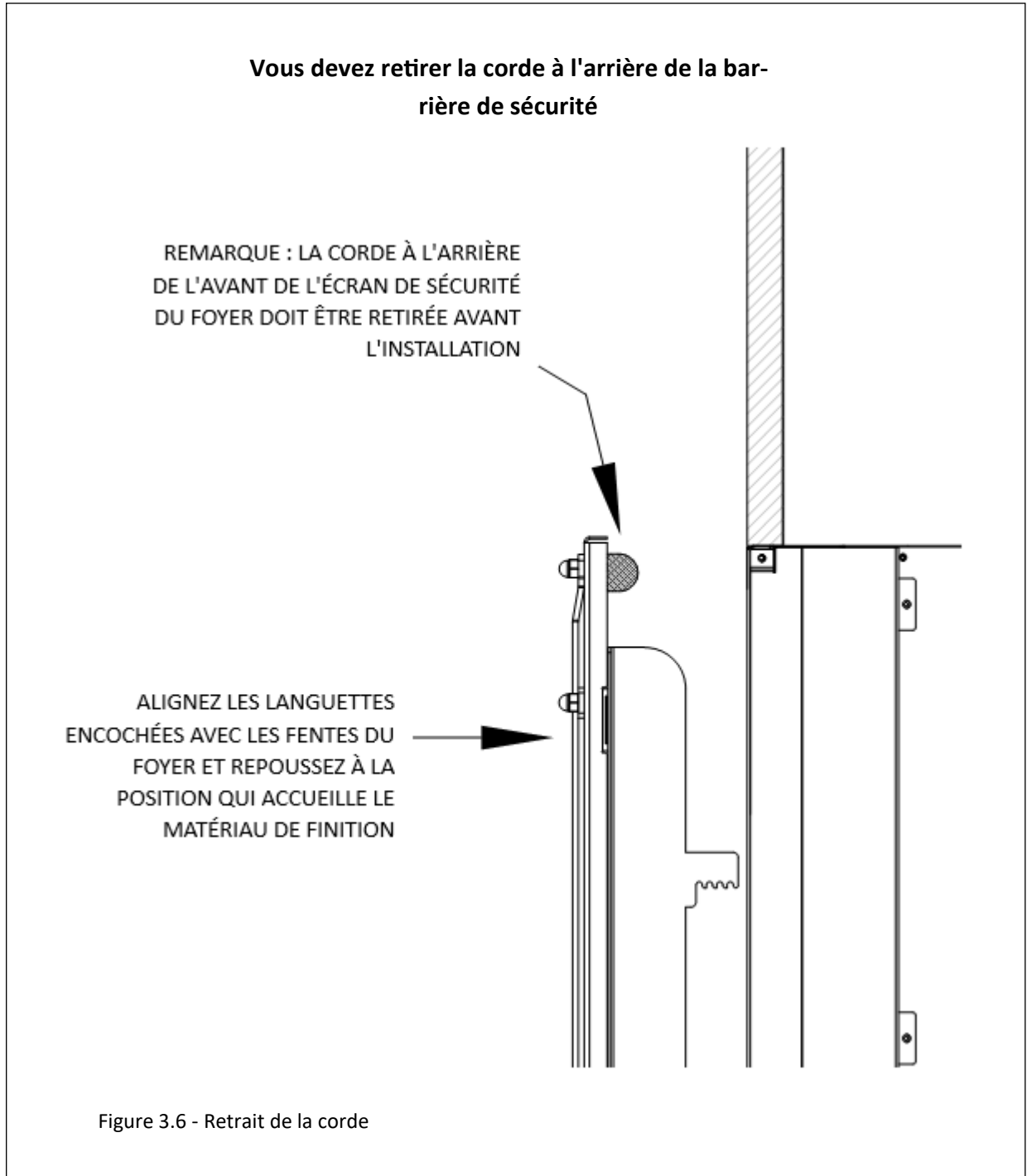

### 3.1 Exigences non combustibles

## Callaway 50 & Callaway 50 MV

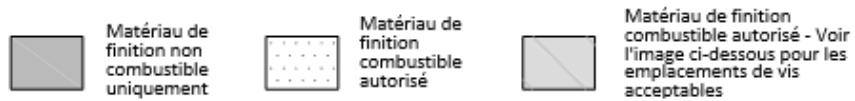
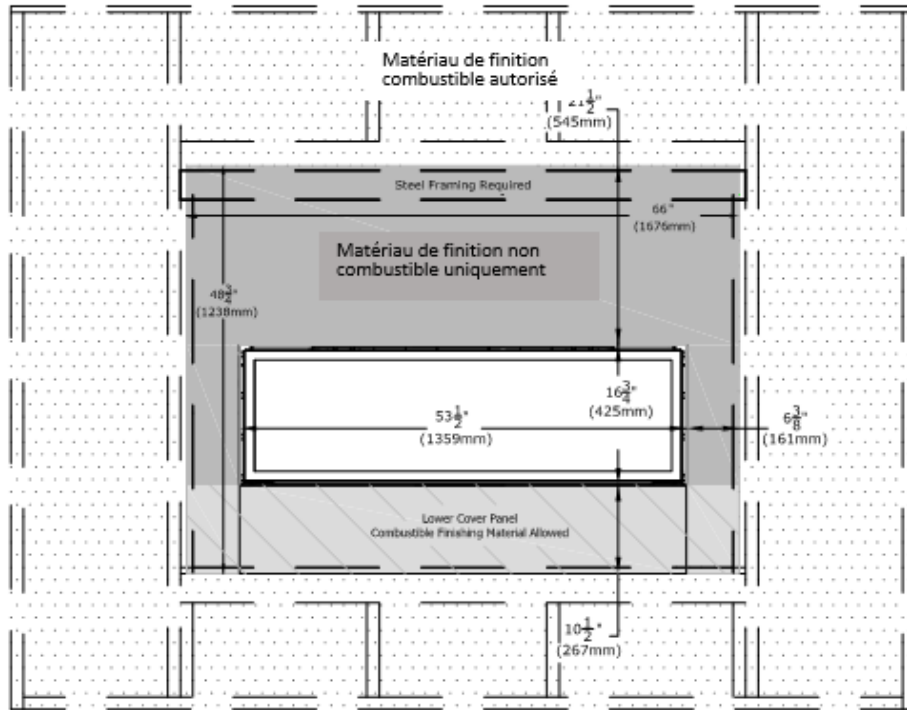

Emplacements des modèles de vis

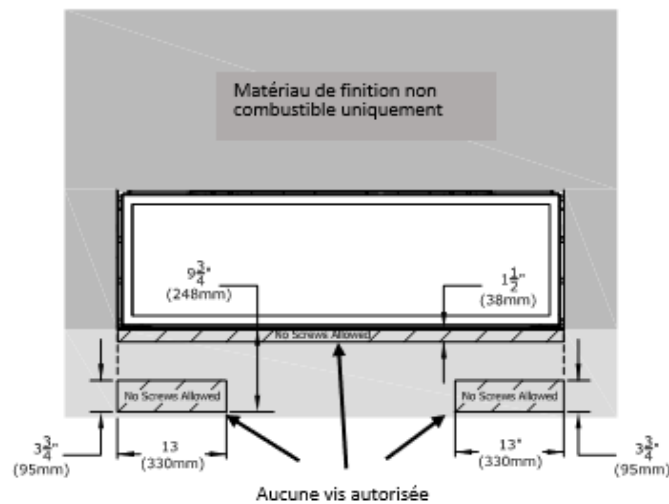
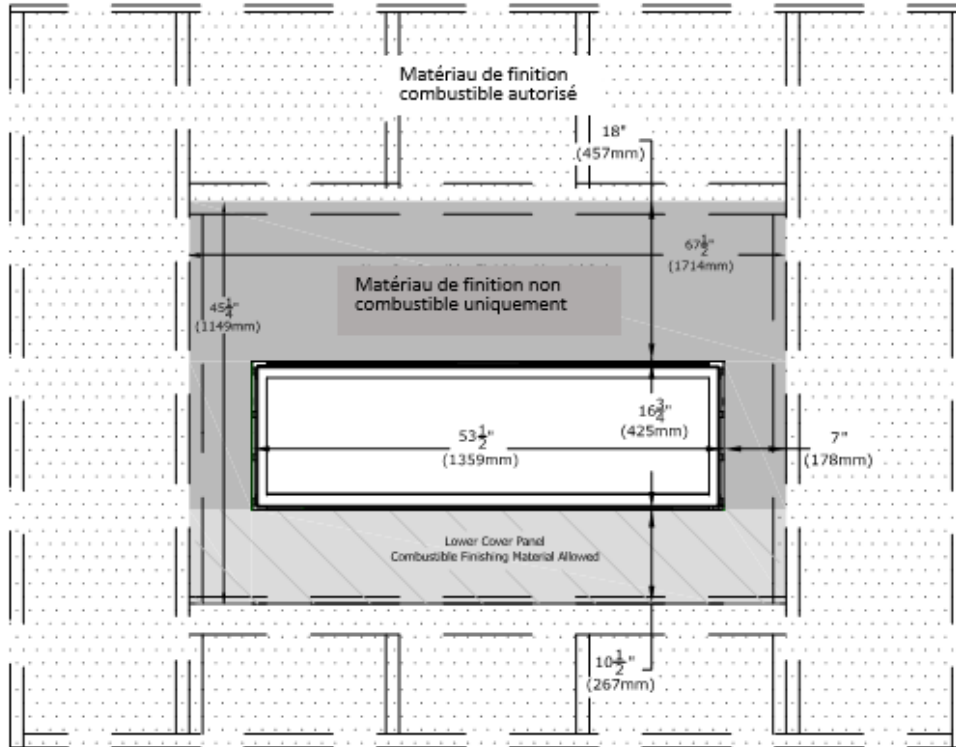

Figure 3.7 - Callaway 50 Dimensions minimales de finition incombustibles

# Callaway See Thru



## Emplacements des modèles de vis

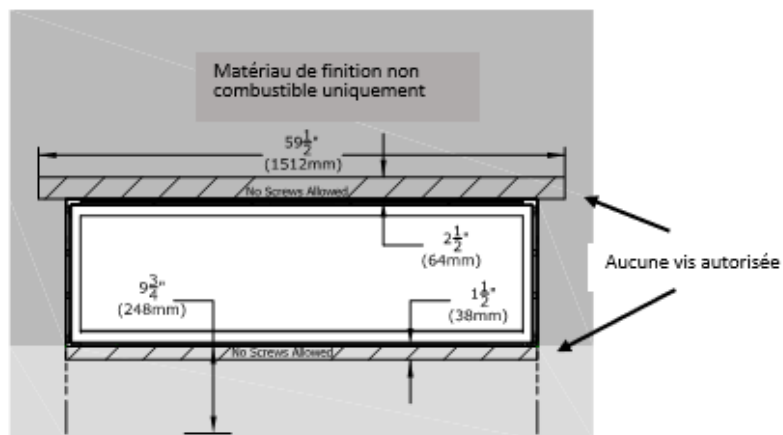

Figure 3.8 - Callaway Voir à travers les dimensions minimales de finition incombustibles

# Bellingham 38

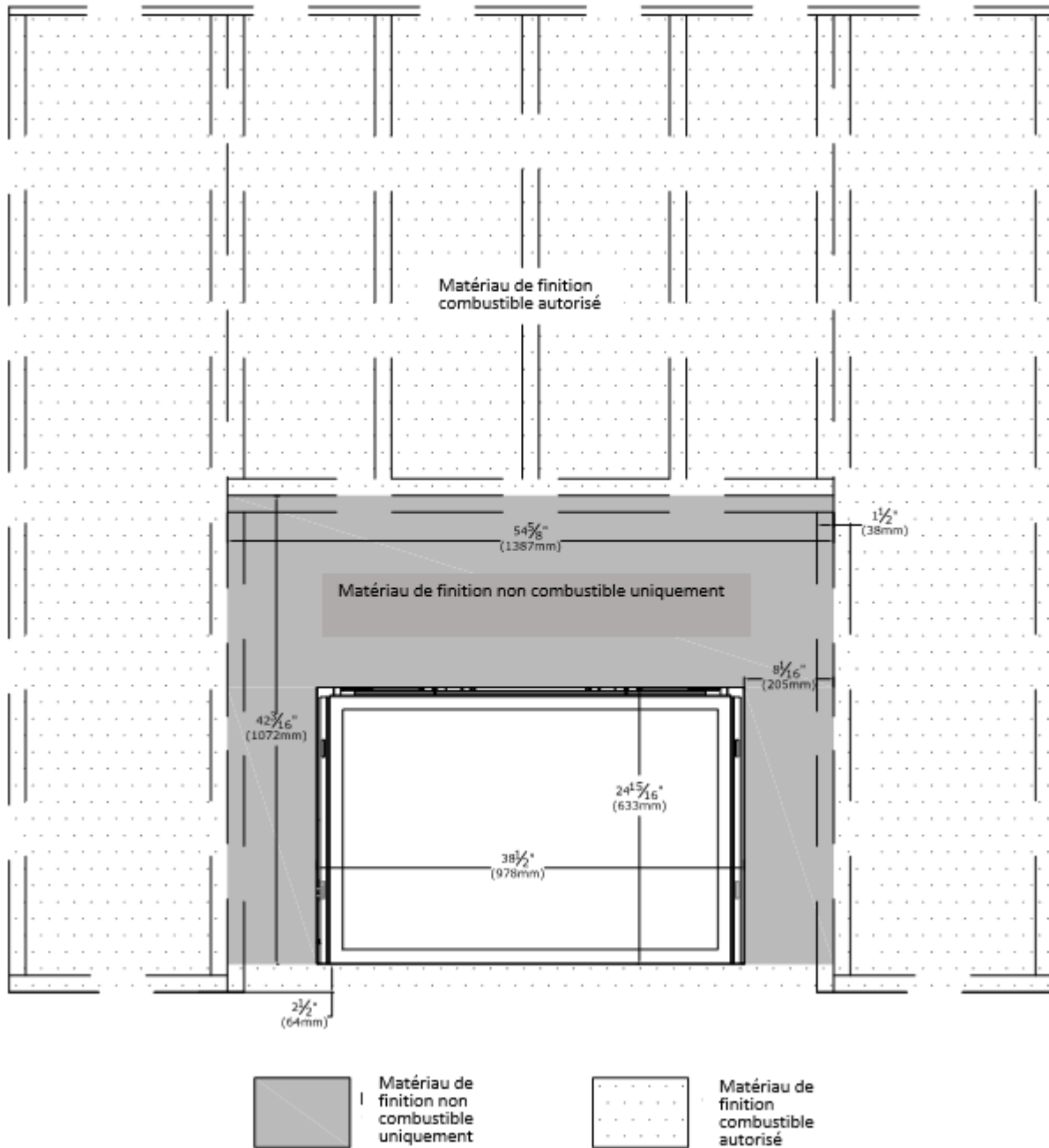

Figure 3.9 - Bellingham 38 Dimensions minimales de finition incombustibles

# Bellingham 44

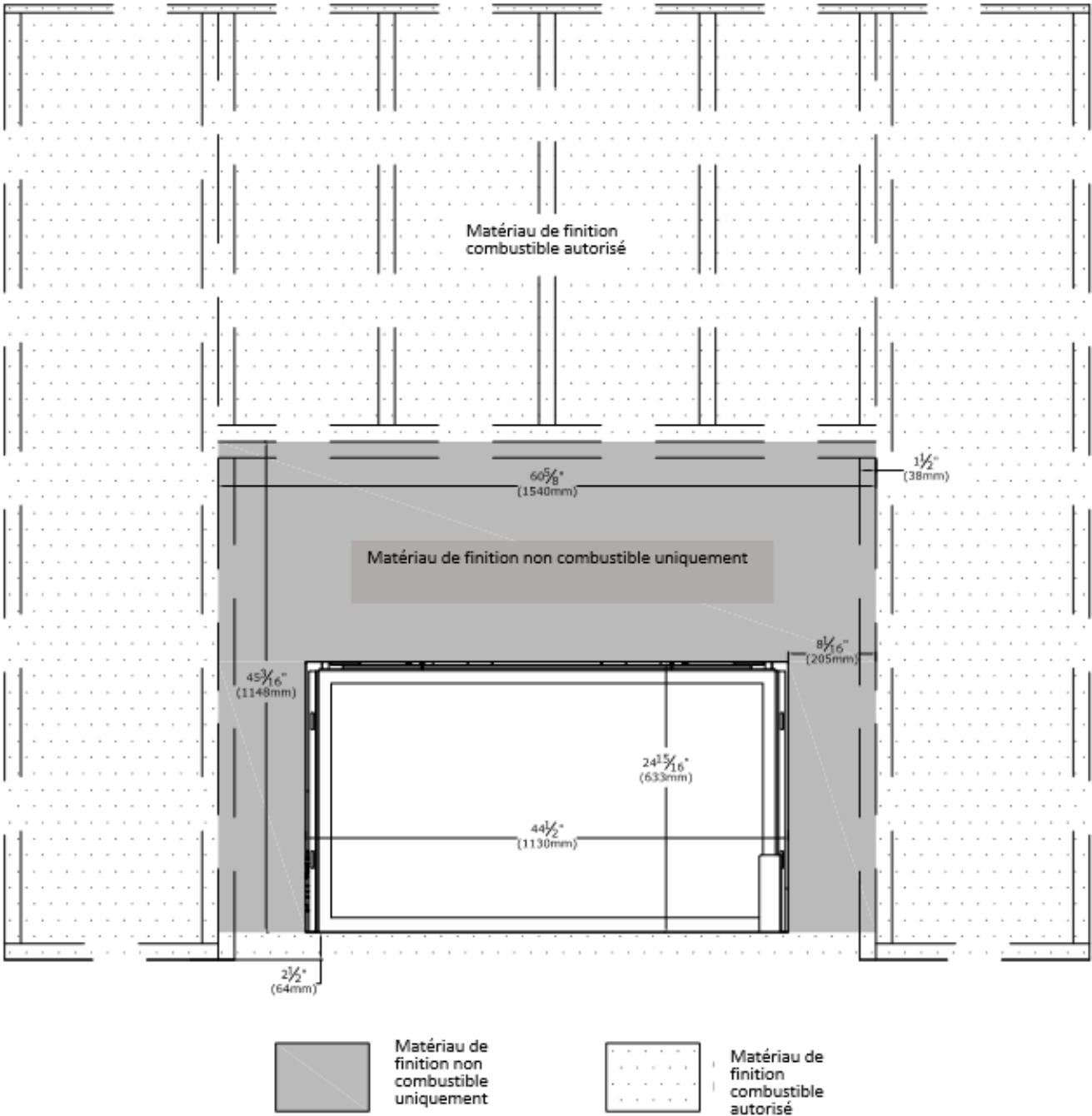
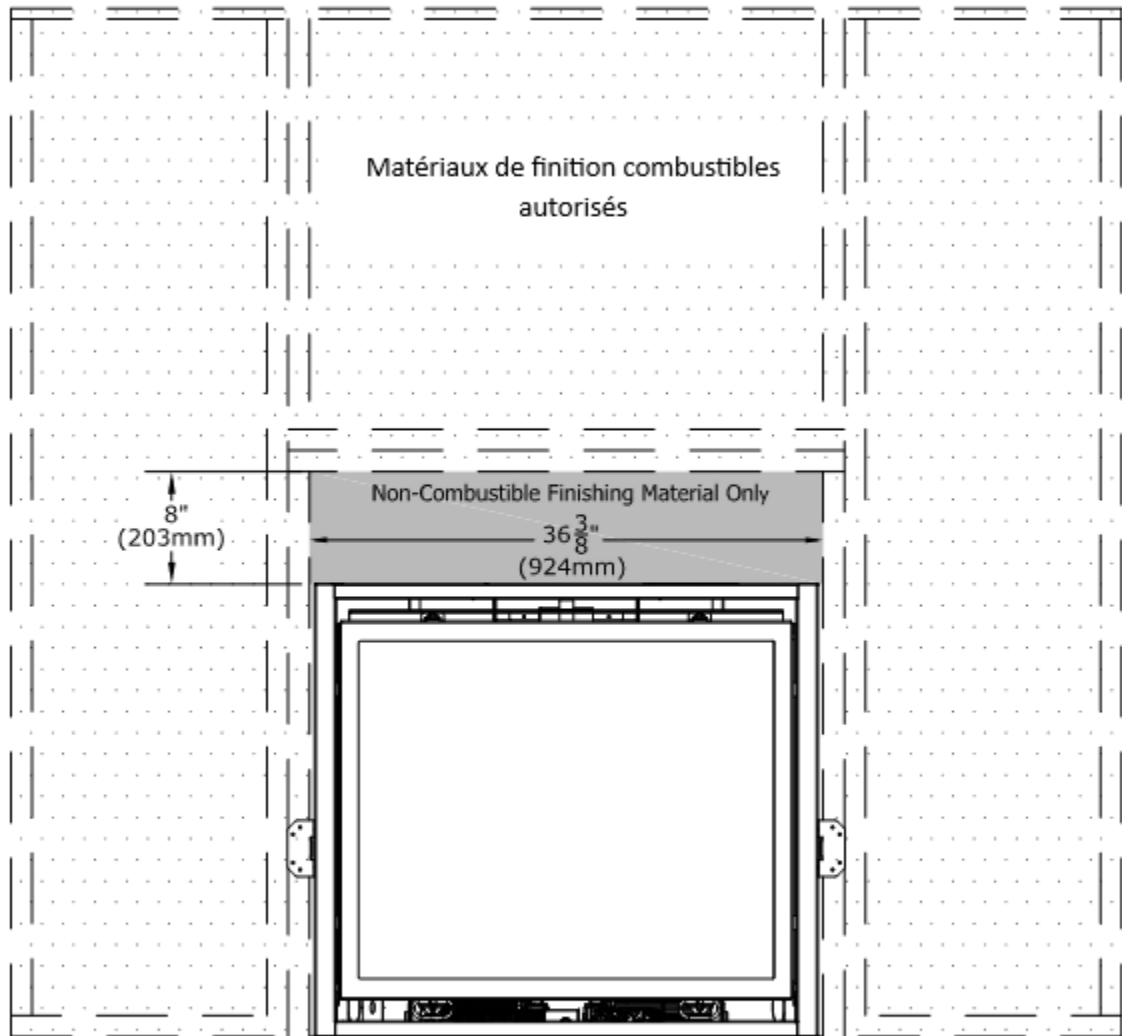

Figure 3.10 - Bellingham 44 Dimensions minimales de finition incombustibles



# Nordik 36 DV



Matériau de finition incombustible  
seulement



Matériau de finition combustible  
seulement

Figure 3.11 - Dimensions minimales de finition incombustible Nordik 36 DV

# Nordik 41 DV

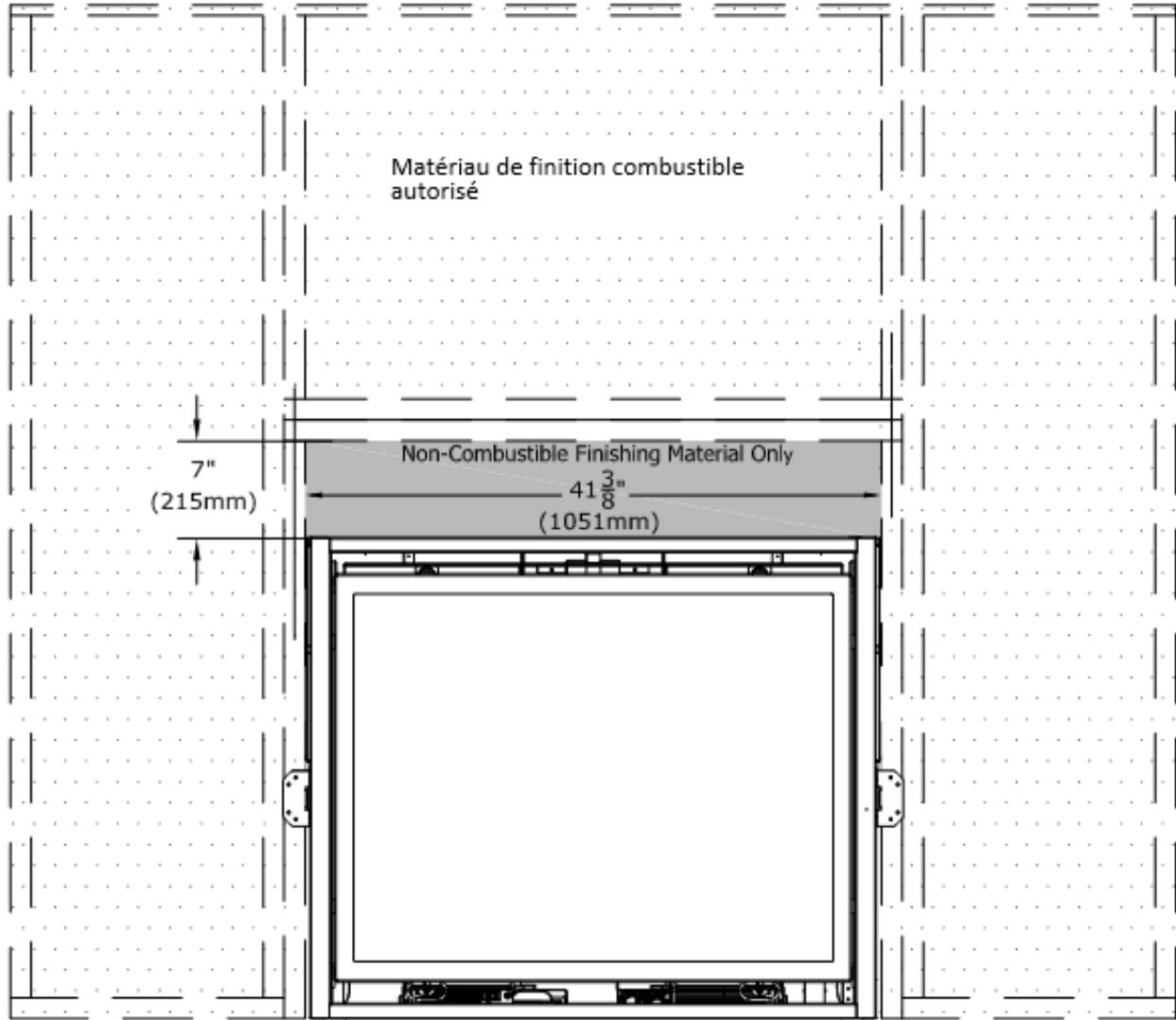

Matériau de finition non combustible uniquement

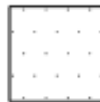

Matériau de finition combustible autorisé

Figure 3.12 - Dimensions minimales de finition incombustible Nordik 41 DV

## 3.2 Exigences de finition

### 3.2.1 Options de finition - Refoulement d'air plenum

AVERTISSEMENT! RISQUE DE SURCHAUFFE ET D'INCENDIE! Assurez-vous que le système de conduits KZK soit installé conformément à ce manuel et aux exigences du manuel du foyer.

REMARQUE : Si vous souhaitez acheminer le matériau de finition jusqu'au bord de l'ouverture d'évacuation, reportez-vous au dessin ci-dessous. Le matériau de finition ne doit pas obstruer la grille d'évacuation d'air et doit couler uniformément le long de l'ouverture du plenum.

IMPORTANT : Une garniture combustible supplémentaire de 1 po (25 mm) au-dessus des matériaux existants n'est PAS autorisée à l'intérieur des boîtiers d'étagères latérales pour les Callaway 50, Callaway 50 MV, Bellingham 38, Bellingham 44, Nordik 36 NV, et Nordik 41 DV. La garniture combustible de 1 po est autorisée autour de la grille du plenum lorsqu'il n'est pas installé dans une application d'étagère latérale.

Un matériau combustible de 1 po (25 mm) est placé au-dessus de tout matériau non combustible requis sur le foyer comme indiqué précédemment dans cette section ou au-dessus de la cloison sèche qui s'arrête au bord de l'ouverture d'évacuation d'air. Voir l'image du haut dans la figure 3.5 pour l'endroit où la cloison sèche s'arrête à l'ouverture d'évacuation d'air. Remarque : La grille du plenum couvrira le bord de cette cloison sèche.

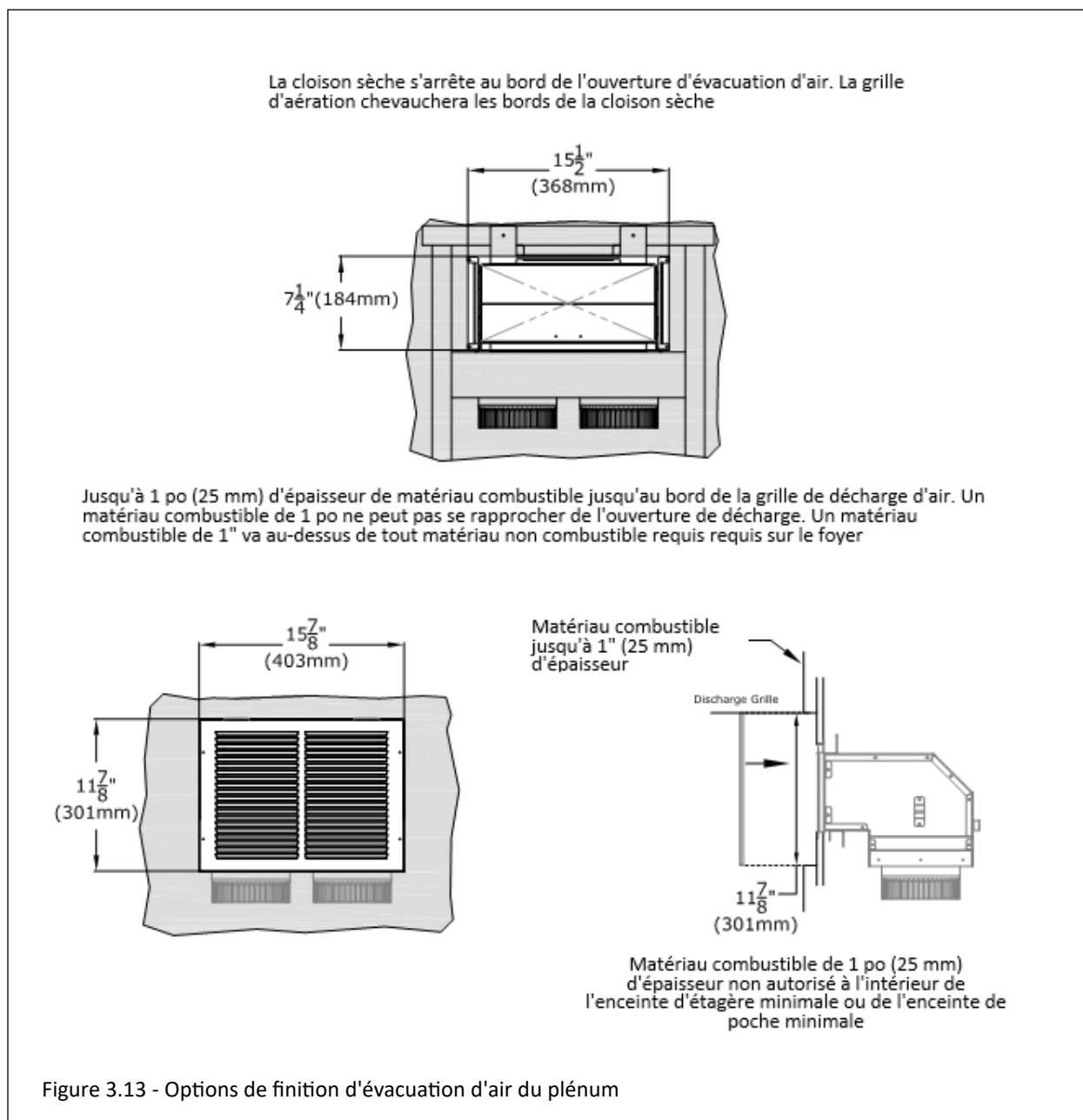

### 3.2.2 Combustible Wall Finish

La FIGURE 3.14 montre l'installation d'une finition murale combustible jusqu'à 1 po d'épaisseur pour le Calalway 50 et le Callaway 50 MV. Ce matériau combustible recouvre tous les matériaux non combustibles requis, comme illustré à la FIGURE 3.7.

Ce matériau combustible de 1" (25 mm) est capable de descendre jusqu'au bord de finition du foyer.

Voir la FIGURE 3.13 pour une installation de matériaux combustibles jusqu'à 1 po (25 mm) d'épaisseur autour de la grille d'évacuation d'air KZK.

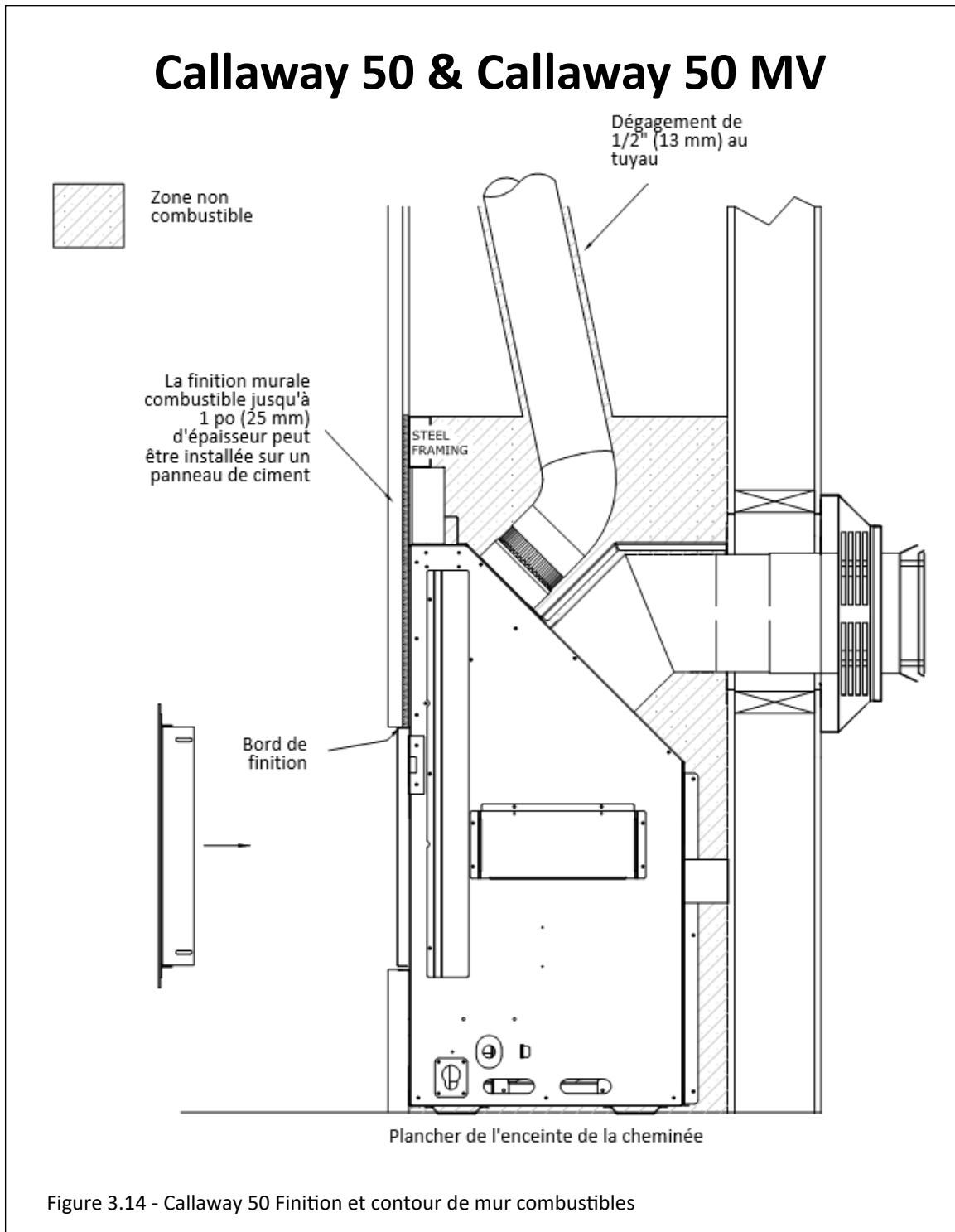
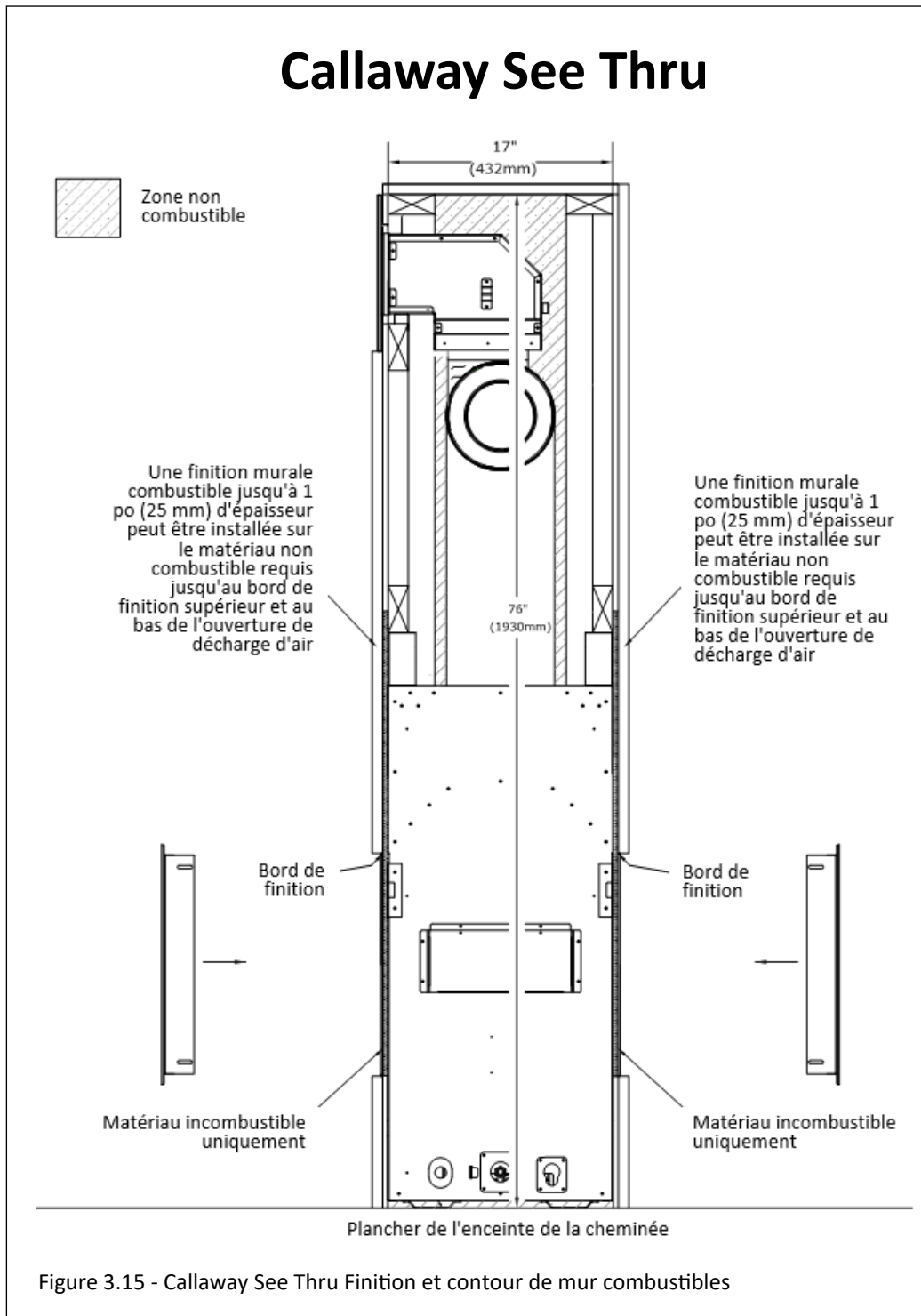

Figure 3.14 - Callaway 50 Finition et contour de mur combustibles

La FIGURE 3.15 montre l'installation d'une finition murale combustible jusqu'à 1 po d'épaisseur pour le Callway See Thru. Ce matériau combustible remplace tous les matériaux non combustibles requis, comme illustré à la FIGURE 3.8.

Ce matériau combustible de 1" (25 mm) est capable de descendre jusqu'au bord de finition du foyer.

Voir la FIGURE 3.13 pour une installation de matériaux combustibles jusqu'à 1 po (25 mm) d'épaisseur autour de la garniture de refoulement de l'ouverture de refoulement d'air KZK.



La FIGURE 3.16 montre l'installation d'une finition murale combustible jusqu'à 1 po d'épaisseur pour les Bellingham 38 et Bellingham 44. Ce matériau combustible recouvre tous les matériaux non combustibles requis, comme illustré à la FIGURE 3.9 et FIGURE 3.10.

Ce matériau combustible de 1" (25 mm) est capable de descendre jusqu'au bord de finition du foyer.

Voir la FIGURE 3.13 pour une installation de matériaux combustibles jusqu'à 1 po (25 mm) d'épaisseur autour de la grille d'évacuation d'air KZK.

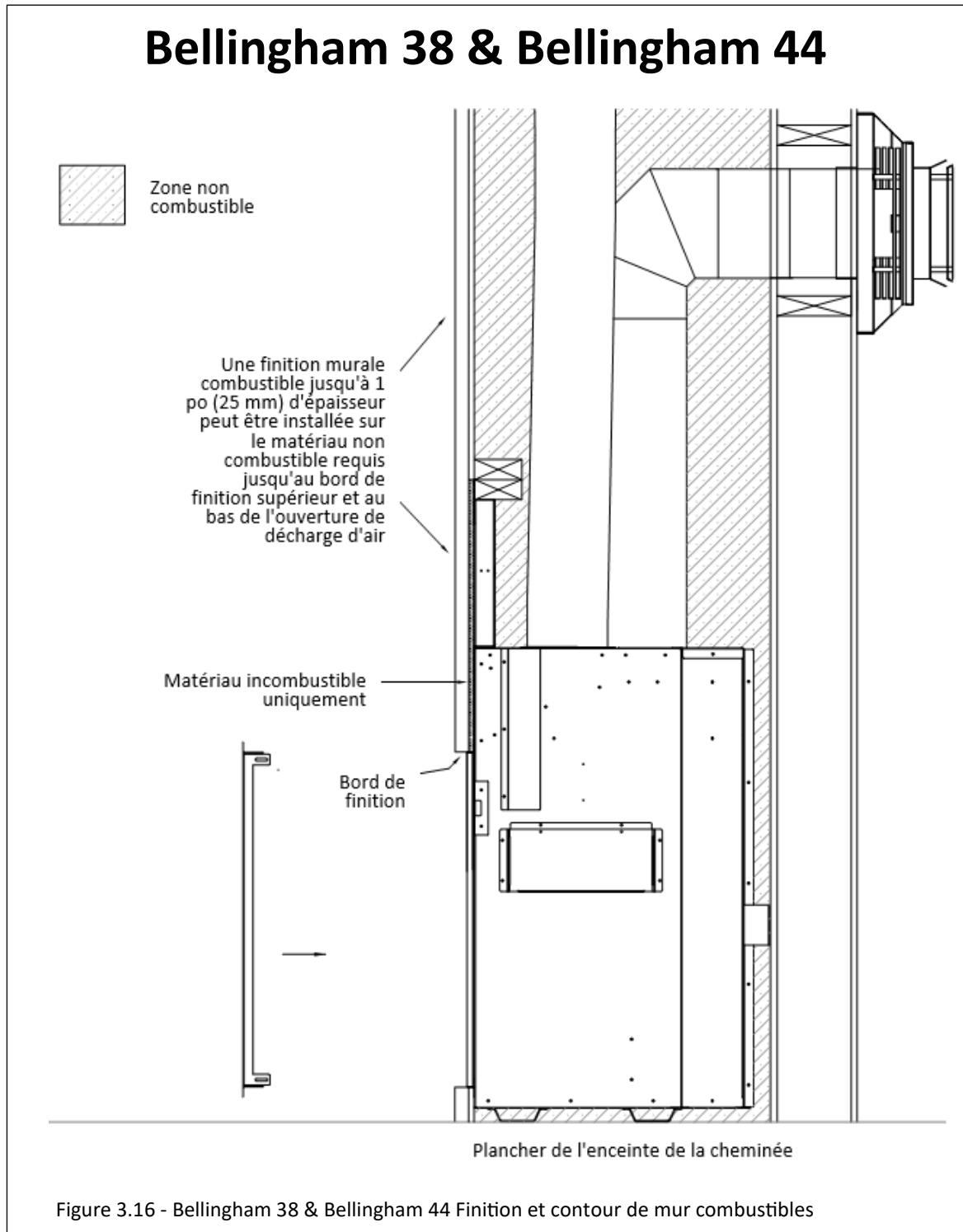

La FIGURE 3.17 montre l'installation d'un fini mural combustible jusqu'à 1 po d'épaisseur pour le Nordik 36 DV. Ce matériau combustible recouvre tous les matériaux non combustibles requis, tel qu'illustré à la FIGURE 3.11.

Ce matériau combustible de 1" (25 mm) peut descendre jusqu'au bord de finition du foyer. Nous recommandons l'utilisation de l'ensemble de garniture de finition livré avec le Nordik 36 DV. Ceci fournit un bord pour arrêter le matériau de finition qui assure la barrière de sécurité peut être enlevé pour l'entretien du foyer.

Voir la FIGURE 3.13 pour une installation de matériaux combustibles jusqu'à 1 po (25 mm) d'épaisseur autour de la grille d'évacuation d'air KZK.

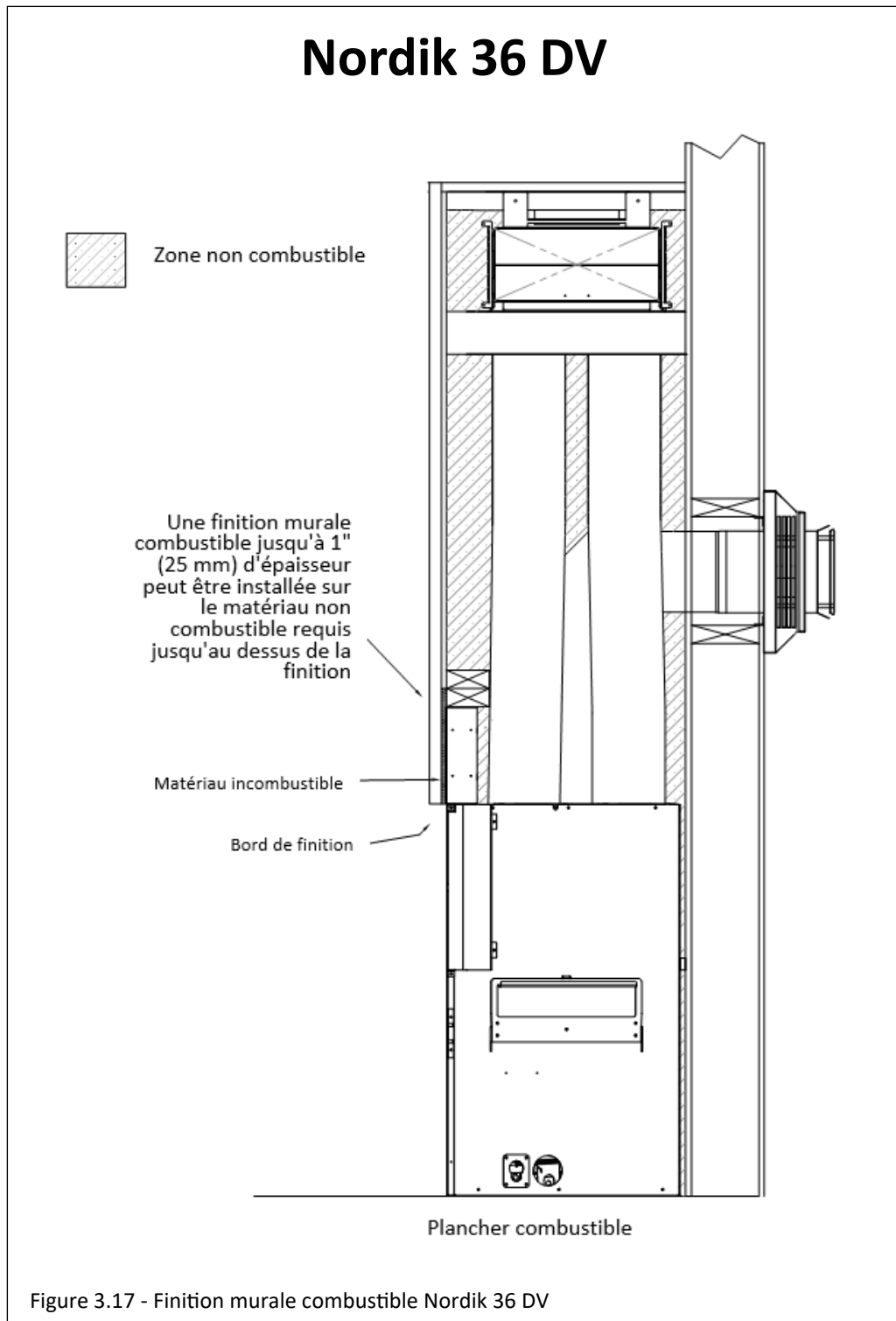

La FIGURE 3.18 montre l'installation d'un fini mural combustible jusqu'à 1 po d'épaisseur pour le Nordik 41 DV. Ce matériau combustible recouvre tous les matériaux non combustibles requis, tel qu'illustré à la FIGURE 3.12.

Ce matériau combustible de 1" (25 mm) peut descendre jusqu'au bord de finition du foyer. Nous recommandons l'utilisation de l'ensemble de garniture de finition livré avec le Nordik 41 DV. Ceci fournit un bord pour arrêter le matériau de finition qui assure la barrière de sécurité peut être enlevé pour l'entretien du foyer.

Voir la FIGURE 3.13 pour une installation de matériaux combustibles jusqu'à 1 po (25 mm) d'épaisseur autour de la grille d'évacuation d'air KZK.

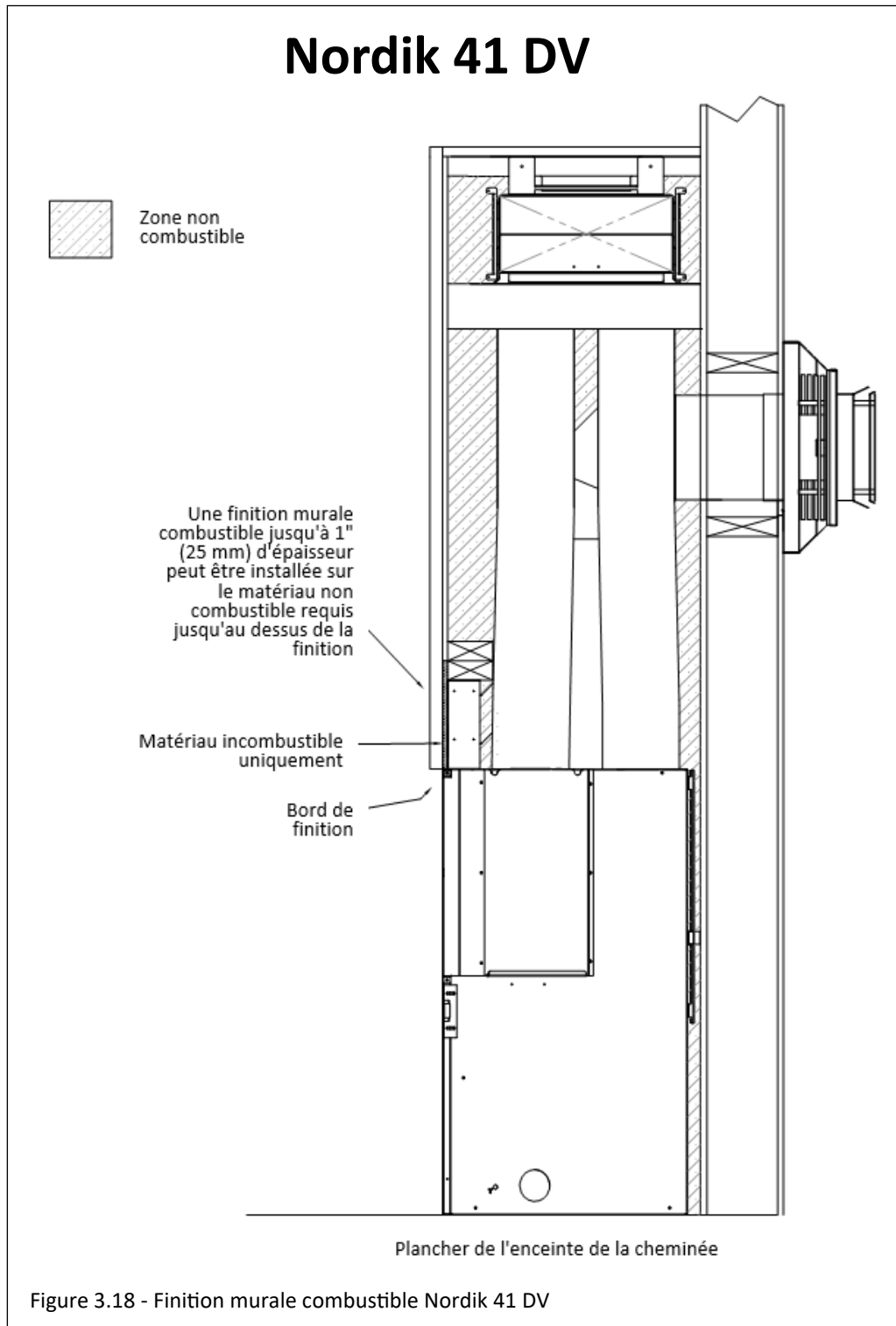



### 3.3 Dégagements du manteau et de l'âtre

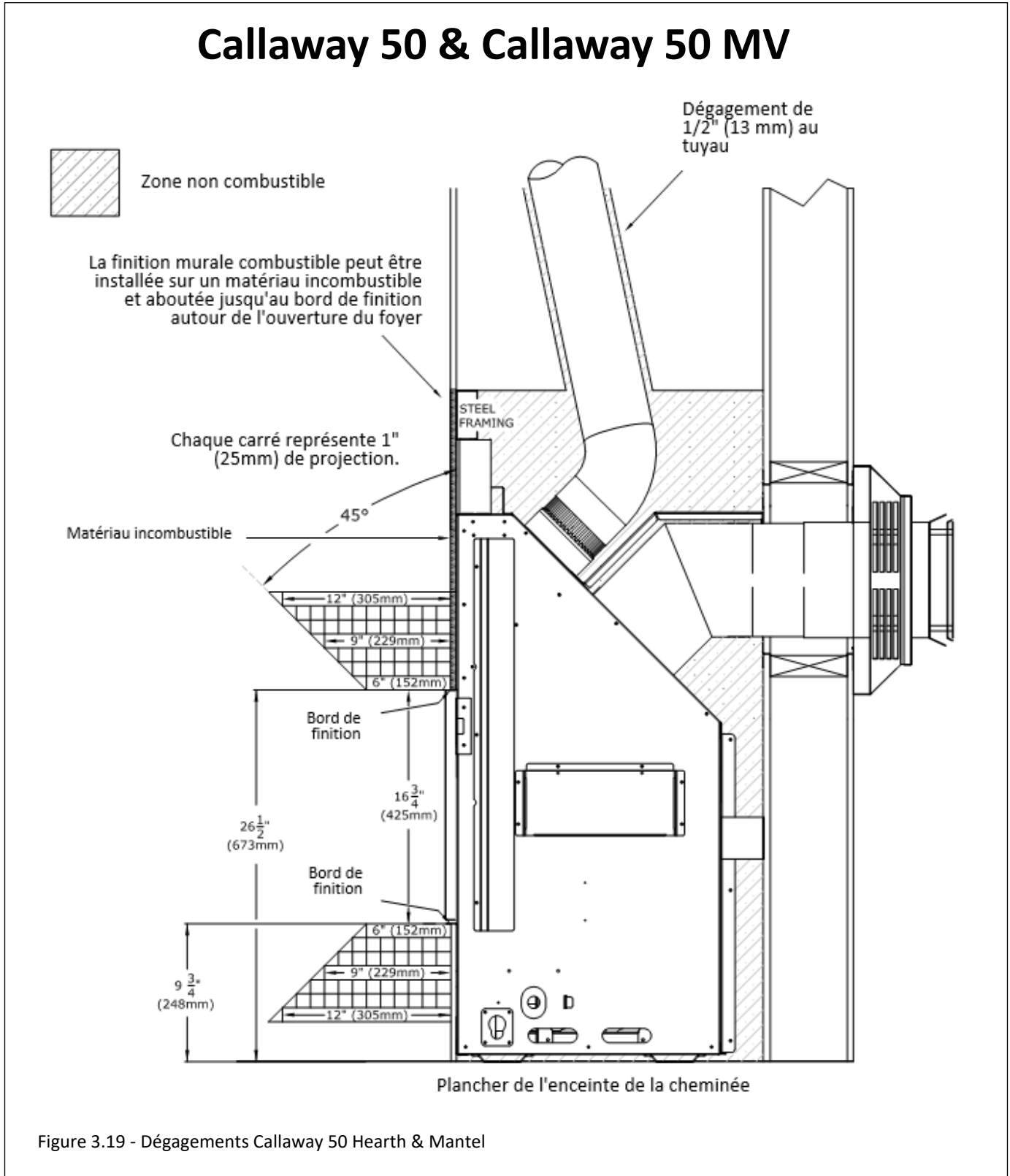

# Callaway See Thru

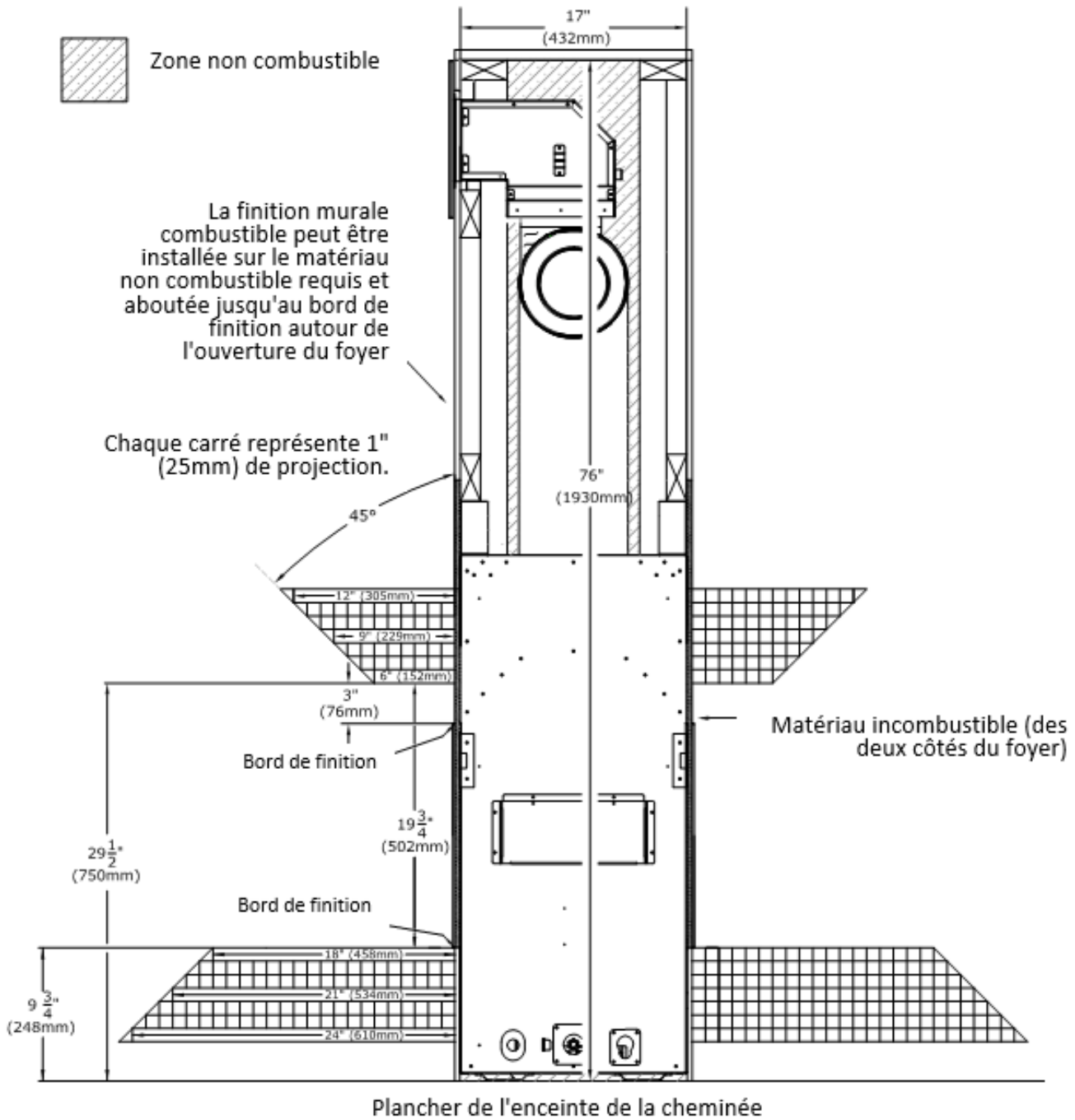

Figure 3.20 - Dégagements Callway See Thru Hearth & Mantel

# Bellingham 38 & Bellingham 44

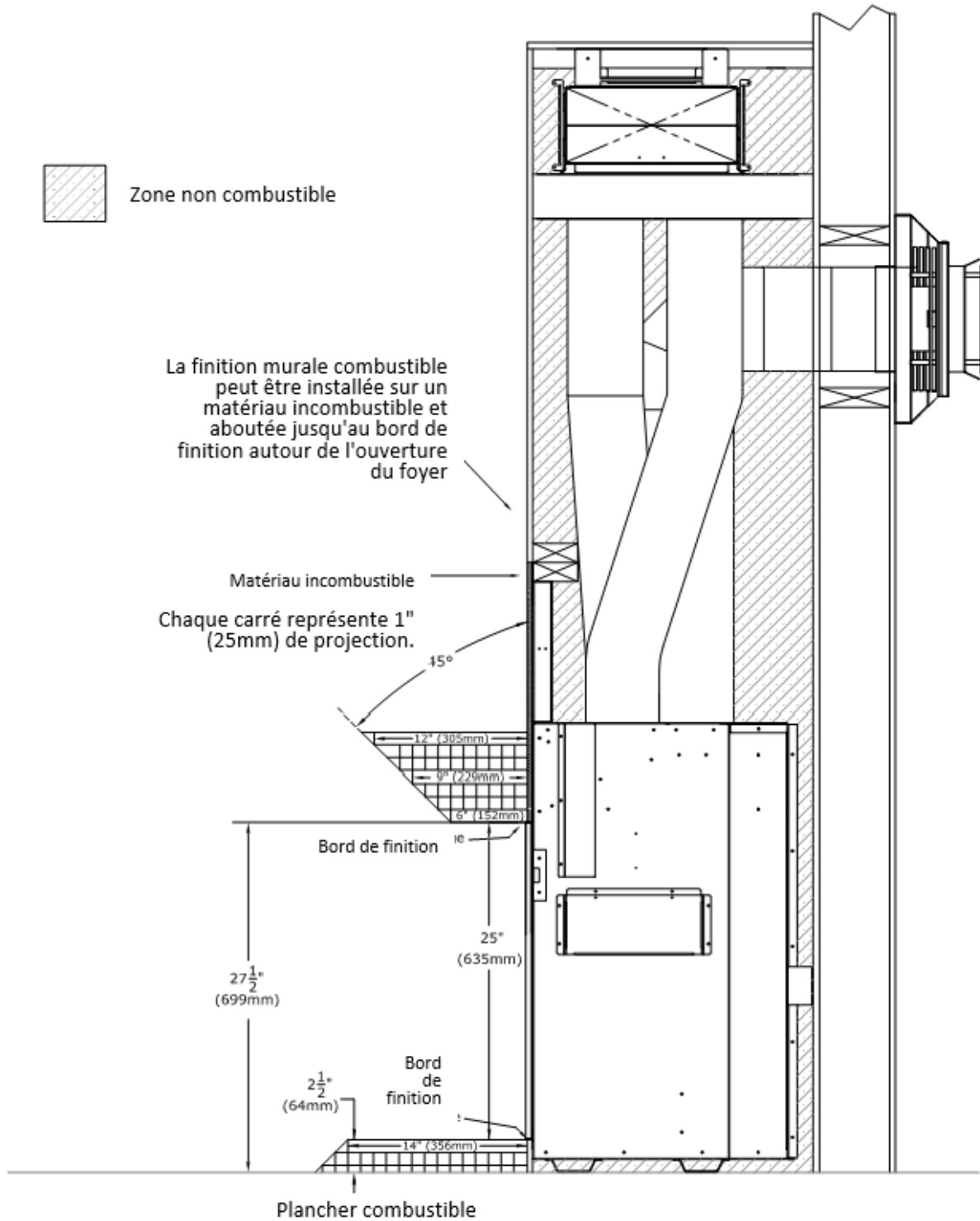
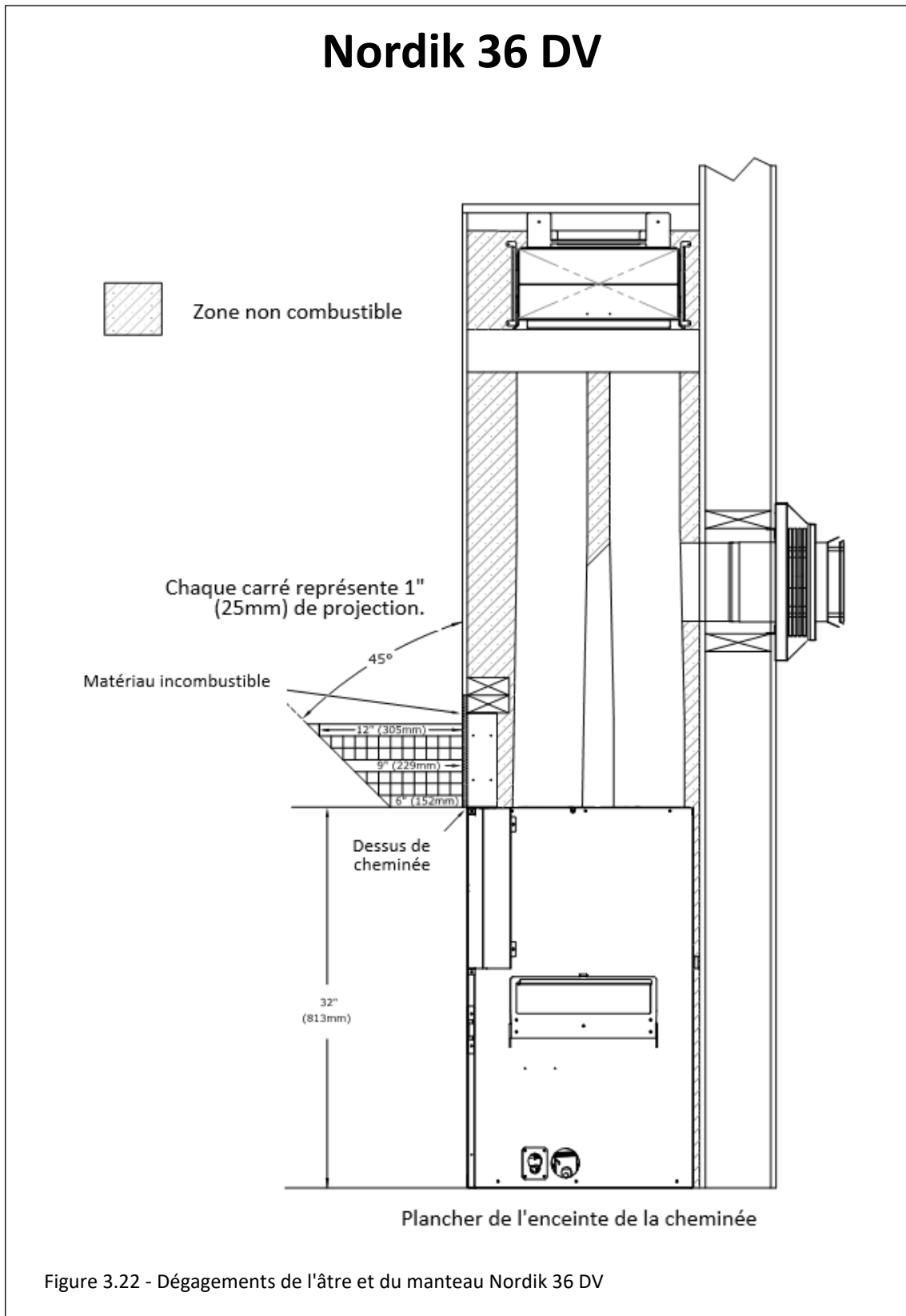
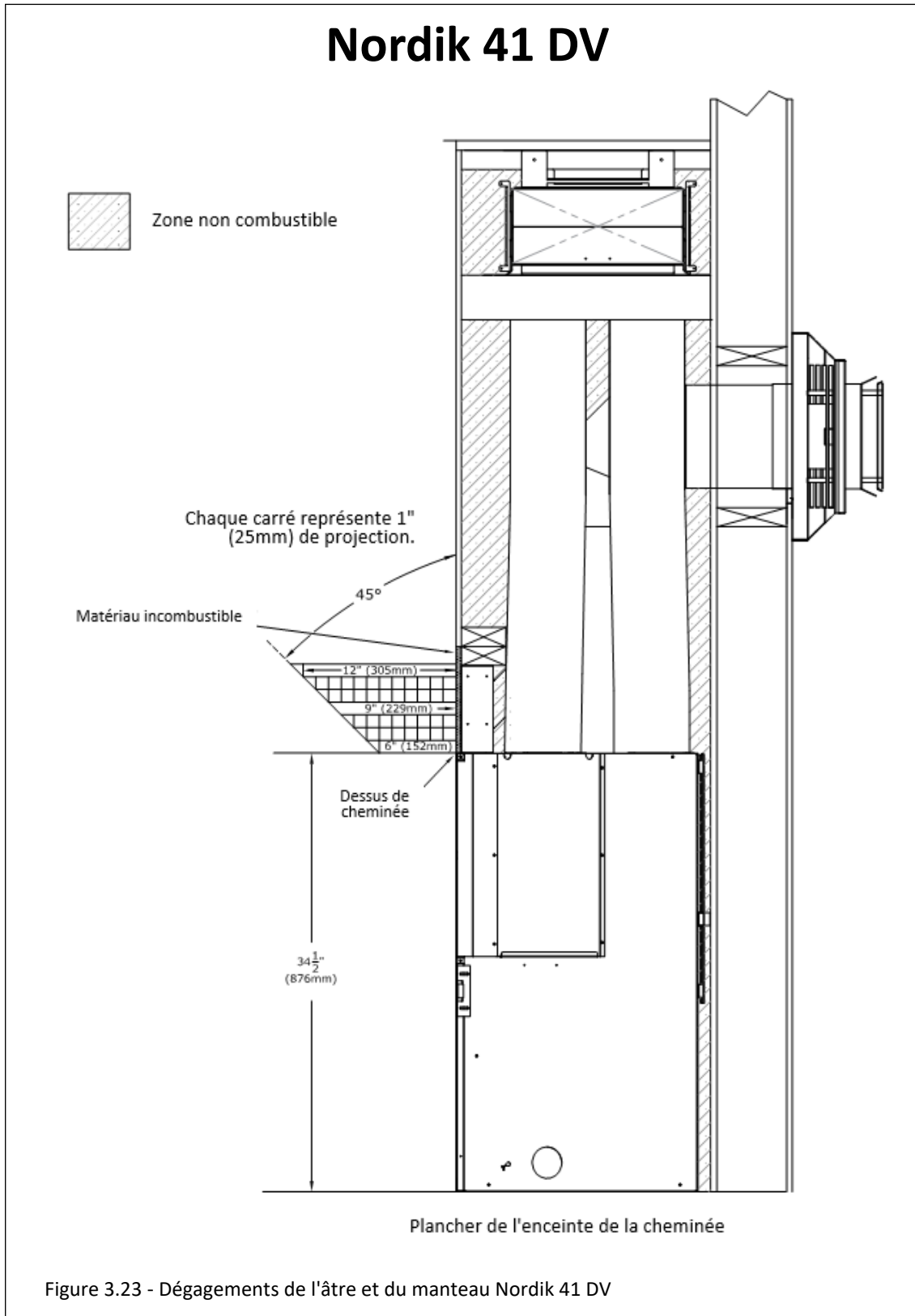

Figure 3.21 - Bellingham 38 et Bellingham 44 Dégagements de l'âtre et du manteau

La FIGURE 3.22 montre l'installation d'une projection de manteau combustible pour le Nordik 36 DV. Un revêtement de sol combustible peut passer sous cet appareil, ce qui permettrait alors une projection illimitée du foyer combustible. La saillie de l'âtre ne peut pas être surélevée au-delà de la base du plancher du foyer/de l'enceinte.



La FIGURE 3.23 montre l'installation d'une projection de manteau combustible pour le Nordik 41 DV. Un revêtement de sol combustible peut passer sous cet appareil, ce qui permettrait alors une projection illimitée du foyer combustible. La saillie de l'âtre ne peut pas être surélevée au-delà de la base du plancher du foyer/de l'enceinte.



## 4.0 Préparation et installation du foyer

### 4.1 Bellingham 38 et Bellingham 44

Tout le contenu de ce kit est requis et doit être installé.

Le kit Kozy Zone nécessite que le déflecteur de convection, situé au-dessus de la chambre de combustion à l'intérieur de l'armoire métallique de l'appareil, soit retiré pour permettre au flux d'air chaud de convecter vers le haut dans les conduits d'air installés sur le foyer. Vous retirerez également les plaques de recouvrement.

Consultez les exigences supplémentaires et les informations d'installation dans le manuel de l'appareil.

1. Retirez le déflecteur de convection de l'appareil. Recyclez ce panneau car il n'est plus nécessaire. Le déflecteur est fixé par un clip de déflecteur avec (2) vis au centre avant et (2) vis juste derrière le bord supérieur de l'ouverture du foyer.
2. Retirez les (2) plaques de recouvrement sur le dessus de l'appareil (4 vis chacune).
3. Installez l'assemblage de l'entretoise métallique et jetez l'écran thermique du linteau.
4. Alignez les colliers de décollage sur les trous correspondants sur le dessus de l'appareil. Fixez avec les vis précédemment retirées. Installez les colliers de décollage sur la ou les ouverture(s) correspondante(s) sur le(s) plénum(s). Utilisez les vis fournies.

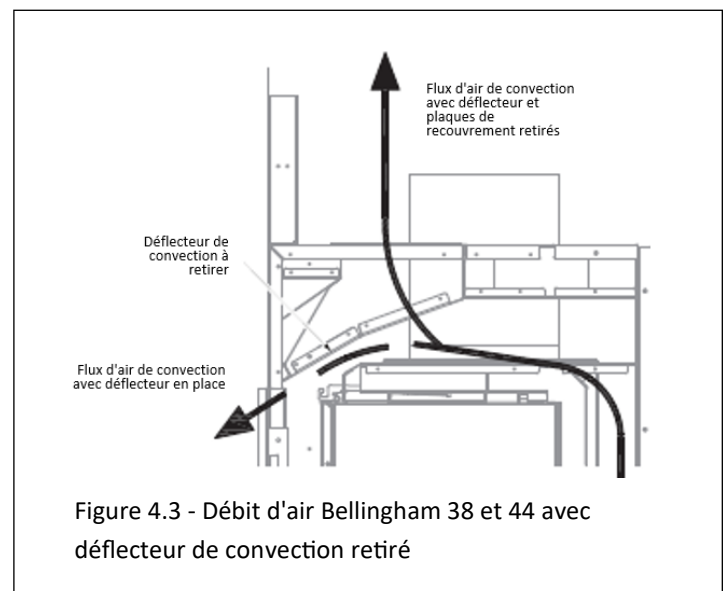
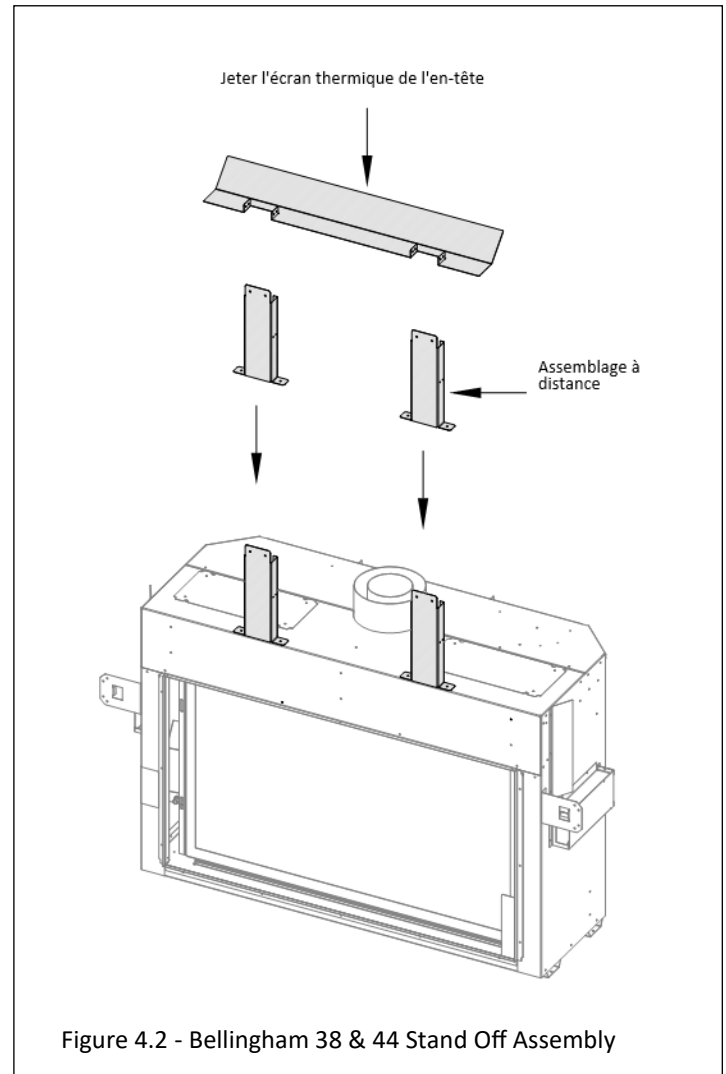
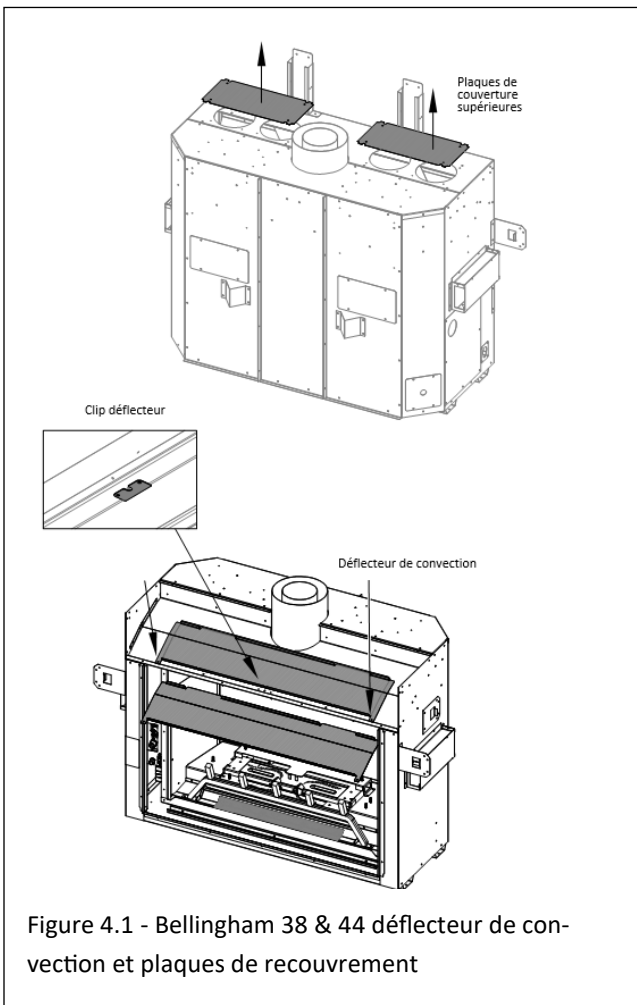

5. Installez le foyer dans l'emplacement encadré. Encadrez une ouverture brute à l'emplacement souhaité pour les plénums KZK. Voir les pages précédentes de ce manuel pour les positions de plénum autorisées et les tailles d'ouverture approximatives du cadre.
6. Installez le(s) plénum(s) dans l'ouverture du cadre brut en maintenant les dégagements minimaux aux matériaux combustibles, comme indiqué dans les pages précédentes de ce manuel et dans le manuel d'installation du foyer. Fixez le plénum à l'encadrement à l'aide de clous ou de vis à travers le support de montage supérieur.
7. Utilisez un cerclage métallique (non fourni) selon les besoin pour fixer davantage le plénum à l'encadrement.
8. Fixez la tuyauterie de tous les (4) colliers de sortie du plénum à tous les (4) colliers de sortie du foyer. Si vous montez le plénum à 10 pi ou moins au-dessus du foyer, utilisez (1) kit #KZK-410-6 ou un conduit d'air approuvé UL-181 Classe 0. Si vous montez le plénum entre 10 po et 20 po au-dessus du foyer, vous aurez besoin de (2) kits #KZK-410-6 et d'un conduit d'air approuvé #KZK-CPL6 ou UL-181 classe 0.
9. Une pente ascendante doit être maintenue dans les sections horizontales des tuyaux pour une bonne convection. Soutenez les sections horizontales tous les 24 pouces.
10. Installez les grilles d'aération fournies avec le kit à l'aide de (4) vis au total.

Si vous désirez, les grilles d'aération peuvent être peintes. Utilisez de la peinture haute température (250°F).

Continuez avec l'installation du foyer.

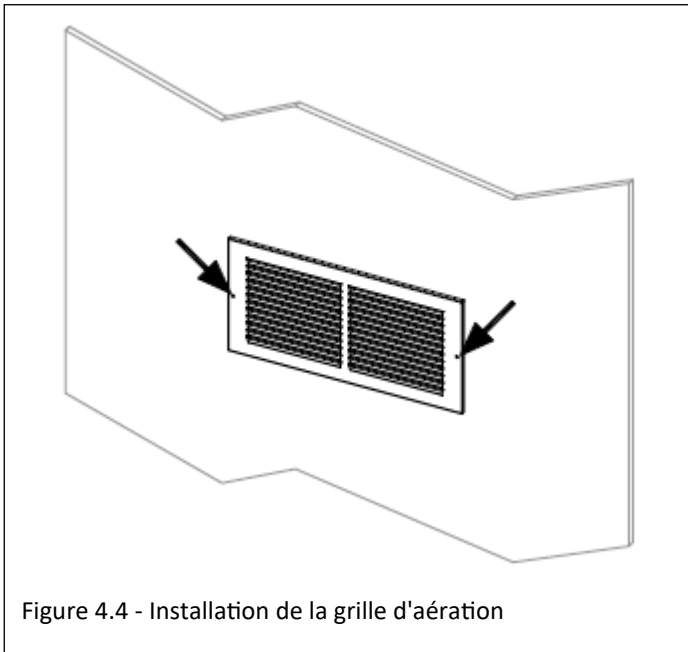

Figure 4.4 - Installation de la grille d'aération

## 4.2 Callaway 50 and Callaway 50 MV

Tout le contenu de ce kit est requis et doit être installé.

Le kit Kozy Zone nécessite que le déflecteur de convection, situé au-dessus de la chambre de combustion à l'intérieur de l'armoire métallique de l'appareil, soit retiré pour permettre au flux d'air chaud de convecter vers le haut dans les conduits d'air installés sur le foyer. Vous retirerez également les plaques de recouvrement.

Consultez les exigences supplémentaires et les informations d'installation dans le manuel de l'appareil.

1. Retirez le déflecteur de convection de l'appareil. Recyclez ce panneau car il n'est plus nécessaire. Le déflecteur est fixé par (2) vis juste derrière le bord supérieur de l'ouverture du foyer. Voir FIGURE 4.6.
2. Retirez les (4) plaques de recouvrement situées sur le dessus de l'appareil (4 vis chacune).
3. Assemblez l'assemblage de l'entretoise du foyer.
4. Alignez les colliers de décollage sur les trous correspondants sur le dessus de l'appareil. Fixez avec les vis précédemment retirées. Installez les colliers de décollage sur la ou les ouverture(s) correspondante(s) sur le(s) plénum(s). Utilisez les vis fournies.

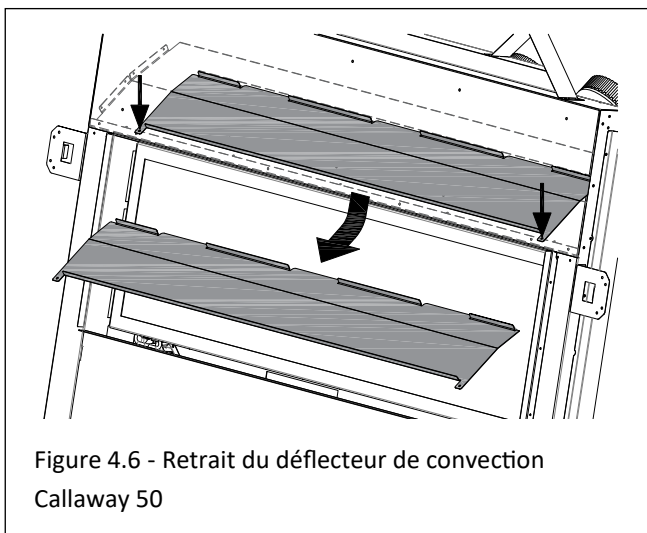
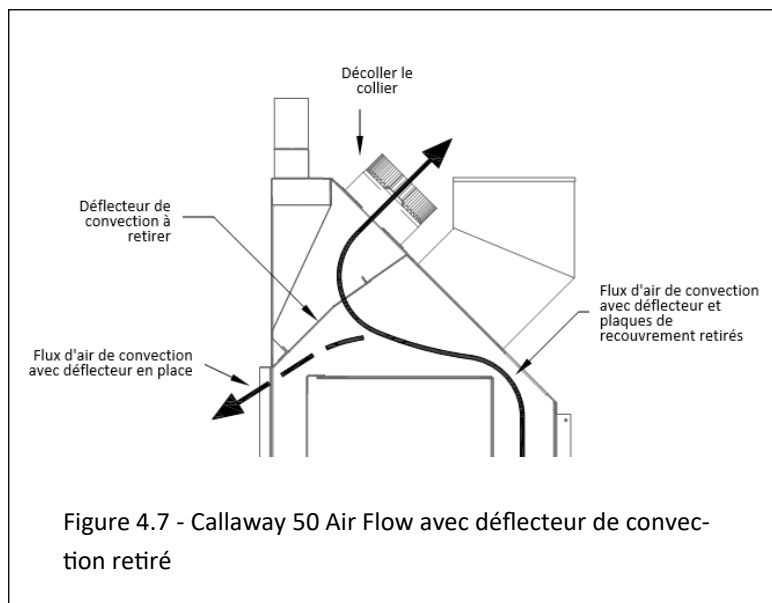
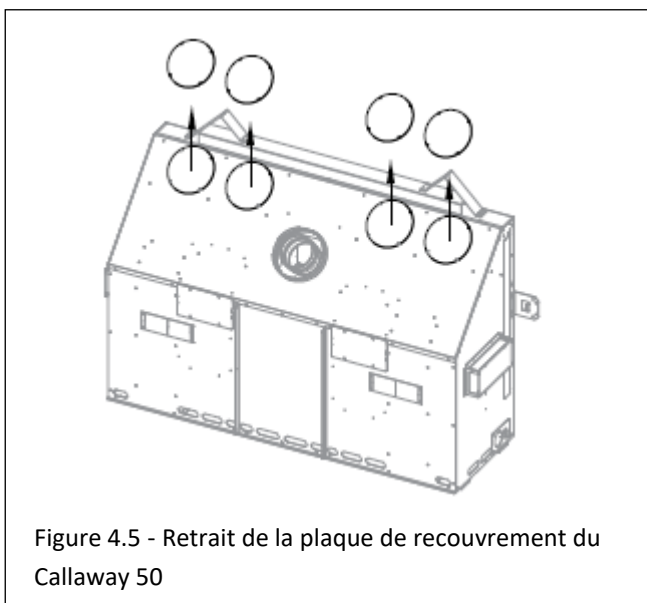



5. Installez le foyer dans l'emplacement encadré. Encadrez une ouverture brute à l'emplacement souhaité pour les plénums KZK. Voir les pages précédentes de ce manuel pour les positions de plénum autorisées et les tailles d'ouverture approximatives du cadre.
  6. Installez le(s) plénum(s) dans l'ouverture du cadre brut en maintenant les dégagements minimaux aux matériaux combustibles, comme indiqué dans les pages précédentes de ce manuel et dans le manuel d'installation du foyer. Fixez le plénum à l'encadrement à l'aide de clous ou de vis à travers le support de montage supérieur.
  7. Utilisez un cerclage métallique (non fourni) selon les besoins pour fixer davantage le plénum à l'encadrement.
  8. Fixez la tuyauterie de tous les (4) colliers de décollage du plénum à tous les (4) colliers de décollage du foyer. Si vous montez le plénum à 10 pi ou moins au-dessus du foyer, utilisez (1) kit #KZK-410-6 ou un conduit d'air approuvé UL-181 Classe 0. Si vous montez le plénum entre 10 pi et 20 pi au-dessus du foyer, vous aurez besoin de (2) kits #KZK-410-6 et d'un conduit d'air approuvé #KZK-CPL6 ou UL-181 classe 0.
  9. Une pente ascendante doit être maintenue dans les sections horizontales des tuyaux pour une bonne convection. Soutenez les sections horizontales tous les 24 pouces.
  10. Installez les grilles d'aération fournies avec le kit à l'aide de (4) vis au total.
- Si vous désirez, les grilles d'aération peuvent être peintes. Utilisez de la peinture haute température (250°F).

Continuez avec l'installation du foyer.

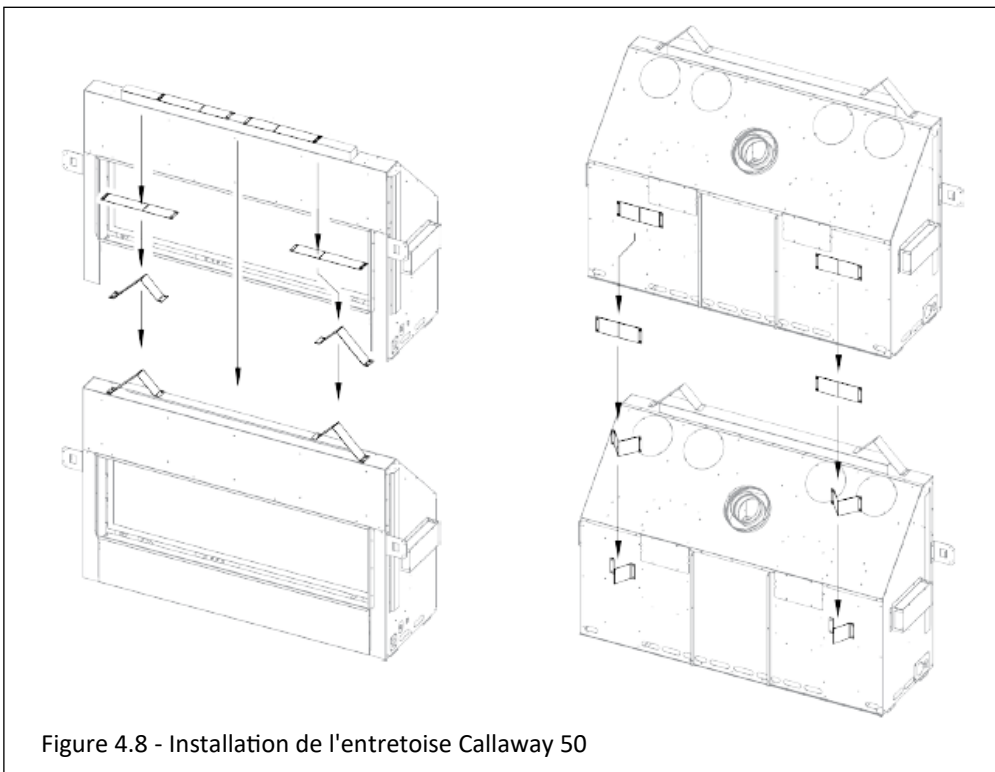

Figure 4.8 - Installation de l'entretoise Callaway 50

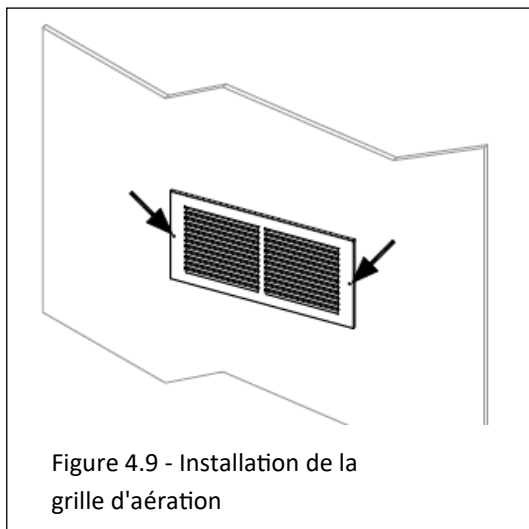

Figure 4.9 - Installation de la grille d'aération

### 4.3 Callaway See Thru

Tout le contenu de ce kit est requis et doit être installé.

Le kit Kozy Zone nécessite que le déflecteur de convection, situé au-dessus de la chambre de combustion à l'intérieur de l'armoire métallique de l'appareil, soit retiré pour permettre au flux d'air chaud de convecter vers le haut dans les conduits d'air installés sur le foyer. Vous retirerez également les plaques de recouvrement.

Consultez les exigences supplémentaires et les informations d'installation dans le manuel de l'appareil.

1. Retirez le déflecteur de convection de l'appareil. Recyclez ce panneau car il n'est plus nécessaire. Les (6) déflecteurs sont fixés par (2) vis chacune derrière le bord supérieur des deux ouvertures du foyer. Chaque côté du foyer a (3) déflecteurs de convection à enlever. Voir FIGURE 4.10.
2. Retirez les (4) plaques de recouvrement sur le dessus de l'appareil (4 vis chacune).
3. Assemblez l'assemblage de l'entretoise du foyer.
4. Alignez les colliers de décollage sur les trous correspondants sur le dessus de l'appareil. Fixez avec les vis précédemment retirées. Installez les colliers de décollage sur la ou les ouverture(s) correspondante(s) sur le(s) plénum (s). Utilisez les vis fournies.

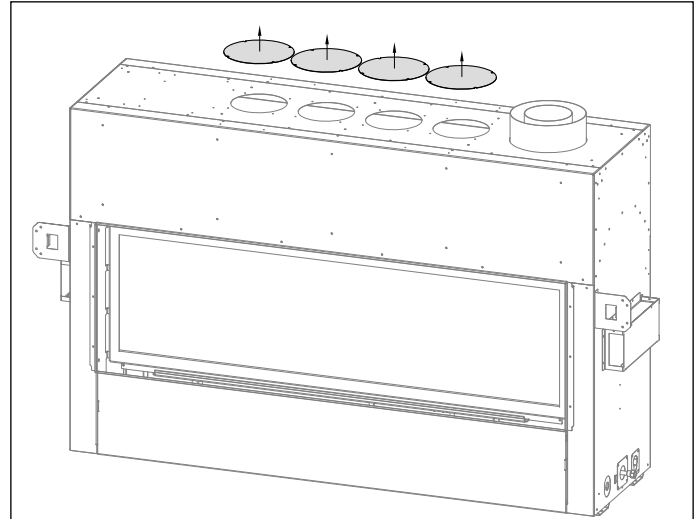

Figure 4.11 - Retrait de la plaque de recouvrement Callaway ST

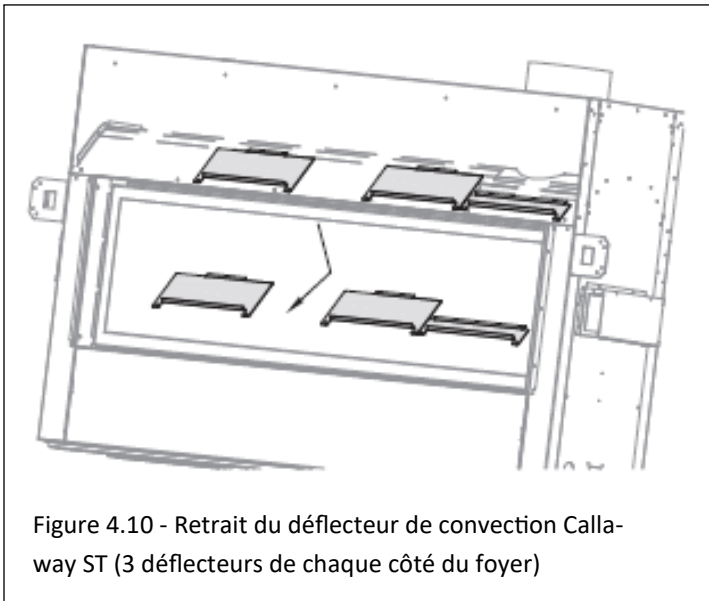

Figure 4.10 - Retrait du déflecteur de convection Callaway ST (3 déflecteurs de chaque côté du foyer)

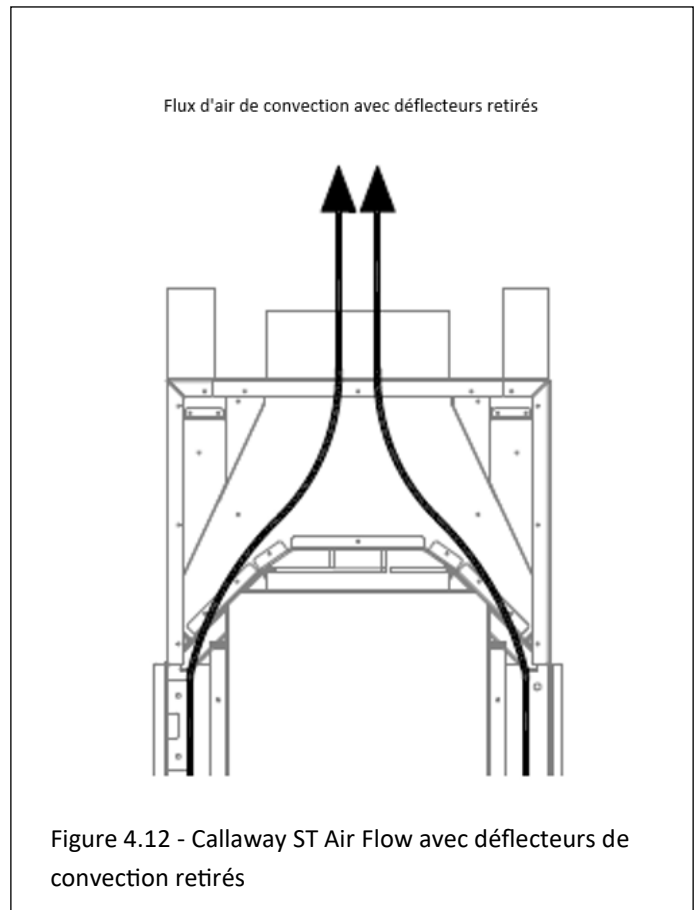

Figure 4.12 - Callaway ST Air Flow avec déflecteurs de convection retirés

5. Installez le foyer dans l'emplacement encadré. Encadrez une ouverture brute à l'emplacement souhaité pour les plénums KZK. Voir les pages précédentes de ce manuel pour les positions de plénum autorisées et les tailles d'ouverture approximatives du cadre.
6. Installez le(s) plénum(s) dans l'ouverture du cadre brut en maintenant les dégagements minimaux aux matériaux combustibles, comme indiqué dans les pages précédentes de ce manuel et dans le manuel d'installation du foyer. Fixez le plénum à l'encadrement à l'aide de clous ou de vis à travers le support de montage supérieur.
7. Utilisez un cerclage métallique (non fourni) selon les besoins pour fixer davantage le plénum à l'encadrement.
8. Fixez la tuyauterie de tous les (4) colliers de décollage du plénum à tous les (4) colliers de décollage du foyer. Si vous montez le plénum à 10 pi ou moins au-dessus du foyer, utilisez (1) kit #KZK-410-6 ou un conduit d'air approuvé UL-181 Classe 0. Si vous montez le plénum entre 10 pi et 20 pi au-dessus du foyer, vous aurez besoin de (2) kits #KZK-410-6 et d'un conduit d'air approuvé #KZK-CPL6 ou UL-181 classe 0.
9. Une pente ascendante doit être maintenue dans les sections horizontales des tuyaux pour une bonne convection. Soutenez les sections horizontales tous les 24 pouces.
10. Installez les grilles d'aération fournies avec le kit à l'aide de (4) vis au total.

Si vous désirez, les grilles d'aération peuvent être peintes. Utilisez de la peinture haute température (250°F).

Continuez avec l'installation du foyer.

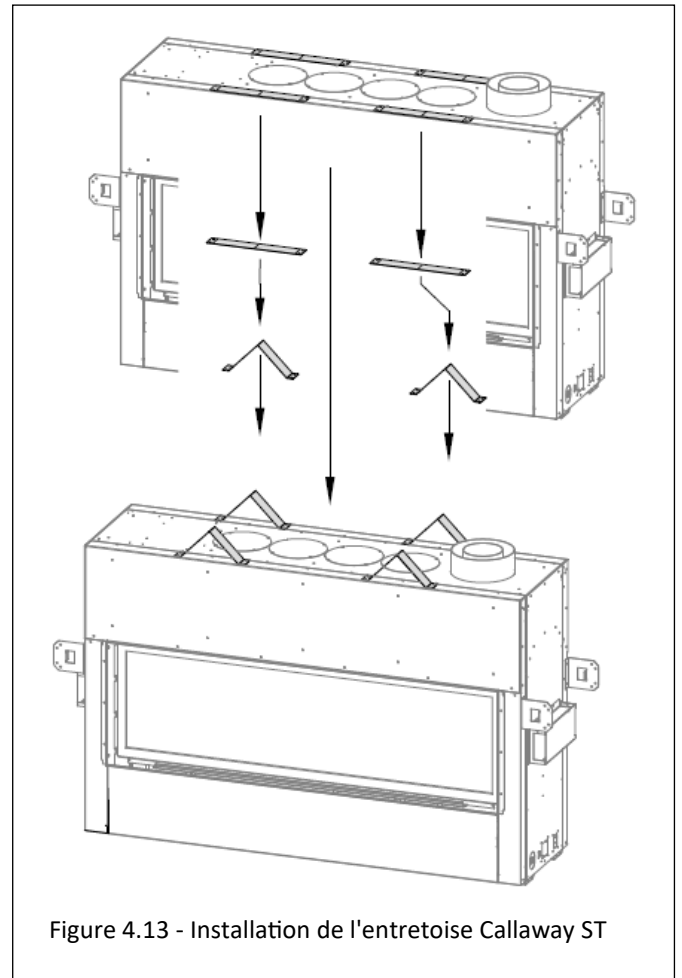

Figure 4.13 - Installation de l'entretoise Callaway ST

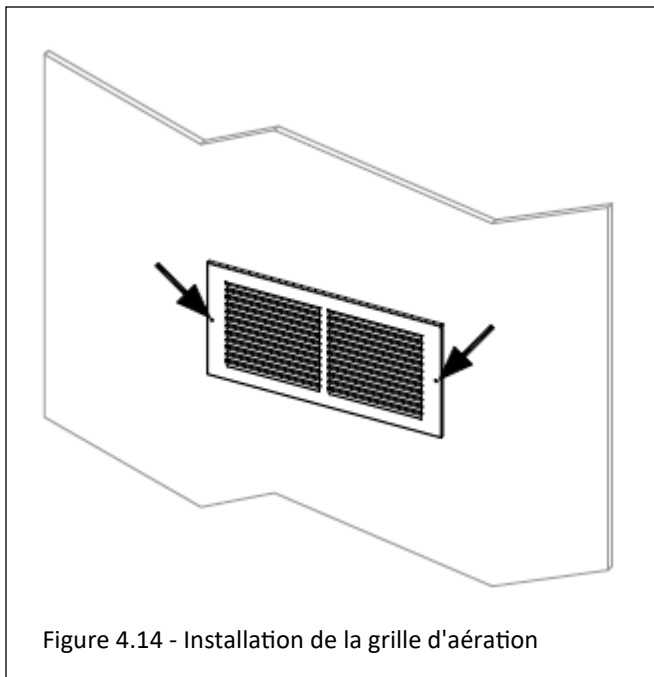

Figure 4.14 - Installation de la grille d'aération

#### 4.4 Nordik 36 DV

Tout le contenu de ce kit est requis et doit être installé.

Le kit Kozy Zone nécessite que le déflecteur de convection, situé au-dessus de la chambre de combustion à l'intérieur de l'armoire métallique de l'appareil, soit retiré pour permettre au flux d'air chaud de convecter vers le haut dans les conduits d'air installés sur le foyer. Vous retirerez également les plaques de recouvrement.

Consultez les exigences supplémentaires et les informations d'installation dans le manuel de l'appareil.

1. Retirez les (11) vis à tête qui fixent l'assemblage de la coque extérieure supérieure. Tirez cet assemblage vers le haut autour de la cheminée d'évacuation pour le retirer de l'appareil. Voir la première image de la figure 4.15.
2. Retirez les (4) plaques de couverture là où chaque plaque de recouvrement est fixée avec des (4) vis à tête. Voir la deuxième image de la figure 4.15. Jetez ces plaques de recouvrement.
3. Retirez (3) vis à tête du haut de l'assemblage (voir gros plan à la Figure 4.16) et (2) vis à tête sur le côté de l'assemblage (une vis de chaque côté illustrée dans la deuxième image de la Figure 4.15). Vous pouvez maintenant séparer les deux sections de l'assemblage de la coque extérieure supérieure. Retirez et jetez l'isolant et la partie inférieure de l'assemblage supérieur. De plus, jetez les (4) plaques de recouvrement illustrées dans la deuxième image de la figure 4.15.
4. Réinstallez l'assemblage de la coque extérieure supérieure sur l'appareil avec les (13) vis à tête retirées précédemment.
5. Alignez les colliers de décollage sur les trous correspondants sur le dessus de l'appareil. Fixez avec les vis précédemment retirées. Installez les colliers de décollage sur la ou les ouverture(s) correspondante(s) sur le(s) plénum(s). Utilisez les vis fournies.

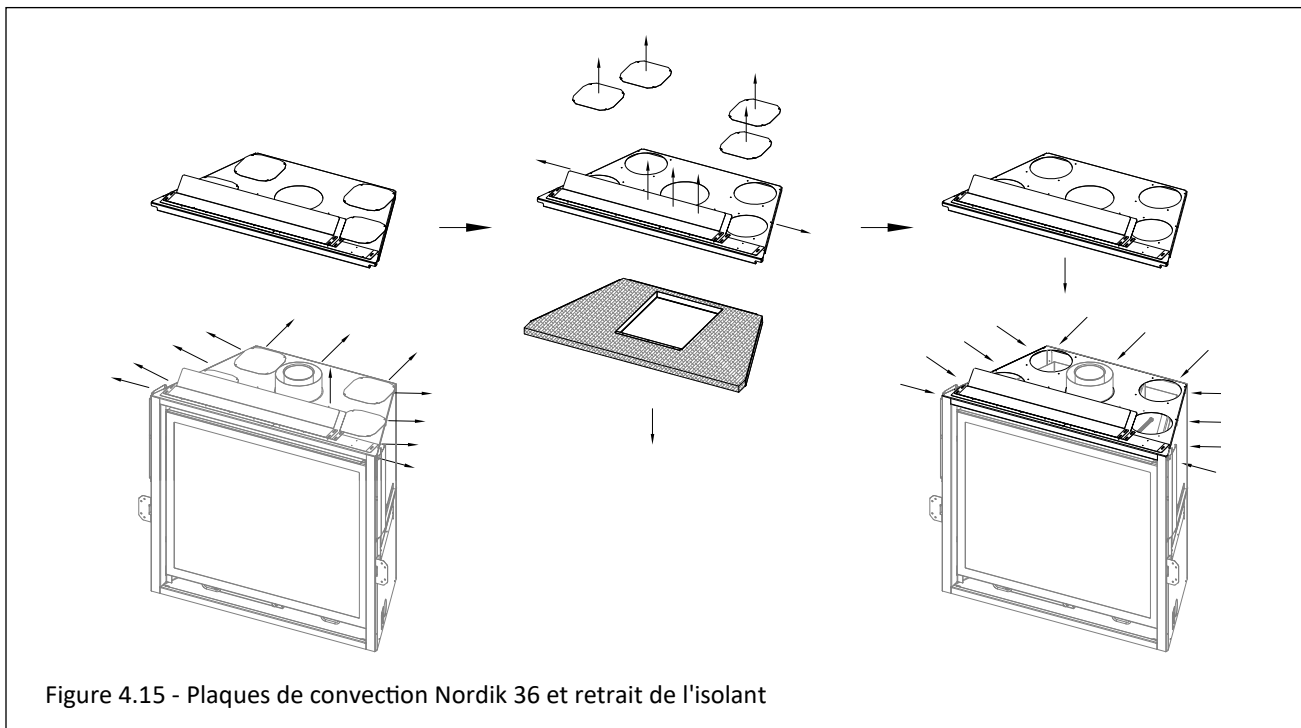

Figure 4.15 - Plaques de convection Nordik 36 et retrait de l'isolant

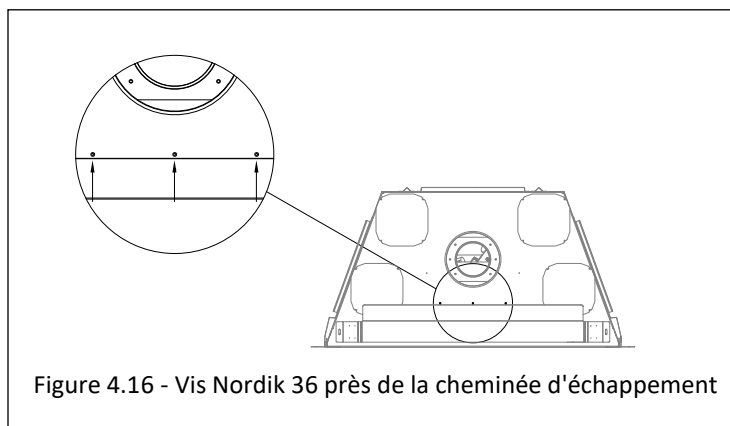

Figure 4.16 - Vis Nordik 36 près de la cheminée d'échappement

6. Encadrez l'ouverture brute du foyer et du plénum KZK. Reportez-vous à toutes les pages de ce manuel du KZK-1510A et du manuel du Nordik 36 DV. Voir les pages précédentes de ce manuel pour les positions de plénum autorisées et les tailles d'ouverture approximatives du cadre.
7. Installez l'ensemble d'espacement sur le dessus de l'appareil. Voir Figure 4.18. Retirez et conservez les (4) vis fixant les écrans thermiques et les supports d'espacement sur le dessus du foyer. Formez chaque support d'espacement supérieur en pliant les perforations, comme illustré. Alignez les trous dans les entretoises supérieures formées avec les trous dans le dessus du foyer. Fixez avec les (4) vis précédemment retirées ainsi que les (4) vis situées sur le dessus du foyer.
8. Jetez les (2) écrans thermiques horizontaux.
9. Installez le(s) plénum(s) dans l'ouverture du cadre brut en maintenant des dégagements minimaux aux matériaux combustibles, comme indiqué dans les pages précédentes de ce manuel et dans le manuel d'installation du foyer. Fixez le plénum à la charpente à l'aide de clous ou de vis à travers le support de montage supérieur.
10. Utilisez un cerclage métallique (non fourni) selon les besoins pour fixer davantage le plénum à l'encadrement.
11. Fixez la tuyauterie de tous les (4) colliers de décollage du plénum à tous les (4) colliers de décollage du foyer. Si vous montez le plénum à 10 pi ou moins au-dessus du foyer, utilisez (1) kit #KZK-410-6 ou un conduit d'air approuvé UL-181 Classe 0. Si vous montez le plénum entre 10 pi et 20 pi au-dessus du foyer, vous aurez besoin de (2) kits #KZK-410-6 et d'un conduit d'air approuvé #KZK-CPL6 ou UL-181 classe 0.
12. Une pente ascendante doit être maintenue dans les sections horizontales des tuyaux pour une bonne convection. Soutenez les sections horizontales tous les 24 pouces.
13. Installez les grilles d'aération fournies avec le kit à l'aide de (4) vis au total.

Si vous désirez, les grilles d'aération peuvent être peintes. Utilisez de la peinture haute température (250°F).

Continuez avec l'installation du foyer.

**IMPORTANT :** Les modèles B36-PSF2 et B36-FRSF2 (Figure 3.3) sont **UNIQUEMENT** approuvés pour une utilisation lorsque le Nordik 36 DV est installé avec le #KZK-1510A. Les (4) autres barrières de sécurité illustrées à la Figure 3.2 sont approuvées dans tous les scénarios d'installation.

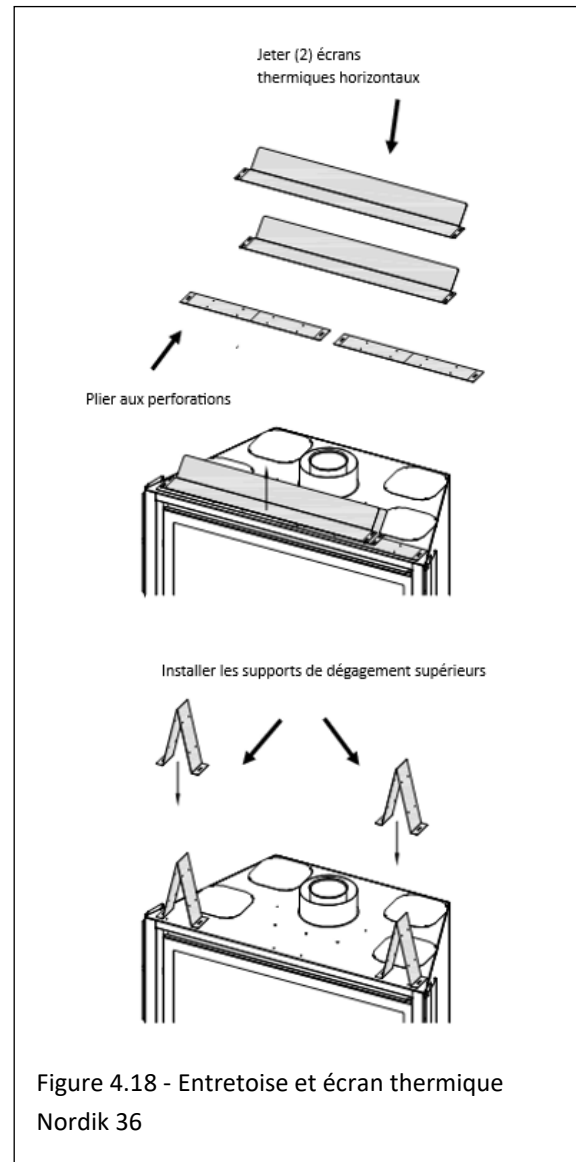

Figure 4.18 - Entretoise et écran thermique Nordik 36

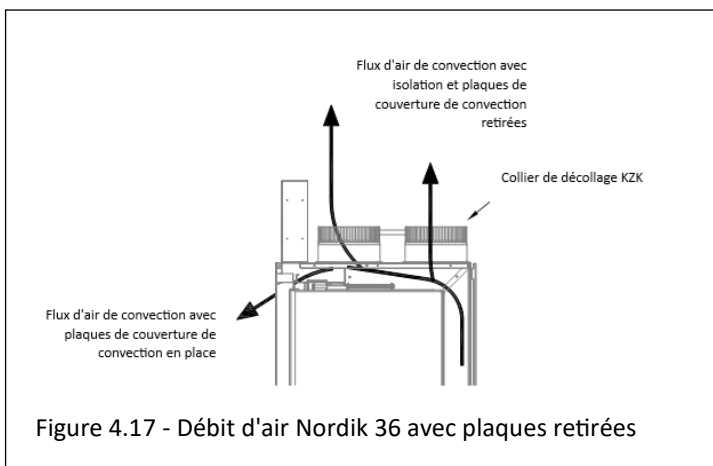

Figure 4.17 - Débit d'air Nordik 36 avec plaques retirées

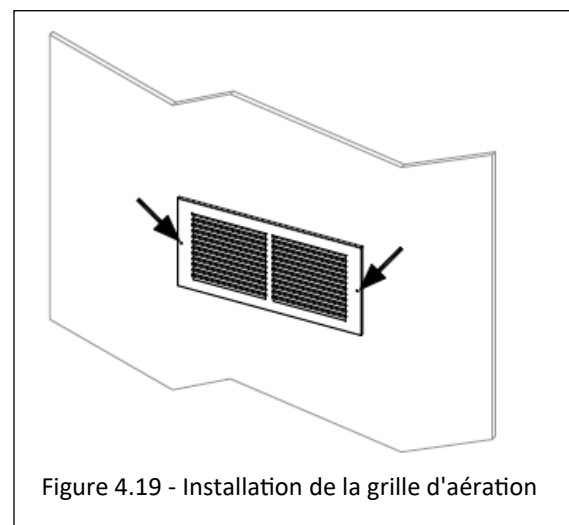

Figure 4.19 - Installation de la grille d'aération

## 4.5 Nordik 41 DV

Tout le contenu de ce kit est requis et doit être installé.

Le kit Kozy Zone nécessite que le déflecteur de convection, situé au-dessus de la chambre de combustion à l'intérieur de l'armoire métallique de l'appareil, soit retiré pour permettre au flux d'air chaud de convecter vers le haut dans les conduits d'air installés sur le foyer. Vous retirerez également les plaques de recouvrement.

Consultez les exigences supplémentaires et les informations d'installation dans le manuel de l'appareil.

1. Retirez les (13) vis à tôle qui fixent l'assemblage de la coque extérieure supérieure. Tirez cet assemblage vers le haut autour de la cheminée d'évacuation pour le retirer de l'appareil. Voir la première image de la figure 4.20.
2. Retirez les (4) plaques de couverture là où chaque plaque de recouvrement est fixée avec des (4) vis à tôle. Voir la deuxième image de la figure 4.20. Jetez ces plaques de recouvrement.

3. Retirez (3) vis à tôle du haut de l'assemblage (voir gros plan à la Figure 4.21) et (2) vis à tôle sur le côté de l'assemblage (une vis de chaque côté illustrée dans la deuxième image de la Figure 4.20). Vous pouvez maintenant séparer les deux sections de l'assemblage de la coque extérieure supérieure. Retirez et jetez l'isolant et la partie inférieure de l'assemblage supérieur. De plus, jetez les (4) plaques de recouvrement illustrées dans la deuxième image de la figure 4.20.
4. Réinstallez l'assemblage de la coque extérieure supérieure sur l'appareil avec les (13) vis à tôle retirées précédemment.
5. Alignez les colliers de décollage sur les trous correspondants sur le dessus de l'appareil. Fixez avec les vis précédemment retirées. Installez les colliers de décollage sur la ou les ouverture(s) correspondante(s) sur le(s) plénum(s). Utilisez les vis fournies.

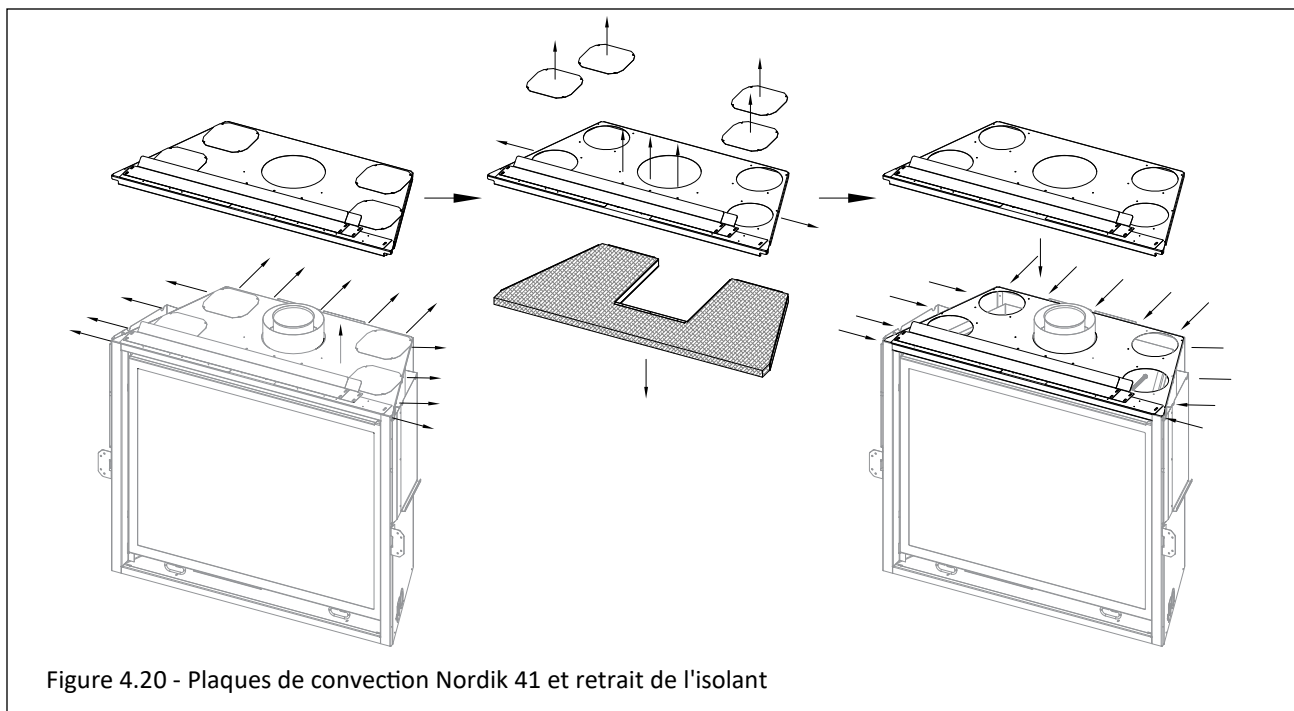

Figure 4.20 - Plaques de convection Nordik 41 et retrait de l'isolant

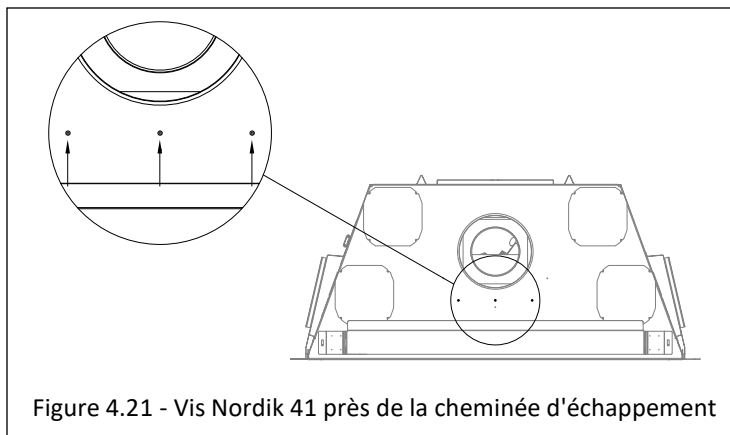

Figure 4.21 - Vis Nordik 41 près de la cheminée d'échappement

6. Installez le foyer dans l'emplacement encadré. Encadrez une ouverture brute à l'emplacement souhaité pour les plénums KZK. Voir les pages précédentes de ce manuel pour les positions de plénum autorisées et les tailles d'ouverture approximatives du cadre.
7. Installez le(s) plénum(s) dans l'ouverture du cadre brut en maintenant les dégagements minimaux aux matériaux combustibles, comme indiqué dans les pages précédentes de ce manuel et dans le manuel d'installation du foyer. Fixez le plénum à l'encadrement à l'aide de clous ou de vis à travers le support de montage supérieur.
8. Utilisez un cerclage métallique (non fourni) selon les besoins pour fixer davantage le plénum à l'encadrement.
9. Fixez la tuyauterie de tous les (4) colliers de décollage du plénum à tous les (4) colliers de décollage du foyer. Si vous montez le plénum à 10 pi ou moins au-dessus du foyer, utilisez (1) kit #KZK-410-6 ou un conduit d'air approuvé UL-181 Classe 0. Si vous montez le plénum entre 10 pi et 20 pi au-dessus du foyer, vous aurez besoin de (2) kits #KZK-410-6 et d'un conduit d'air approuvé #KZK-CPL6 ou UL-181 classe 0.
10. Une pente ascendante doit être maintenue dans les sections horizontales des tuyaux pour une bonne convection. Soutenez les sections horizontales tous les 24 pouces.
11. Installez les grilles d'aération fournies avec le kit à l'aide de (4) vis au total.

Si vous désirez, les grilles d'aération peuvent être peintes. Utilisez de la peinture haute température (250°F).

Continuez avec l'installation du foyer.

**IMPORTANT :** Les modèles B41-PSF2 et B41-FRSF2 (Figure 3.5) sont **UNIQUEMENT** approuvés pour une utilisation lorsque le Nordik 41 DV est installé avec le #KZK-1510A. Les (4) autres barrières de sécurité illustrées à la Figure 3.4 sont approuvées dans tous les scénarios d'installation.

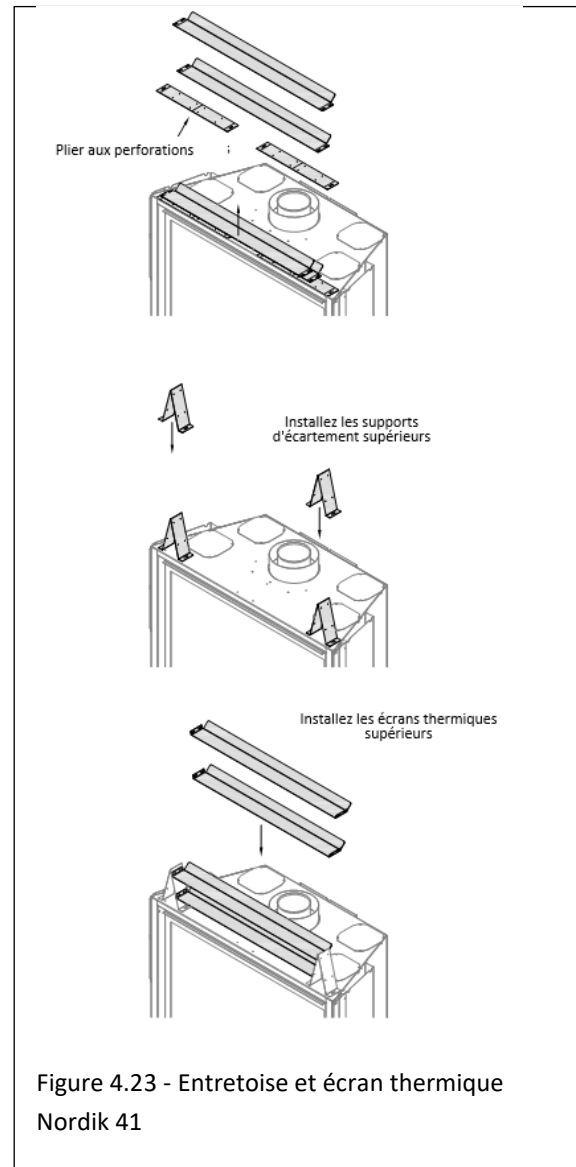

Figure 4.23 - Entretoise et écran thermique Nordik 41

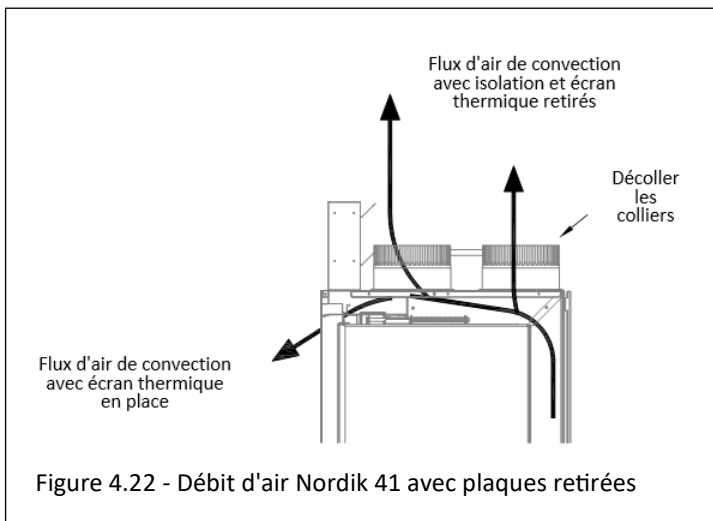

Figure 4.22 - Débit d'air Nordik 41 avec plaques retirées

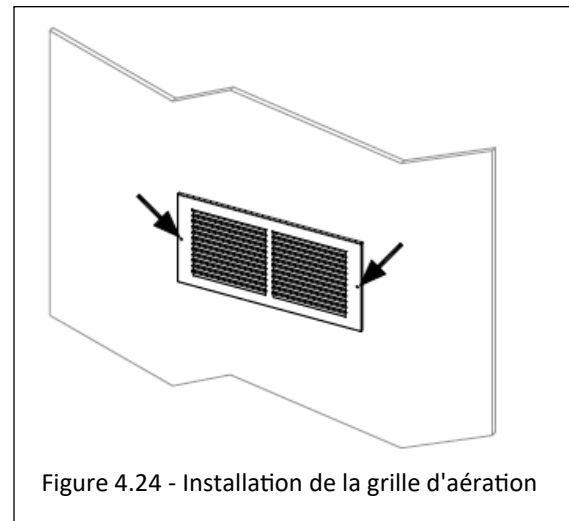

Figure 4.24 - Installation de la grille d'aération

