

Lakefield XL

Model #LXL-22-L & LXL-22-MV

Poêle à gaz autoportant (à évacuation directe)

English and French installation manuals are available through your local dealer. Visit our website www.kozyheat.com.

Les manuels d'installation en français et en anglais sont disponibles chez votre détaillant local. Visitez www.kozyheat.com.

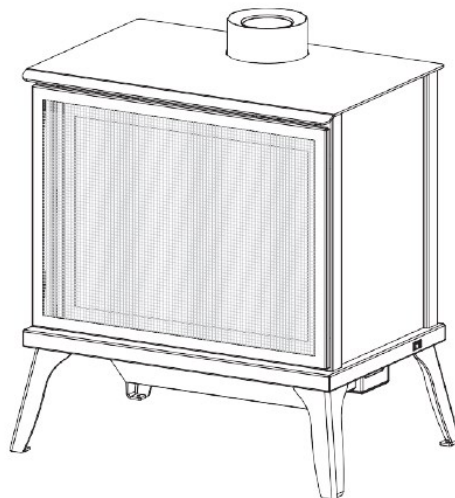

⚠ AVERTISSEMENT : RISQUE D'INCENDIE OU D'EXPLOSION

Le non-respect des consignes de sécurité pourrait entraîner des blessures graves ou mortelles et des dommages matériels.

- N'entreposez pas d'essence ni aucun gaz ou liquide inflammable près de cet appareil ou de tout autre appareil.
- QUOI FAIRE SI VOUS SENTEZ DU GAZ
 - N'allumez aucun appareil.
 - Ne touchez à aucun interrupteur; n'utilisez aucun téléphone dans votre bâtiment.
 - Sortez immédiatement du bâtiment.
 - À partir du téléphone d'un voisin, appelez immédiatement votre fournisseur de gaz et suivez ses instructions.
 - Si vous ne pouvez pas joindre votre fournisseur de gaz, appelez les pompiers.
- L'installation et l'entretien doivent être effectués par un installateur qualifié, une agence d'entretien ou le fournisseur de gaz.

Cet appareil peut être installé dans une maison préfabriquée (É.-U. seulement) ou une maison mobile installée en permanence, aux endroits où les codes locaux ne l'interdisent pas.

Cet appareil doit utiliser seulement le type de gaz spécifié sur la plaque signalétique. N'utiliser aucun autre gaz, sauf si le kit de conversion certifié pour cet appareil est installé.

⚠ DANGER



**VITRE CHAUDE !
RISQUE DE BRÛLURES.
NE TOUCHEZ PAS UNE
VITRE NON REFROIDIE.
NE LAISSEZ JAMAIS UN
ENFANT TOUCHER LA VITRE.**

L'écran pare-étincelles fourni avec cet appareil réduit le risque de brûlure en cas de contact accidentel avec la vitre chaude et doit être installé pour protéger les enfants et autres personnes à risque.

**INSTALLATEUR : Laissez ce manuel avec l'appareil.
PROPRIÉTAIRE : Conservez ce manuel comme référence.**

FÉLICITATIONS !

Vous voilà propriétaire d'un poêle à gaz Kozy Heat. Les produits Kozy Heat sont conçus avec des composants et matériaux supérieurs, assemblés par des ouvriers qualifiés qui prennent leur travail à cœur. Le brûleur et la valve de contrôle de gaz ont été testés à 100% et le poêle à gaz au complet a été inspecté rigoureusement avant de l'emballer, pour s'assurer que vous recevez un produit de qualité. Notre engagement en matière de qualité et de satisfaction du client est demeuré le même depuis plus de 40 ans. Nous offrons une gamme complète de foyers et de poêles à gaz, au bois et électriques, des façades décoratives uniques et des accessoires élégants s'agencant à tout décor. L'ajout d'un foyer ou d'un poêle à gaz est l'un des meilleurs moyens d'augmenter la valeur de votre maison, et nous sommes fiers d'offrir un réseau de détaillants à travers le pays pour vous aider à réaliser tous vos rêves. Nous avons à cœur d'assurer non seulement le bon fonctionnement et la fiabilité de nos appareils, mais aussi la sécurité de nos clients. Nous offrons l'aide et le soutien continus pour vous permettre de profiter au maximum de votre poêle à gaz Kozy Heat.

Jim Hussong
Président



Dudley Hussong
Président du conseil d'administration



Lisez ce manuel avant d'installer ou d'utiliser cet appareil
Veuillez conserver ce manuel du propriétaire pour référence future.

Informations de référence du propriétaire	Nous vous recommandons d'enregistrer les informations suivantes:
Nom du modèle: _____	Date d'achat/d'installation : _____
Numéro de série: _____	Emplacement du foyer : _____
Concessionnaire acheté auprès de : _____	
Numéro de téléphone du concessionnaire : _____	
Remarques: _____	

TABLE DES MATIÈRES

RENSEIGNEMENTS DE RÉFÉRENCE DU PROPRIÉTAIRE	3	8.0 Informations électriques	35
TABLE DES MATIÈRES	5	8.1 Spécifications électriques.....	35
1.0 Introduction.....	7	8.2 Exigences de câblage.....	35
1.1 Homologation des appareils	7	9.0 Mode d'emploi pour LXL-22-L	38
1.2 Proposition 65 de la Californie Avertissement ...	7	9.1 Configurer le module IFC Proflame 2	39
1.3 Exigences pour le Commonwealth du Massachusetts	7	9.2 Initialiser le système de contrôle	39
2.0 Spécifications.....	8	9.3 Réinitialiser le système pour un fonctionnement manuel	39
2.1 Spécifications de chauffage	8	9.4 Arrêt automatique de sécurité.....	39
2.2 Spécifications Électriques	8	9.5 Fonctionnement de la batterie de secours	39
2.3 Dimensions de l'appareil.....	9	9.6 Délai d'expiration du système de contrôle de 7 jours.....	40
2.4 Informations sur les barrières de sécurité	10	9.7 Séquence d'allumage du module IFC	40
3.0 Encadrement	11	9.8 Informations diagnostiques supplémentaires.....	40
3.1 Considérations relatives au placement des appareils	11	9.9 Fonctionnement de la télécommande	41
3.2 Dégagement aux combustibles.....	12	10.0 Mode d'emploi du LXL-22-MV	45
3.3 Terminaison de ventilation brute	13	10.1 Emplacement de l'interrupteur à bascule marche/arrêt du brûleur principal	46
3.4 Installation en alcôve	14	10.1 Réglage de la hauteur de la flamme et de la puissance calorifique.....	46
3.5 Application de maçonnerie	16	10.3 Installation pilote à la demande avec délai d'attente de 7 jours	46
3.6 Installation d'une cuisinière à gaz extérieure couverte	17	11.0 Tests de pression et réglages du brûleur	47
4.0 Connexion de la conduite de gaz.....	19	11.1 Test de pression (LXL-22-L).....	47
4.1 Conversions de gaz	19	11.2 Test de pression (LXL-22-MV).....	48
4.2 Installation de conduite de gaz	19	11.3 Ajustements de l'apparence des flammes	49
5.0 Lieux de terminaison	20	11.4 Ajustements de restriction de ventilation	52
5.1 Terminaison du capuchon d'évent vertical	20	12.0 Dépannage	54
5.2 Autorisations de terminaison minimales	21	12.1 Système d'allumage électronique (LXL-22-L)	54
6.0 Ventilation.....	22	12.2 Système d'allumage millivolt (LXL-22-MV).....	57
6.1 Systèmes de ventilation approuvés	22	13.0 Entretien.....	60
6.2 Exigences en matière de ventilation	22	13.1 Foyer.....	60
6.3 Utilisation des coudes	22	13.2 Ventilateur.....	60
6.4 Installation de ventilation	23	13.3 Système de ventilation	60
6.5 Cheminée de classe A/cheminée de Maçonnerie Conversion.....	27	13.4 Assemblage du verre	61
6.6 Conversion de cheminée coaxiale à colinéaire ...	28	13.5 Brûleur et système pilote	62
7.0 Configuration du foyer.....	29	14.0 Liste des pièces de rechange	63
7.1 Écran de barrière de sécurité.....	29	Garantie à vie limitée.....	66
7.2 Assemblage du cadre en verre.....	29		
7.3 Installation du jeu de bûches #LX22-500	30		
7.4 Retrait et installation du tableau de commande	32		
7.5 Kit de ventilateur en option LX22-028MV (LXL-22-MV uniquement).....	33		

1.0 Introduction

1.1 Homologation des appareils

Laboratoire: PFS à Cottage Grove, Wisconsin

Normes:

- ANSI Z21.88-2019/CSA 2.33-2019, chauffe-cheminées à gaz ventilés
- CSA 2.17 2017, appareils à gaz pour utilisation à haute altitude

This installation must conform with local codes, or in the absence of local codes, with the National Fuel Gas Code, ANSI Z223.1/NFPA 54, or the Natural Gas and Propane Installation Code, CSA B149.1.

1.2 Proposition 65 de la Californie Avertissement

⚠ AVERTISSEMENT : Ce produit peut vous exposer à des produits chimiques tels que le monoxyde de carbone, qui est un sous-produit à aération externe de la combustion de carburant, qui est [sont] reconnu par l'État de Californie comme causant des anomalies congénitales ou d'autres dommages à la reproduction. Pour plus d'informations, visitez

www.P65Warnings.ca.gov.

1.3 Exigences pour le Commonwealth du Massachusetts

Les exigences suivantes font référence à divers codes du Massachusetts et nationaux qui ne figurent pas dans ce manuel.

Pour tous les équipements à gaz ventilés horizontalement installés dans chaque habitation, bâtiment ou structure utilisés en tout ou en partie à des fins résidentielles, y compris ceux détenus ou exploités par le Commonwealth et lorsque la terminaison de l'événement d'évacuation de la paroi latérale est inférieure à (7) pieds au-dessus du niveau fini dans la zone de l'événement, y compris, mais sans s'y limiter, les ponts et les porches, les exigences suivantes doivent être satisfaites

1.3.1 Installation de détecteurs de monoxyde de carbone

Au moment de l'installation de l'équipement alimenté en gaz ventilé horizontalement sur la paroi latérale, le plombier ou le fournisseur de gaz doit observer qu'un détecteur de monoxyde de carbone câblé avec alarme et batterie de secours est installé au niveau de l'étage où l'équipement à gaz doit être installé. De plus, le plombier ou le monteur d'installation au gaz doit observer qu'un détecteur de monoxyde de carbone alimenté par batterie ou câblé est installé à chaque niveau supplémentaire de l'habitation, du bâtiment ou de la structure desservie par l'appareil au gaz à évacuation horizontale murale. Il incombe au propriétaire de s'assurer les services de professionnels agréés qualifiés pour l'installation de détecteurs de monoxyde de carbone câblés.

Si l'appareil au gaz à évacuation horizontale murale est installé dans un espace de travail ou un grenier, le détecteur de monoxyde de carbone câblé avec alarme et batterie de secours peut être installé au niveau du sol adjacent suivant. Si les exigences de cette subdivision ne peuvent être satisfaites au moment de l'installation, le propriétaire dispose d'un délai de trente (30) jours pour se conformer aux exigences ci-dessus à condition qu'au cours de cette période de trente (30) jours, un détecteur de monoxyde de carbone fonctionnant sur batterie avec alarme soit installé.

1.3.2 Détecteurs de monoxyde de carbone approuvés

Chaque détecteur de monoxyde de carbone requis conformément aux dispositions ci-dessus doit être conforme à la norme NFPA 720 et être homologué ANSI/UL 2034 et certifié IAS.

1.3.3 Signalisation

Une plaque d'identification en métal ou en plastique doit être montée en permanence à l'extérieur du bâtiment à un minimum de huit (8) pieds au-dessus du niveau, directement en ligne avec la borne d'évacuation de l'appareil ou de l'équipement au gaz à évacuation horizontale. L'affiche doit indiquer, en caractères d'imprimerie d'au moins une demi-pouce (½) de taille, "ÉVÉNEMENT DE GAZ DIRECTEMENT EN DESSOUS. LAISSER LIBRE DE TOUTE OBSTRUCTION.

1.3.4 Inspection

L'inspecteur de gaz de l'État ou de la section locale de l'appareil au gaz à évacuation horizontale murale ne doit pas approuver l'installation à moins qu'il observe, lors de l'inspection, des détecteurs de monoxyde de carbone et des panneaux installés conformément aux dispositions de la CMR 248 5.08 (2) a) 1 à 4.

1.3.5 Exemptions

Les équipements suivants sont exemptés de l'application de la norme 248 CMR 5.08 (2) a) 1 à 4 : L'équipement mentionné au chapitre 10 intitulé « équipement non nécessaire à l'évacuation » dans la dernière édition de la NFPA 54, tel qu'adopté par la Commission et l'appareil au gaz à évacuation horizontale approuvé pour le produit installé dans une pièce ou une structure séparée du logement, du bâtiment ou de la structure utilisée en tout ou en partie à des fins résidentielles.

1.3.6 Exigences du fabricant

1.3.6.1 Système de ventilation des équipements à gaz fourni

lorsque le fabricant de l'appareil au gaz à évacuation horizontale approuvé pour le produit fournit une conception de système de ventilation ou des composants de système de ventilation avec l'équipement, les instructions fournies par le fabricant pour l'installation de l'équipement et du système de ventilation doivent inclure

- Des instructions détaillées pour l'installation la conception de système de ventilation ou des composants du système de ventilation; et
- Une liste complète des pièces pour la conception de système de ventilation ou du système de ventilation.

1.3.7 Système de ventilation des équipements à gaz NON fourni

Lorsque le fabricant de l'appareil au gaz à évacuation horizontale approuvé pour le produit ne fournit pas les pièces nécessaires à la ventilation des gaz de combustion, mais identifie des « systèmes de ventilation spéciaux », les exigences suivantes doivent être satisfaites par le fabricant :

- Les instructions relatives aux « systèmes de ventilation spéciaux » doivent être incluses dans les instructions d'installation de l'appareil ou de l'équipement et ;
- Les « systèmes de ventilation spéciaux » doivent être des produits approuvés par la Commission, et les instructions pour ces systèmes doivent inclure une liste de pièces et des instructions d'installation détaillées.

Une copie de toutes les instructions d'installation pour tous les appareils au gaz à évacuation horizontale murale approuvés pour le produit, toutes les instructions de ventilation, toutes les listes de pièces pour les instructions de ventilation et toutes les instructions de conception de ventilation doivent rester avec l'appareil ou l'équipement à la fin de l'installation.

2.0 Specifications

2.1 Spécifications de chauffage

	LXL-22-L		LXL-22-MV	
	Gaz naturel	Propane	Gaz naturel	Propane
Valeur nominale d'entrée maximale	40,000 Btu/h (11.72 kW)	40,000 Btu/h (11.72 kW)	40,000 Btu/h (11.72 kW)	40,000 Btu/h (11.72 kW)
Valeur nominale minimale d'entrée	27,500 Btu/h (8.06 kW)	29,500 Btu/h (8.65 kW)	27,500 Btu/h (8.06 kW)	29,500 Btu/h (8.65 kW)
Taille de l'orifice (DMS)	3.20mm	1.90mm	3.20mm	1.90mm
Pression d'entrée minimale	5" WC (1.25kPa) 7" WC (1.74 kPa) recommended	11" WC (2.74 kPa)	5" WC (1.25kPa) 7" WC (1.74 kPa) recommended	11" WC (2.74 kPa)
Pression du collecteur (élevée)	10" WC (2.49 kPa)	13" WC (3.24 kPa)	10" WC (2.49 kPa)	13" WC (3.24 kPa)
Pression du collecteur (élevée)	1.6" WC (0.40 kPa)	6.4" WC (1.59 kPa)	1.6" WC (0.40 kPa)	6.4" WC (1.59 kPa)
Pression du collecteur (basse)	3.5" WC (0.875 kPa)	10" WC (2.49 kPa)	3.5" WC (0.875 kPa)	10" WC (2.49 kPa)
Réglages d'ouverture du venturi	1/4" (6.35mm) ouvert	5/8" (15.88mm) ouvert	1/4" (6.35mm) ouvert	5/8" (15.88mm) ouvert

2.1.1 Réglage de l'altitude

Cet appareil peut être installé à des altitudes plus élevées. Veuillez vous reporter au code national du gaz combustible ANSI Z223.1/ NFPA 54, au code d'installation du gaz naturel et du propane CSA-B149.1, aux autorités locales ou aux normes ayant juridiction dans votre région concernant les directives relatives au détarage.

2.1.1.1 Installations Aux États-unis

Reportez-vous aux directives de l'American Gas Association pour connaître la méthode de détarage des appareils à gaz. Pour les altitudes supérieures à 2 000' (610m), les cotes d'entrée doivent être réduites de 4 % pour chaque tranche de 1 000' (305m) au-dessus du niveau de la mer.

2.1.1.2 Installations Canadiennes

Lorsque l'appareil est installé à des altitudes supérieures à 4 500' (1 372m), la cote de haute altitude certifiée doit être réduite au taux de 4 % pour chaque 1 000' supplémentaire (305m).

2.2 Spécifications Électriques

- Le boîtier de raccordement de cet appareil nécessite 120VAC, 60Hz et 6 A.
- Vérifiez que le disjoncteur domestique est coupé avant de travailler sur des lignes électriques.
- LXL-22-L
 - L'alimentation électrique CA de cet appareil doit être chaude à tout moment et aucun interrupteur ne doit y être installé.
- LXL-22-MV
 - Les spécifications électriques s'appliquent UNIQUEMENT lorsque le kit de ventilateur en option (#OP18-028) est utilisé.

2.3 Dimensions de l'appareil

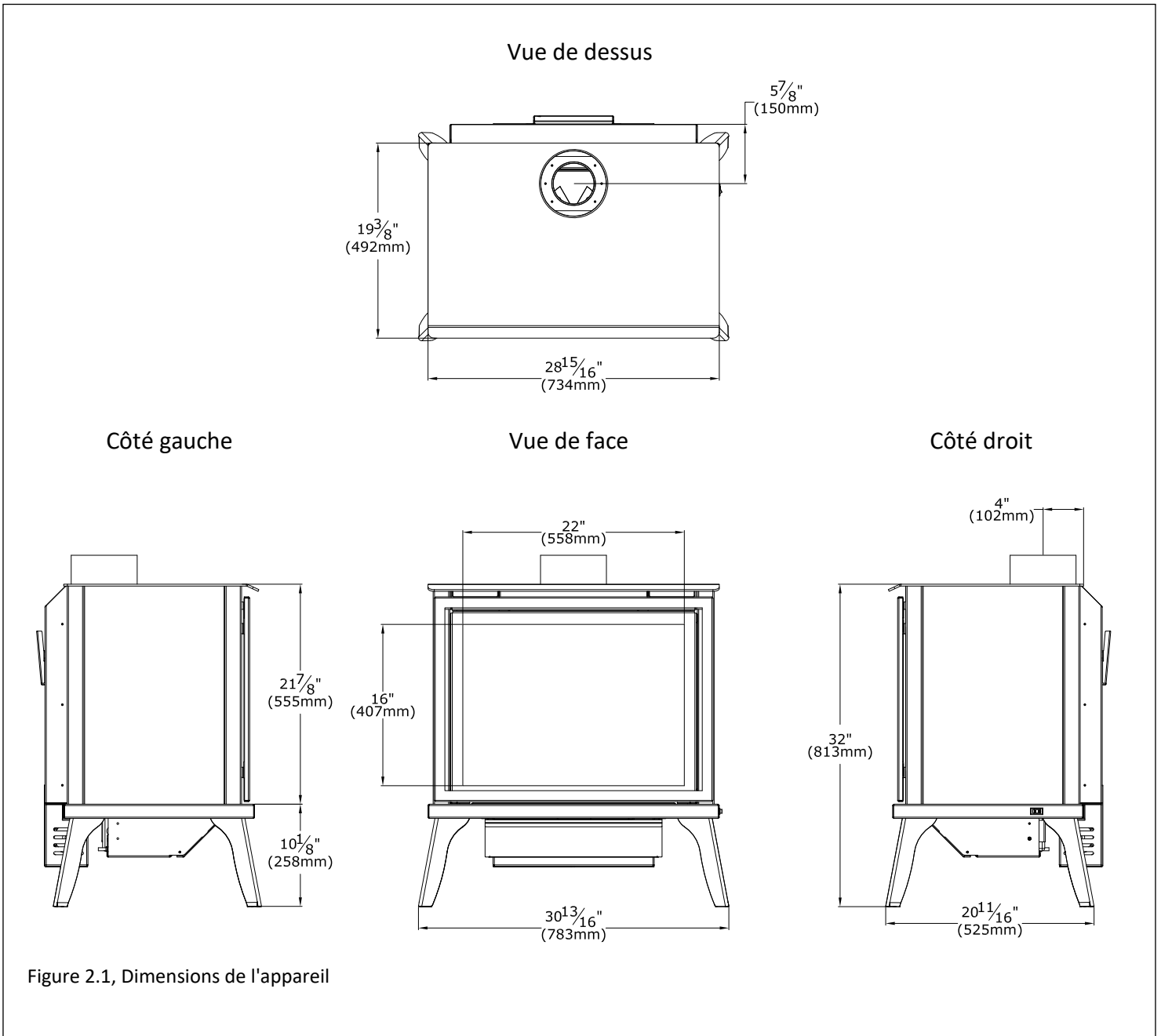
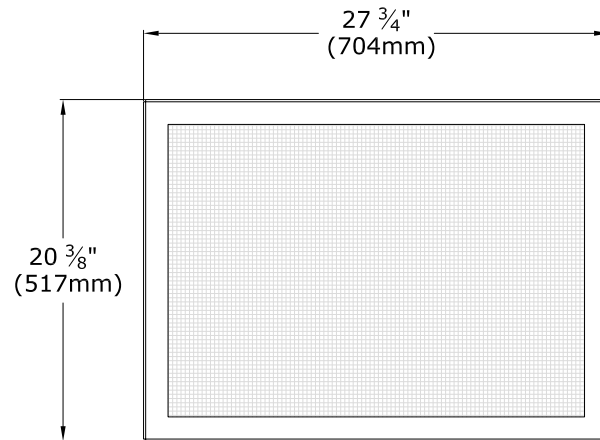

Figure 2.1, Dimensions de l'appareil

2.4 Dimensions de la barrière de sécurité

AVERTISSEMENT : Une barrière conçue pour réduire le risque de brûlures causées par la vitre chaude est fournie avec cet appareil et doit être installée pour la protection des enfants et des autres personnes à risque.

- Si la barrière est endommagée, elle doit être remplacée par les barrières Hussong Mfg. pour cet appareil.
- Veuillez vous référer à la section 7.1 Installation des barrières de sécurité pour l'installation et le retrait des barrières de sécurité.



LX22-FRSF

Façade rectangulaire plein écran

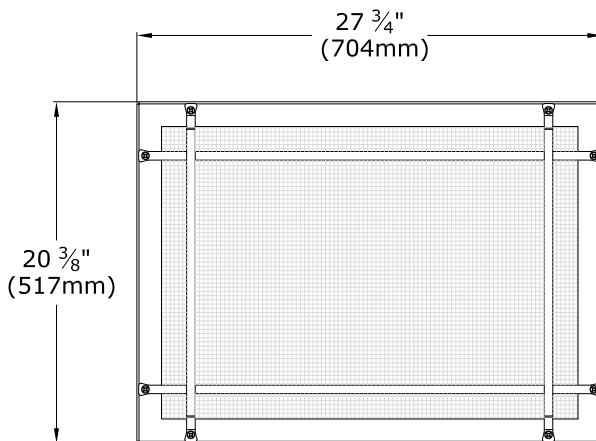

LX22-PSF

Façade de conception des Prairies

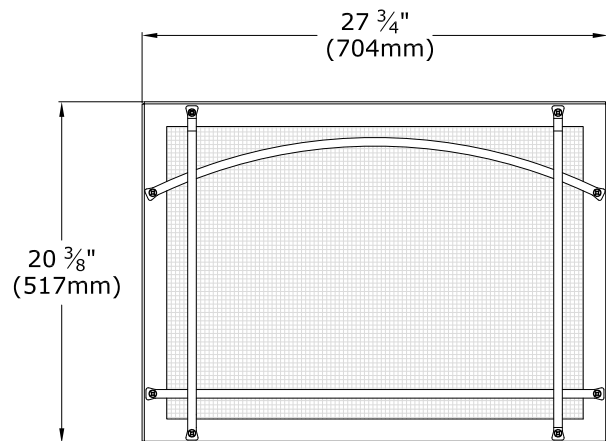

LX22-APSF

Façade arquée de conception prairie

Figure 2.2, Dimensions de la barrière de sécurité

3.0 Encadrement

3.1 Planification de l'installation

- L'installation en alcôve permet à la cuisinière à gaz d'être située dans une section encastrée d'une pièce. Référez-vous à la section 3.4, INSTALLATION EN ALCÔVE pour plus d'informations.
- L'application en maçonnerie permet au poêle à gaz de s'asseoir à l'intérieur d'un foyer en maçonnerie existant. Reportez-vous à la section 3.5, APPLICATION DE MAÇONNERIE pour plus d'informations.
- Si vous envisagez de passer au propane, il est plus facile de terminer la conversion au gaz avant d'installer la cuisinière à gaz. Pour le LXL-22-L, consultez le manuel du kit de conversion #LCK-LX22L-S30 pour obtenir des instructions de conversion complètes. Pour LXL-22-MV, consultez le manuel du kit de conversion #OCK-S190A pour les instructions de conversion complètes. Reportez-vous à la section 7.4, RETRAIT ET INSTALLATION DE LA CARTE DE COMMANDE pour accéder au brûleur et au système de veilleuse avant et après l'installation.

3.1.1 Considérations relatives au placement des appareils

AVERTISSEMENT : En raison des températures élevées, l'appareil doit être situé hors de la circulation et loin des meubles et des tentures.

- Cette cuisinière à gaz doit être installée sur une surface plane capable de supporter la cuisinière à gaz et la ventilation. Déterminez vos besoins en matière de ventilation avant d'encadrer votre appareil
- Cet appareil peut être installé dans une chambre.
- Veuillez être conscient de la grande quantité de chaleur que cette cuisinière à gaz produira lors de la détermination d'un emplacement.
- Lors de l'installation du poêle, assurez-vous qu'il y a un espace suffisant entre l'arrière du poêle et le mur adjacent pour accéder au retrait du kit de ventilateur pour l'entretien. Voir la section 13.2 pour l'entretien du ventilateur.

3.2 Support et protection du sol

- L'appareil doit être placé directement sur une surface en bois ou non combustible (pas de linoléum ou de tapis) s'étendant sur toute la profondeur et la largeur de la cuisinière à gaz.
- Si cet appareil doit être installé directement sur de la moquette, du carrelage ou tout autre matériau combustible autre qu'un parquet en bois, cet appareil doit être installé sur un panneau de métal ou de bois s'étendant sur toute la largeur et la profondeur de l'appareil.
- Si l'appareil doit être installé au-dessus du niveau du sol, une plate-forme solide et continue doit être construite sous l'appareil.

3.3 Configuration de l'appareil

- Cette section présente des informations sur l'installation de l'appareil dans l'ouverture encadrée et le démarrage du processus d'installation.

Procédure Générale

1. Trouvez l'emplacement souhaité du poêle.
2. Déterminez le chemin de ventilation et le type de terminaison (verticale ou horizontale).
3. Voir les sections 5.0 et 6.0 pour les exigences en matière de ventilation. Si l'appareil doit être installé comme terminaison de ventilation horizontale, voir la section 3.4 pour obtenir des informations sur l'ossature.
4. Déterminez l'emplacement des conduites électriques (si nécessaire) et de gaz.
5. Complétez tout matériau de finition en dessous ou autour de l'emplacement de l'appareil.
6. Placez et fixez l'appareil.
7. Installer le système de ventilation.

3.4 Dégagements aux combustibles

- Voir la figure 3.1 ci-dessous pour les dégagements minimaux pour les options d'installation typiques.
- Reportez-vous à la figure 3.3 pour connaître les dégagements bruts.

Tableau 3.1, Dégagements minimaux des appareils par rapport aux matériaux combustibles		
Du dessus de l'appareil jusqu'au mur latéral	3"	76mm
Du dessus de l'appareil au mur arrière	3"	76mm
Du coin supérieur de l'appareil au mur	1-1/2"	38mm
Du sol au plafond	68-1/4"	1734mm
Du haut de l'appareil au plafond	36-1/4"	920mm
Du haut de la surface horizontale du tuyau au plafond	2-1/4"	57mm

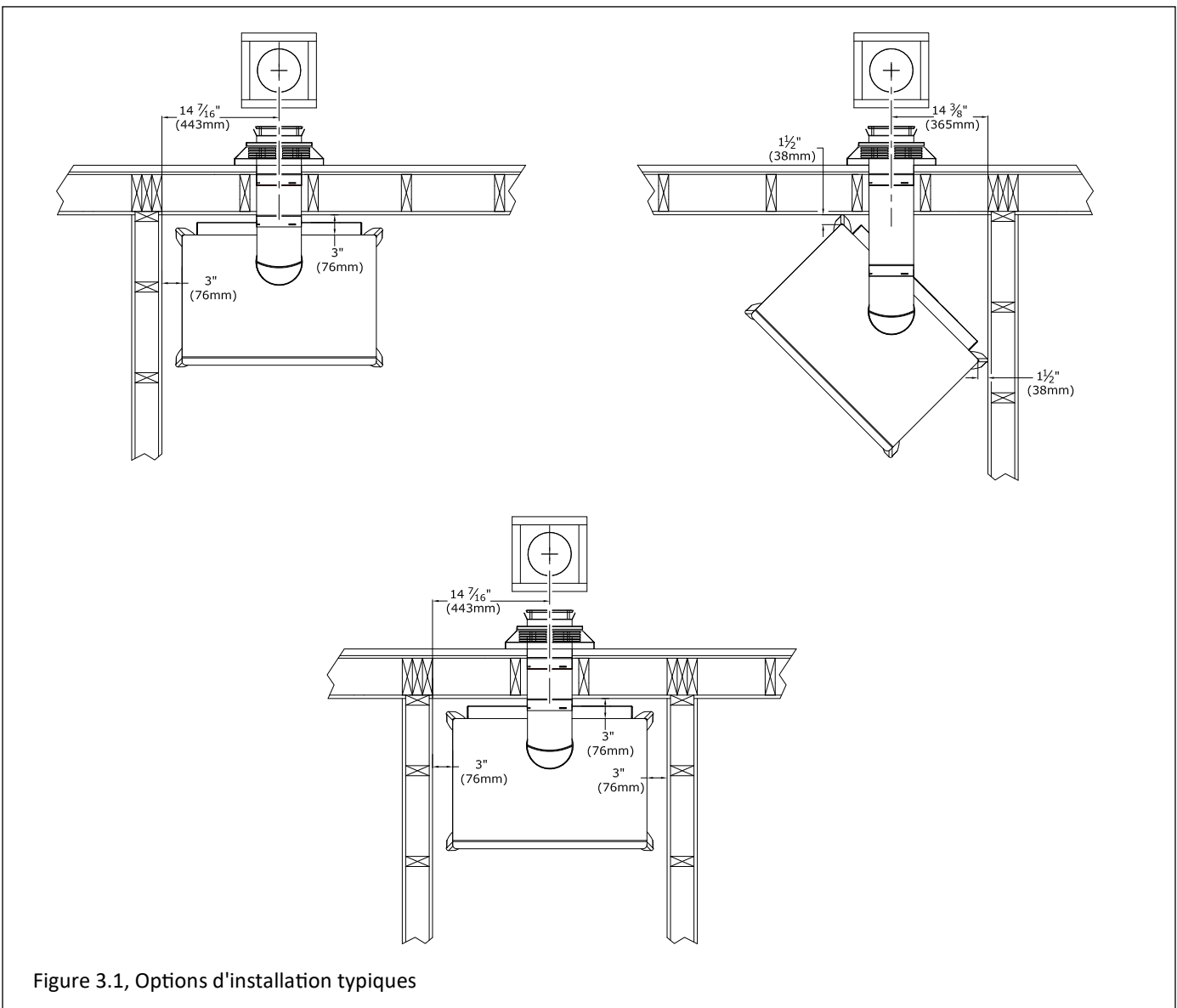

Figure 3.1, Options d'installation typiques

3.3 Encadrement d'ouverture brute de la terminaison

Ceci est une zone de transfert d'air froid. L'encadrement d'ouverture brute de la terminaison d'évacuation du poêle à gaz doit être conforme à tous les dégagements spécifiés de ce manuel, et construite conformément aux codes du bâtiment locaux. Les murs extérieurs doivent être isolés pour empêcher l'air froid d'entrer dans la pièce.

L'emplacement de la terminaison d'évacuation extérieure doit être conforme à la section 5.2, EMBLEMES ET DEGAGEMENTS DU CHAPEAU D'EVACUATION (page 22). N'ENCASTREZ PAS LE CHAPEAU D'EVACUATION DANS LE MUR OU LE REVÊTEMENT MURAL.

3.3.1 Degagements

- Un dégagement minimum de 1 po (25 mm) doit être maintenu de tous les côtés du conduit d'évacuation vertical.
- Un dégagement minimum de 1 po (25 mm) doit être maintenu de la surface du dessus du conduit horizontal au coupe-feu mural.
- Un dégagement minimum de 1 po (25 mm) doit être maintenu aux surfaces des côtés et du bas du conduit horizontal.
- Un dégagement minimum de 2-1/4 po (57 mm) est exigé entre le dessus du conduit d'évacuation et le plafond. Le conduit horizontal, après le coupe-feu mural, doit maintenir un dégagement de 1 po (25 mm) aux matériaux combustibles à toutes les surfaces du conduit.

3.3.2 Terminaisons verticales

Suivez les instructions d'installation du fabricant du conduit d'évacuation, pour les terminaisons verticales.

- Les écrans thermiques de grenier peuvent être isolés en utilisant des matériaux isolants sans revêtement, homologues incombustibles selon la norme ASTM E 136.

3.3.3 Terminaisons horizontales

IMPORTANT: Horizontal vent sections require 1/4" (6mm) rise for every 12" (305mm) of travel.

- Des coupe-feu muraux assurant les dégagements aux matériaux combustibles de 1 po (25 mm) doivent être installés pour tout conduit d'évacuation horizontal traversant des murs intérieurs ou extérieurs. Ces coupe-feu muraux peuvent être isolés avec des matériaux isolants sans revêtement, homologués incombustibles selon la norme ASTM E 136.
- Les coudes de la liste des systèmes de cheminée approuvés pour cet appareil, sont de longueur verticale variable. Veuillez consulter les instructions du fabricant du système de cheminée pour déterminer la dimension de coude utilisé pour l'installation. Ajustez les dimensions d'ouverture brute, là où le coupe-feu doit traverser le mur, de façon à maintenir les dégagements exigés.

3.3.3.1 Installation et encadrement du coupe-feu mural

1. Mesurez la distance entre le plancher du poêle à gaz et le centre du point de traversée murale prévu du conduit d'évacuation. Les dimensions de la FIGURE 3.2 utilisent un coude Simpson DuraVent.
 2. Découpez et encadrez une ouverture dans le mur assurant le niveau horizontal du conduit d'évacuation, à la hauteur du coupe-feu mural.
 3. Suivez les instructions du fabricant pour l'installation du conduit d'évacuation.
- Les dimensions du conduit rigide de la FIGURE 3.2 sont testées avec un conduit coaxial 4 po x 6-5/8 po de Simpson DuraVent. Les dimensions des produits d'autres fabricants peuvent varier.

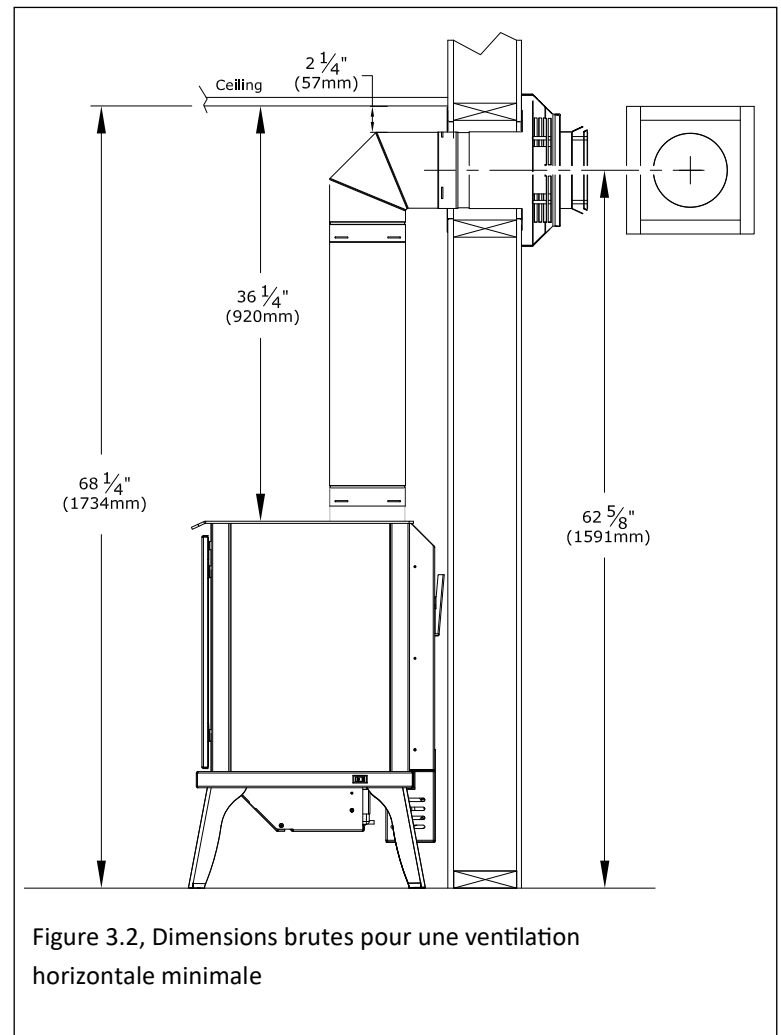

3.4 Installation dans une alcove

La FIGURE 3.3 montre une vue en plan d'une installation typique dans une alcôve.

L'installation dans une alcôve peut comporter une façade, comme le montre la FIGURE 3.4, pour dissimuler le conduit d'évacuation et son coude, pourvu que les dégagements minimums exigés soient respectés.

Les dégagements minimums DOIVENT être maintenus pour assurer une circulation d'air adéquate autour de l'appareil et du conduit d'évacuation à l'intérieur de l'alcôve.

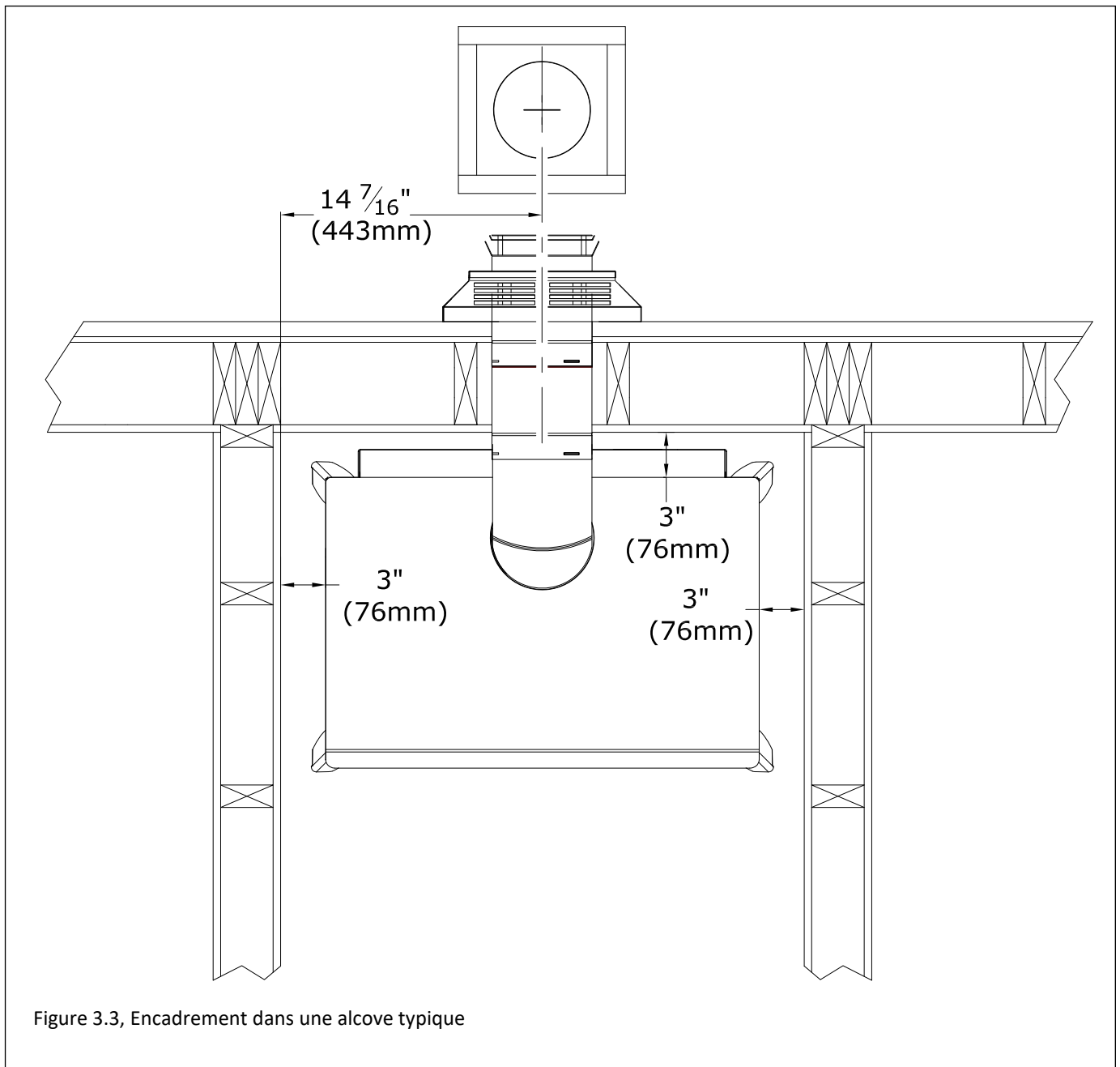
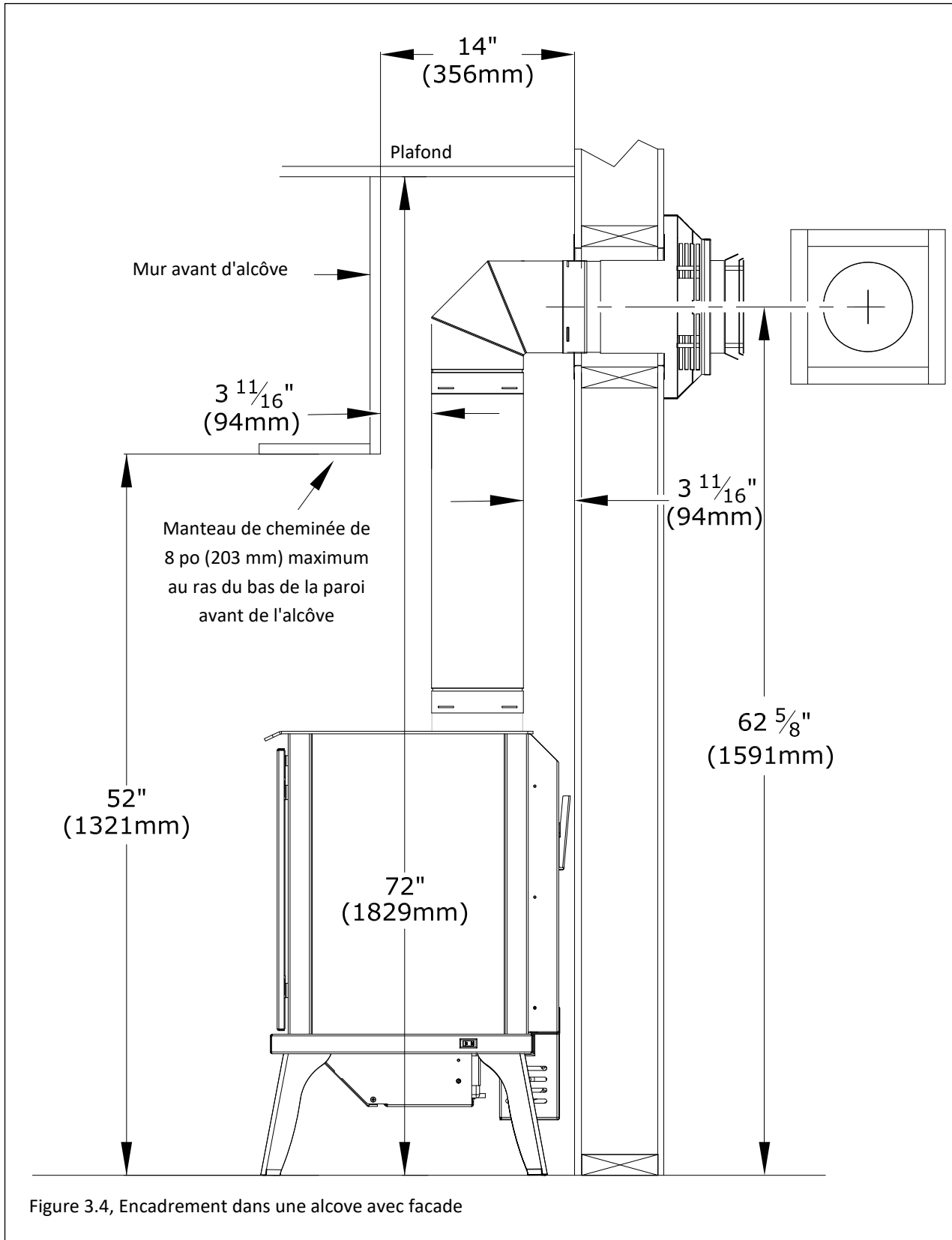
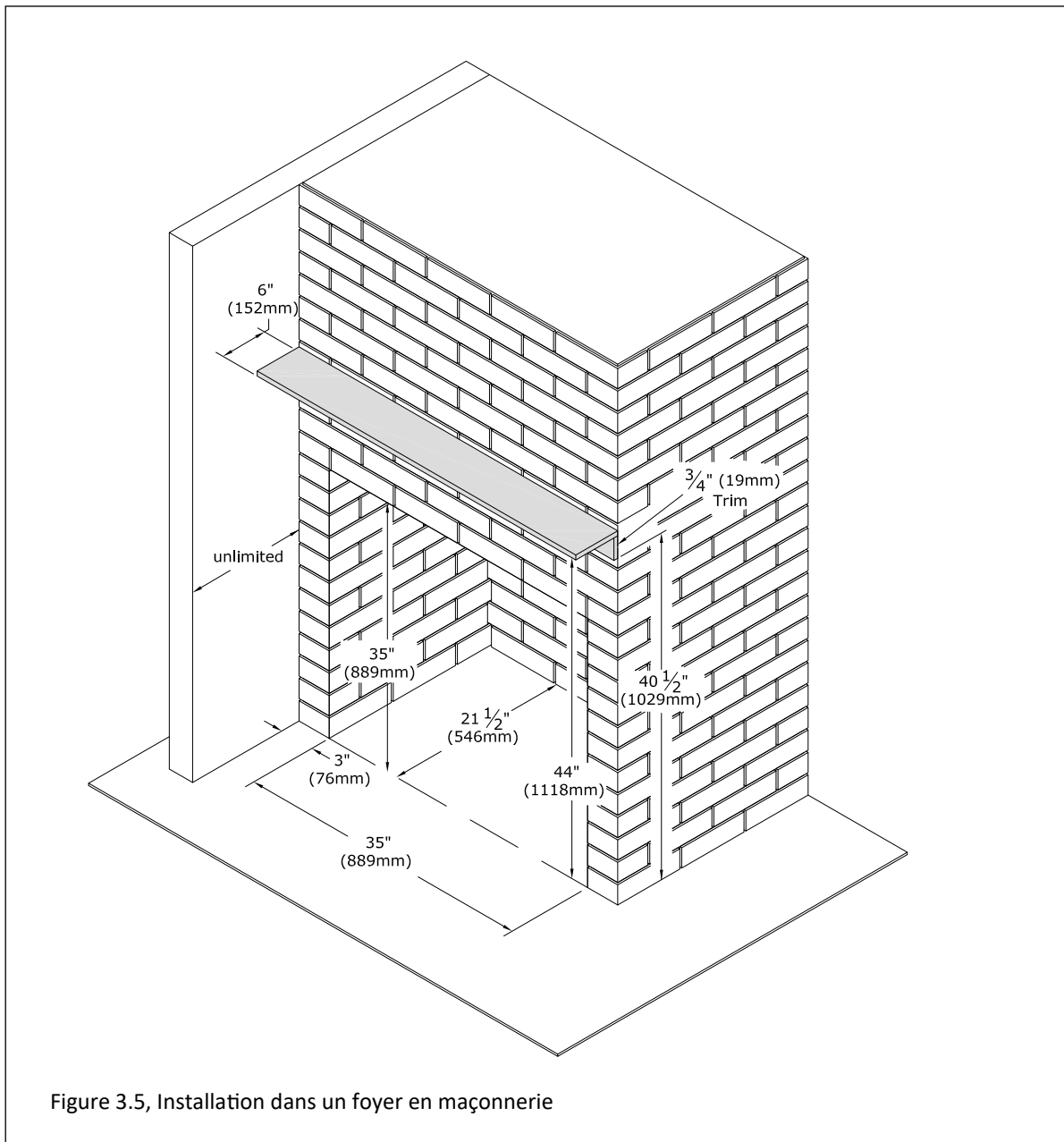

Figure 3.3, Encadrement dans une alcove typique



3.5 Installation dans un foyer en maçonnerie

- La FIGURE 3.5 ci-dessous montre un foyer en maçonnerie dans lequel le poêle à gaz pourra être installé.
- Comme le montre la FIGURE 3.5, la bordure de 3/4 po (19 mm) du manteau peut commencer à 40-1/2 po (1029 mm) au-dessus du plancher, et la tablette de 6 po (152 mm) du manteau peut commencer à 44 po (1118 mm) au-dessus du plancher.
- La FIGURE 3.5 montre que les dégagements aux côtés en matériaux combustibles, à l'avant (tel un piédroit de manteau ou un mur latéral adjacent) sont de 3 po (76 mm), mesurés à partir de l'ouverture du foyer en maçonnerie; ces côtés peuvent avoir une projection non limitée vers l'avant, tel qu'indiqué sur la figure.
- Le projet de manteau montré est le manteau minimum autorisé. Vous pouvez augmenter la projection du manteau de 1" (25 mm) en montant de 1" (25 mm). Par exemple, si vous vouliez un manteau de 9 po (229 mm), vous auriez besoin d'aller encore 3 po (76 mm) plus haut que la hauteur minimale indiquée. Le manteau de 9" (229 mm) serait à 43-1/2" (1105 mm) du sol.



3.6 Installation du poêle extérieur couvert

L'installation d'un poêle extérieur couvert permet d'installer le poêle à gaz dans une zone extérieure abritée, où l'appareil est protégé du contact direct des précipitations.

Suivez les instructions et illustrations de cette section pour la procédure d'installation.

3.6.1 Ecrans pare-étincelles

Hussong Mfg. recommande fortement d'utiliser un écran pare-étincelles peinturé noir pour les installations extérieures. Les autres écrans pare-étincelles dotés d'un fini plaqué ou patiné ont fortement tendance à s'oxyder et à se décolorer.

3.6.2 Exigences d'installation

- Calculez les dimensions de votre avant-toit, en suivant les instructions de la FIGURE 3.6 ci-dessous.
- L'enveloppe isolante continue du bâtiment et la membrane d'étanchéité (protégeant des intempéries) ne doivent pas être interrompues par l'installation du poêle à gaz. Voir FIGURE 3.7 (page 17).
- L'utilisation de ce poêle à gaz est approuvée pour des températures de 40°F à 110°F (4°C à 43°C).
- Toutes les connexions de câblage doivent être conformes aux exigences d'installation extérieure de la norme NFPA 70 et/ou des codes de l'électricité locaux (Code canadien de l'électricité [Canada] ou National Electrical Code [États-Unis]).
- Tous les dégagements et exigences d'installation du présent manuel doivent être respectés.

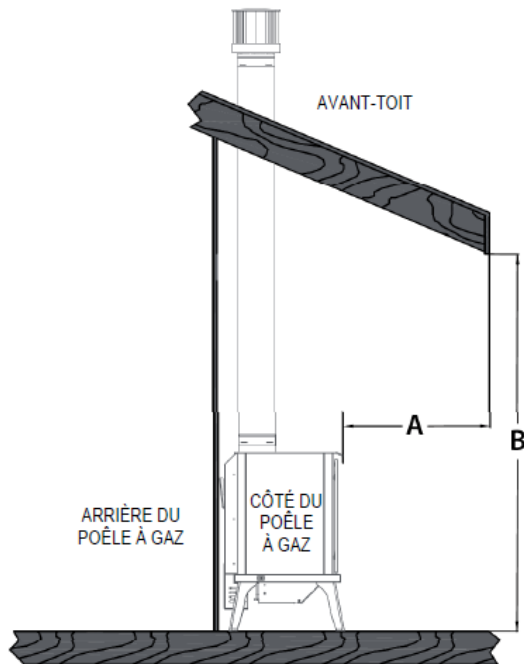

L'avant-toit (A) doit dépasser d'au moins 50% (ou plus) de l'élévation de la ligne du toit (B), mesurée à partir de la base du poêle à gaz.

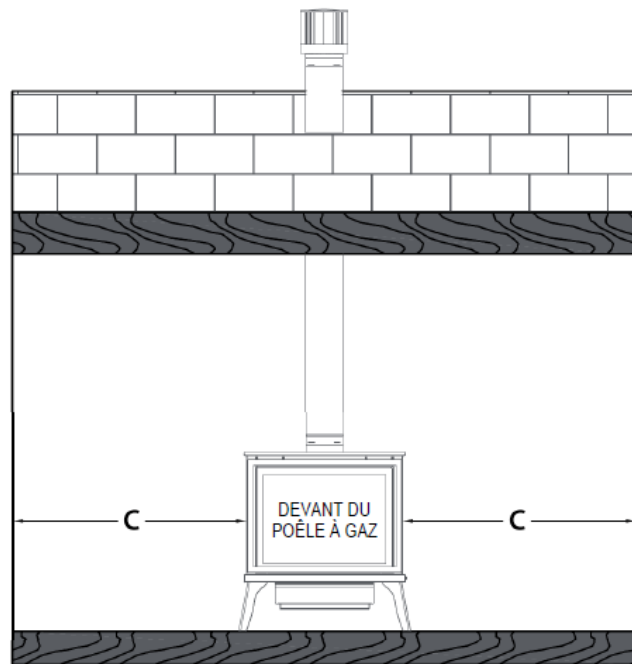

La largeur de l'avant-toit, de chaque côté de l'appareil (C), doit dépasser d'au moins 50% (ou plus) de l'élévation de la ligne du toit (B), mesurée à partir de la base du poêle.

EXEMPLE : Si la ligne du toit (B) est située 10 pieds (3,1 m) au-dessus de la base du poêle à gaz, alors l'avant-toit (A) doit dépasser de 5 pieds (1,5 m) ou plus. De plus, la largeur de l'avant-toit, de CHAQUE côté du poêle à gaz (C), doit dépasser de 5 pieds (1,5 m) ou plus.

Figure 3.6, Installation du poêle extérieur couvert

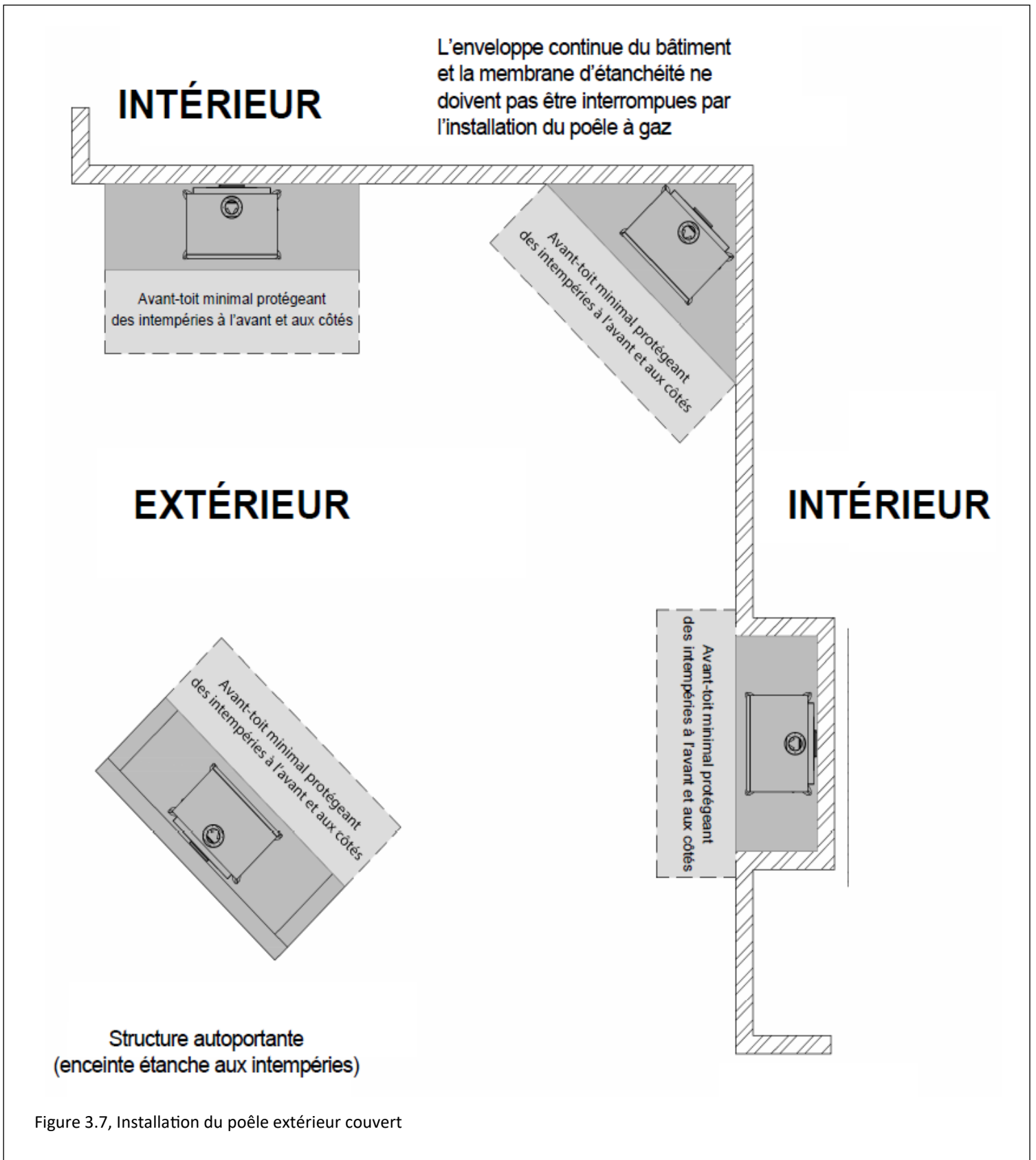

Figure 3.7, Installation du poêle extérieur couvert

4.0 Raccordement de la conduite de gaz

4.1 Conversion de gaz

NOTE : Les kits de conversion de gaz sont vendus séparément.

ATTENTION: La conversion doit être effectuée conformément aux règlements des autorités provinciales ayant juridiction et conformément aux règlements du code d'installation ANSI Z223.1.

Ce poêle à gaz est prêt à fonctionner au gaz naturel. Pour le convertir au propane, suivez les instructions fournies avec le kit de conversion.

4.2 Installation de la conduite de gaz

- ATTENTION : L'installation de la conduite de gaz doit être effectuée seulement par un installateur qualifié, conformément aux codes du bâtiment locaux, s'il y en a. Sinon, suivre la norme ANSI 223.1. Dans l'État du Massachusetts, l'installation doit être faite seulement par un monteur d'installation au gaz ou un plombier certifié.
- NOTE : Cet appareil et son robinet d'arrêt individuel doivent être débranchés de la tuyauterie d'alimentation de gaz lors des essais de pressurisation de tuyauterie si la pression d'essai est supérieure à ½ psi (3,5 kPa). Pour les pressions d'essai inférieures ou égales à ½ psi (3,5 kPa), l'appareil doit être isolé de la tuyauterie d'alimentation de gaz, en fermant son robinet d'arrêt manuel individuel.
- Un robinet d'arrêt manuel homologué (et approuvé par l'État du Massachusetts) de ½ po à poignée en «T» et un raccord de gaz flexible doivent être raccordés à l'entrée de la valve de contrôle de gaz de ½ po. Si vous utilisez des composants différents, consultez les codes locaux, pour vérifier la conformité.
- Ce poêle à gaz est muni d'un raccord de gaz flexible de 3/8 po x 18 po (457 mm) de long et d'un robinet d'arrêt manuel.
- Acheminez la conduite de gaz jusqu'à l'intérieur du poêle à gaz. La conduite de gaz doit être acheminée jusqu'au point où le robinet d'arrêt manuel se raccorde à la conduite de gaz flexible. Voir la FIGURE 2.1, Dimensions du LXL-22-L.
- Installez la conduite de gaz de façon à ne pas obstruer le fonctionnement du ventilateur (en option).
- Pour les installations à haute altitude, consultez votre fournisseur de gaz local ou les autorités ayant juridiction, pour les méthodes de calibrage appropriées («rating methods»).

Tableau 4.1, Pressions de gaz recommandées à l'entrée - LXL-22-L (IPI)

Gas Pressure	Natural Gas	Propane
Minimum Inlet Pressure	5" WC (1.25 kPa) 7" WC (1.74 kPa)* *recommended	11" WC (2.74 kPa)
Maximum Inlet Pressure	10" WC (2.49 kPa)	13" WC (3.24 kPa)

Tableau 4.2, Pressions de gaz recommandées à l'entrée- LXL-22-L (Millivolt)

Gas Pressure	Natural Gas	Propane
Minimum Inlet Pressure	5" WC (1.25 kPa) 7" WC (1.74 kPa)* * recommended	11" WC (2.74 kPa)
Maximum Inlet Pressure	10" WC (2.49 kPa)	13" WC (3.24 kPa)

5.0 Emplacements de la terminaison

5.1 Terminaison d'évacuation vertical

AVERTISSEMENT : Cet appareil à gaz ne doit pas être raccordé à un conduit de cheminée desservant un appareil à combustible solide.

- Reportez-vous à la FIGURE 5.1 pour les dégagements verticaux des terminaisons de ventilation.
- Reportez-vous à la FIGURE 5.2 pour le dégagement entre deux terminaisons de ventilation verticales.
- Reportez-vous à la FIGURE 5.3 pour le dégagement entre une application de maçonnerie (illustrée avec une ventilation coaxiale à colinéaire)

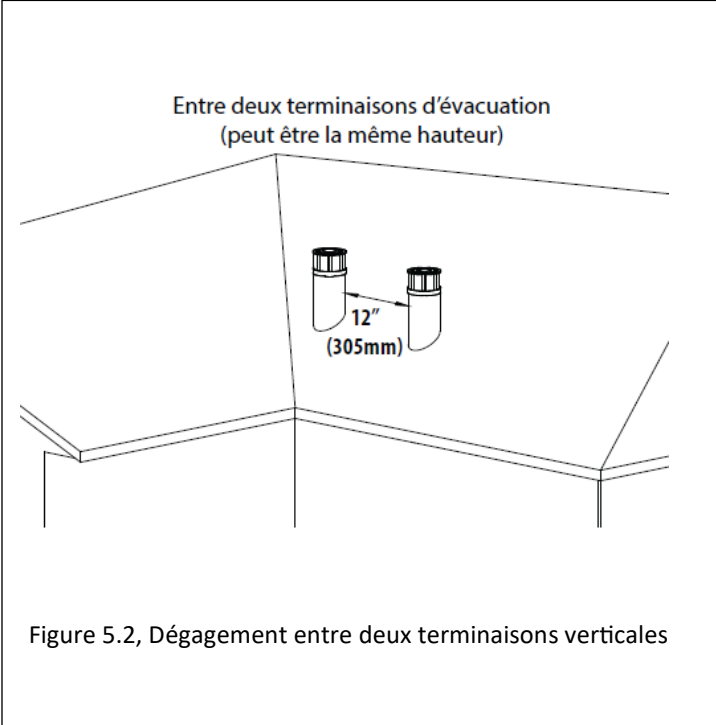
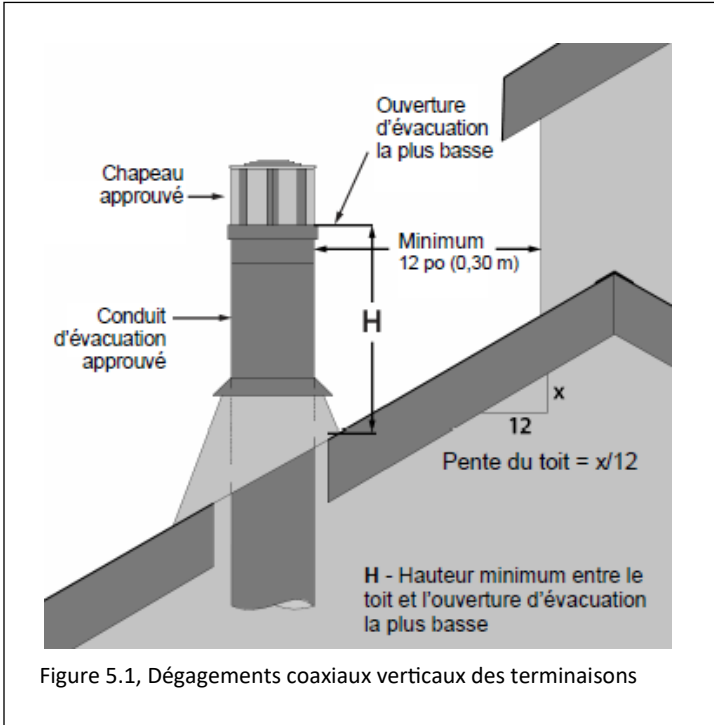
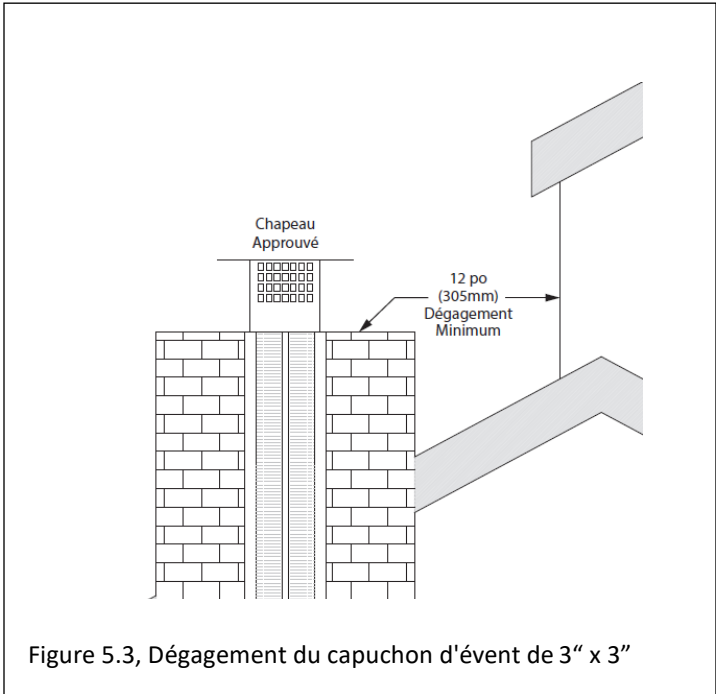
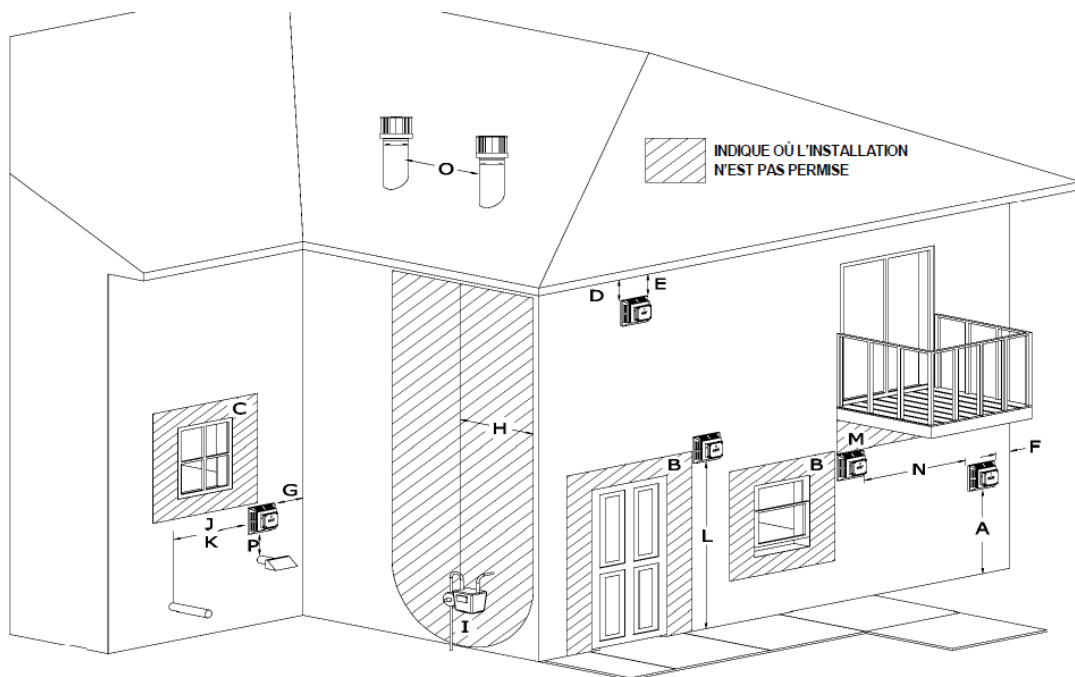

Table 5.1, Hauteur de terminaison verticale minimale (à utiliser avec la figure 5.1)		
Pente du toit	Hauteur Minimum (H)	
	Pieds	Mètres
Plat à 6/12	1.0	0.30
Plus de 6/12 jusqu'à 7/12	1.25	0.38
Plus de 7/12 jusqu'à 8/12	1.5	0.46
Plus de 8/12 jusqu'à 9/12	2.0	0.61
Plus de 9/12 jusqu'à 10/12	2.5	0.76
Plus de 10/12 jusqu'à 11/12	3.25	0.99
Plus de 11/12 jusqu'à 12/12	4.0	1.22
Plus de 12/12 jusqu'à 14/12	5.0	1.52
Plus de 14/12 jusqu'à 16/12	6.0	1.83
Plus de 16/12 jusqu'à 18/12	7.0	2.13
Plus de 18/12 jusqu'à 20/12	7.5	2.27
Plus de 20/12 jusqu'à 21/12	8.0	2.44



5.2 Emplacements et dégagements du chapeau d'évacuation



	Installations au Canada	Installations aux États-Unis	
A	Dégagement au-dessus d'un terrain, véranda, galerie, terrasse ou balcon.	12 po (30 cm)	12 po (30 cm)
B	Dégagement à une porte ou fenêtre ouvrante.	12 po (30 cm)	9 po (23 cm)
C	Dégagement à une fenêtre fermée en permanence (recommandé pour prévenir la condensation sur la fenêtre).	12 po (30 cm)*	12 po (30 cm)*
D	Dégagement vertical à un soffite ventilé situé au-dessus de la terminaison en-deçà d'une distance horizontale de 2 pieds (61 cm) à partir du bord de la terminaison.	24 po (61 cm)*	24 po (61 cm)*
E	Dégagement à un soffite non ventilé.	12 po (30 cm)*	12 po (30 cm)*
F	Dégagement à un coin extérieur.	0 po (0 cm)*	0 po (0 cm)*
G	Dégagement à un coin intérieur.	0 po (0 cm)*	0 po (0 cm)
H	Dégagement de chaque côté de la ligne centrale prolongée au-dessus du compteur / régulateur de gaz.	3 pieds (91 cm) de distance horizontale, mesurée à partir du milieu du régulateur, sur une hauteur de 15 pieds (4,57 m)	*
I	Dégagement à la sortie d'évent du régulateur de gaz.	3 pieds (91 cm)	*
J	Dégagement à une prise d'alimentation d'air non mécanique du bâtiment, ou prise d'air de combustion de tout autre appareil.	12 po (30 cm)	9 po (23 cm)
K	Dégagement à la prise d'air de ventilation mécanique.	6 pieds (1,83 m)	3 pieds (91 cm) au-dessus, si à moins de 10 pieds (3 m) de distance horizontale. Massachusetts: 10 pieds (3 m)
L	Dégagement au-dessus d'un trottoir pavé ou d'une entrée d'auto pavée sur un terrain public.	7 pieds (2,13 m)†	*
M	Dégagement sous la véranda, la galerie, la terrasse ou le balcon.	12 po (30 cm)‡	12 po (30 cm)
N	Dégagement entre deux terminaisons d'évacuation horizontales.	12 po (30 cm)	12 po (30 cm)
O	Dégagement entre deux terminaisons d'évacuation verticales (pouvant être de même hauteur).	12 po (30 cm)	12 po (30 cm)
P	Dégagements au-dessus de l'évacuation ou de la prise d'air d'une fournaise.	12 po (30 cm)	12 po (30 cm)

* Les dégagements doivent être conformes aux codes d'installation locaux et aux exigences du fournisseur de gaz.

† La terminaison ne peut pas être située au-dessus d'un trottoir ou entrée d'auto pavée situé(e) entre 2 habitations familiales simples et desservant les 2 habitations.

‡ Permis seulement si la véranda, la galerie, la terrasse ou le balcon est complètement ouvert sur au moins deux côtés sous le plancher.

AVIS DE NON-RESPONSABILITÉ - SOFFITES EN VINYLE / PLAFONDS EN VINYLE / AVANT-TOITS EN VINYLE : Dégagements aux matériaux résistant à la chaleur (ex. bois, métal). Ceci n'inclut pas le vinyle. Hussong Manufacturing Co., Inc. n'est pas responsable des dommages dus à la chaleur si la terminaison (conduit d'évacuation aboutit sous un avant-toit (ex. corniche) en vinyle, un plafond en vinyle ou un soffite en vinyle (ventilé ou non ventilé).

6.0 Ventilation

6.1 Systemes de cheminee approuves

Cet appareil requiert un système de conduit coaxial de 4 po (102 mm) pour l'évacuation et de 6-5/8 po (168 mm) pour la prise d'air.

L'utilisation de conduit d'évacuation coaxial flexible 4 po x 6-5/8 po n'est pas approuvée avec ce poêle à gaz.

- Cet appareil est approuvé pour utiliser les systèmes de cheminée des fabricants suivants (terminaisons horizontales et verticales): American Metal Products (Ameri-Vent), BDM, ICC, Metal Fab*, Olympia Chimney Supply, Inc., Selkirk et Simpson DuraVent. Voir la section 6.1.1 ci-après.
- Cet appareil peut être adapté pour utiliser du conduit en aluminium flexible 4 po dia. de l'un des fabricants de système de cheminée approuvés lorsqu'il est utilisé en combinaison à une cheminée existante en maçonnerie ou en métal de Classe A d'au moins 7 po de diamètre intérieur. Voir la section 6.5 (page 27) pour plus d'information.
- Cet appareil peut être adapté pour utiliser des conduits flexibles colinéaires 3 po x 3 po avec un réducteur 4 po x 6-5/8 po s'il est combiné à une cheminée existante en maçonnerie d'au moins 6 po x 8 po (dim. int.) ou une cheminée en métal de Classe A d'au moins 7 po (dia. int.). Voir la section 6.6 (page 28) pour plus d'information.
- Consultez le manuel d'installation du système de cheminée du fabricant, pour les instructions d'installation complètes. L'installation doit être conforme aux exigences et restrictions décrites dans ce manuel.

6.2 Exigences du conduit d'évacuation

NOTE : Consultez les codes d'installation locaux et nationaux pour assurer des débits d'air de combustion et de ventilation adéquats. Les exigences du conduit d'évacuation s'appliquent au gaz naturel et au propane.

- La hauteur et l'apparence des flammes varieront selon la configuration du conduit d'évacuation et le type de gaz utilisé.
- Prévoyez un moyen pour vérifier visuellement le raccordement du conduit d'évacuation à l'appareil, une fois le poêle à gaz installé.
- Un dégagement minimum de 1 po (25 mm) doit être maintenu de tous les côtés du conduit d'évacuation vertical. Les écrans thermiques de grenier peuvent être isolés en utilisant des matériaux isolants sans revêtement homologués incombustibles selon la norme ASTM E 136.
- Un dégagement minimum de 1 po (25 mm) au-dessus, au-dessous et de tous les côtés du conduit d'évacuation horizontal doit être maintenu au coupe-feu mural. Des coupe-feu muraux assurant les dégagements requis aux matériaux combustibles doivent être installés pour tout conduit d'évacuation horizontal traversant des murs intérieurs ou extérieurs. Ces coupe-feu muraux peuvent être isolés avec des matériaux isolants sans revêtement, homologues incombustibles selon la norme ASTM E 136.

6.3 Restriction d'évacuation

L'apparence et les caractéristiques des flammes du brûleur peuvent varier avec l'altitude, le type de gaz, la configuration d'évacuation et d'autres facteurs. Pour obtenir l'apparence des flammes désirée, le conduit d'évacuation peut être restreint par la plaque de restriction (fournie dans le paquet de pièces) et/ou en ajustant le Restricteur pivotant intégré, situé au déflecteur de sortie du poêle à gaz.

Pour les recommandations et les réglages de restriction de ventilation, voir la section 11.4, Restriction de ventilation. Pour la restriction de ventilation, utilisez d'abord le restricteur de déflecteur (Section 11.4.1) puis, si nécessaire, utilisez la plaque de restriction (Section 11.4.2).

Fabricant de système de cheminee	No de piece du chapeau d'évacuation
American Metal Products (Ameri-Vent)	4DHCS
	4DHC
	4D36S
BDM	DVR6-HCP
	DVR6-HC
	DVR6-VCLP
	DVR6-SNK14 DVR6-SNK36
Simpson DuraVent	46DVA-HC
	46DVA-HSC
	46DVA-HSCH
	46DVA-VCH
	46DVA-VC
	46DVA-SNK36
ICC	TM-4HT
	TM-4RHT
	TM-4ST36
Metal Fab	4DHT
	4DST36
Olympia Chimney Supply, Inc.	VDV-HC04
	VDV-VC04
	VDV-SNC0414
	VDV-SNC0436
Selkirk	4DT-HC
	4DT-HCR
	4DT-VC
	4DT-ST36

6.4 Installation de ventilation

6.4.1 Terminaisons verticales

Installations de gaz naturel et de propane

(i) Terminaisons verticales minimales/maximales :

Longueur verticale minimale de 36 po (914 mm) / longueur verticale maximale de 50 pi (15,24 m) + capuchon de terminaison

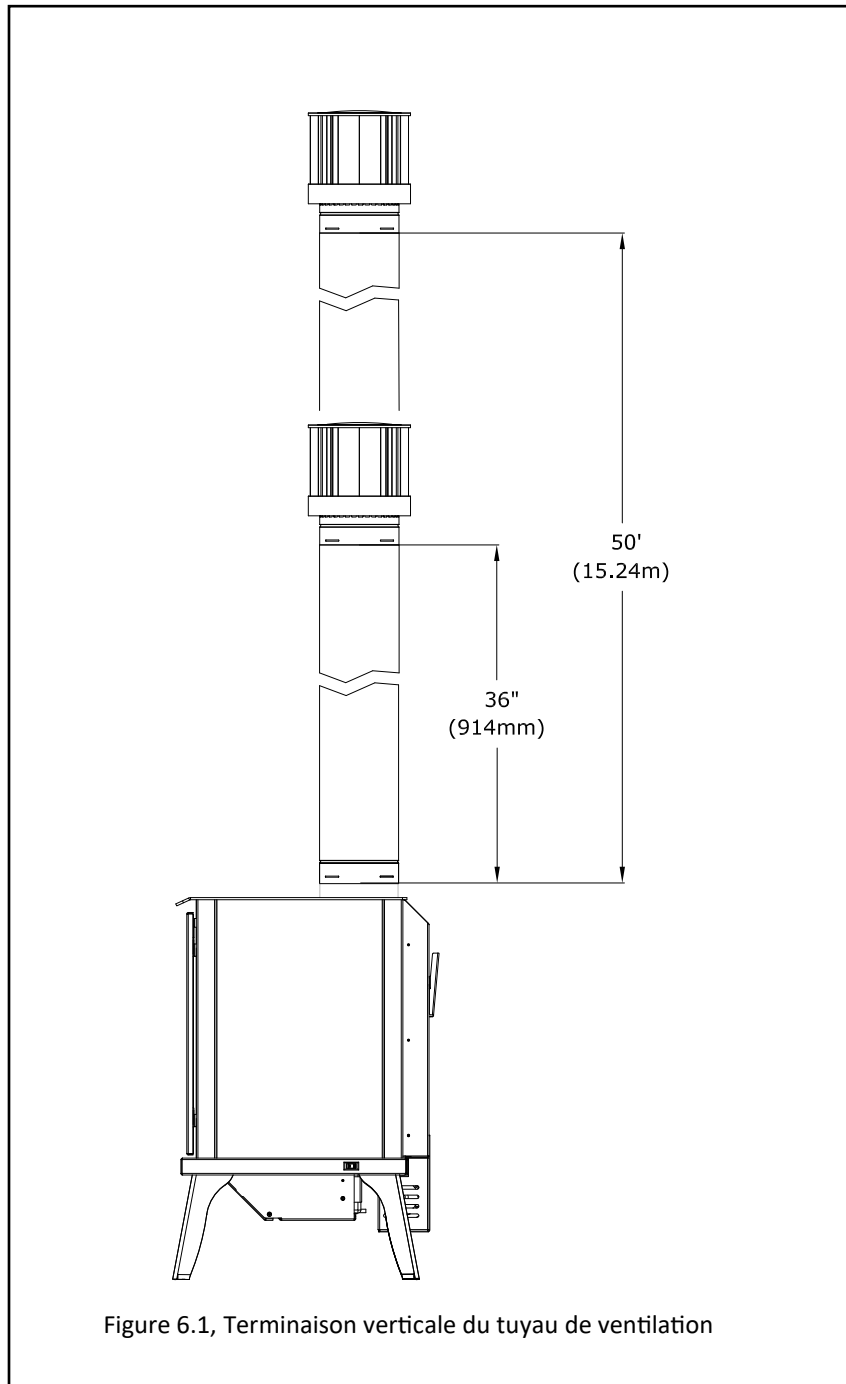

Figure 6.1, Terminaison verticale du tuyau de ventilation

6.4.2 Terminaisons horizontales

Installations de gaz naturel et de propane

IMPORTANT : Les sections de ventilation horizontales nécessitent une élévation de 1/4" (6 mm) pour chaque 12" (305 mm) de course.

- (i) Tuyau d'évacuation vertical minimum de 24" / Tuyau d'évacuation vertical minimum horizontal de 24" (610 mm) + coude horizontal de 90° + capuchon de terminaison
- (ii) Tuyau d'évacuation vertical minimum de 24 po / Tuyau d'évacuation vertical maximum horizontal de 24 po (610 mm) + coude horizontal à 90 ° + parcours horizontal maximum de 24 po (610 mm) + capuchon de terminaison
- (i) Tuyau d'évacuation vertical minimum de 36" / Tuyau d'évacuation vertical minimum horizontal de 36" (914 mm) + coude horizontal de 90° + capuchon de terminaison
- (ii) Tuyau d'évacuation vertical minimum de 36 po / Tuyau d'évacuation vertical minimum horizontal de 36 po (914 mm) + coude horizontal de 90 ° + longueur horizontale maximale de 8 pi (2,44 m) + chapeau de terminaison
- (iii) Tuyau d'évacuation vertical minimum de 48 po / Tuyau d'évacuation vertical maximum horizontal de 48 po (1 219 mm) + coude horizontal à 90 ° + capuchon de terminaison
- (iii) Tuyau d'évacuation vertical minimum de 48 po / Tuyau d'évacuation vertical minimum horizontal de 48 po (1 219 mm) + coude horizontal de 90 ° + longueur horizontale maximale de 12 pi (3,66 m) + capuchon de terminaison

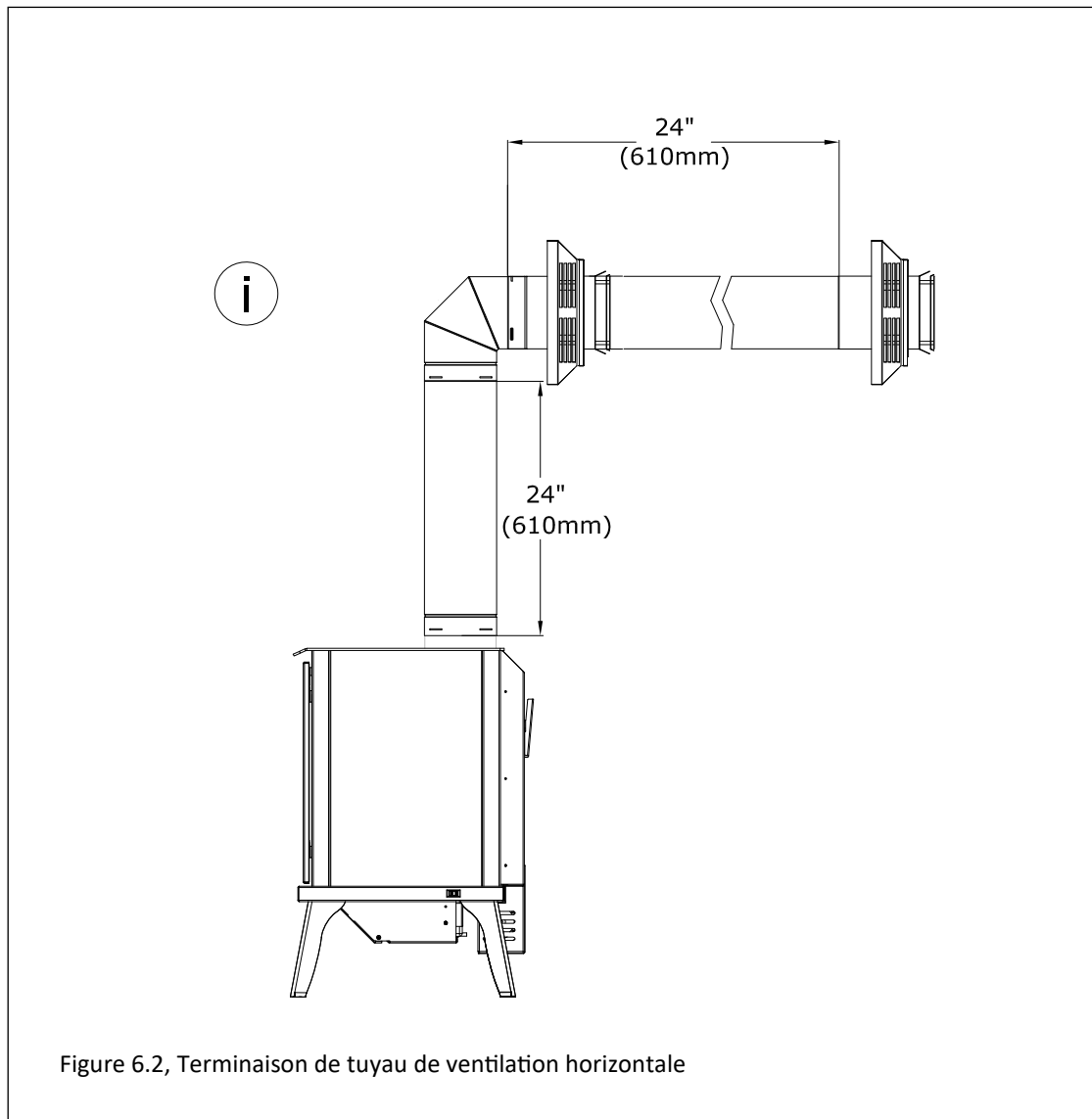

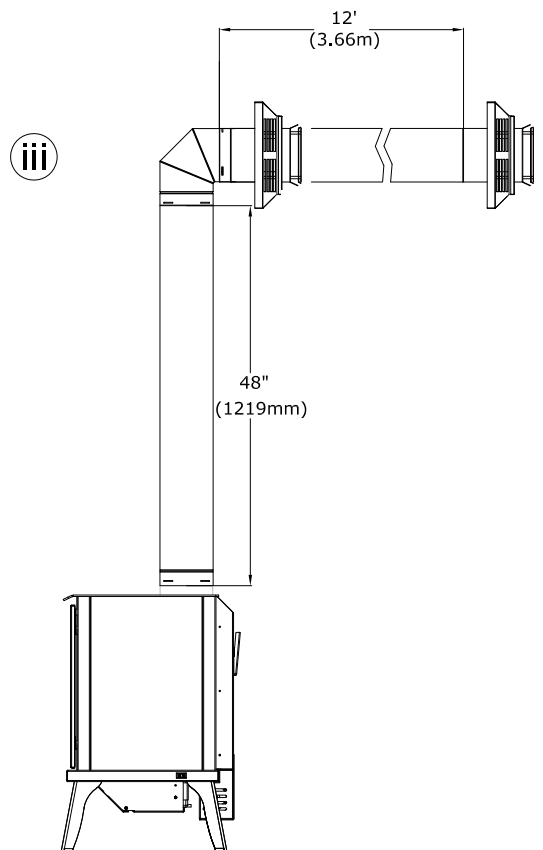
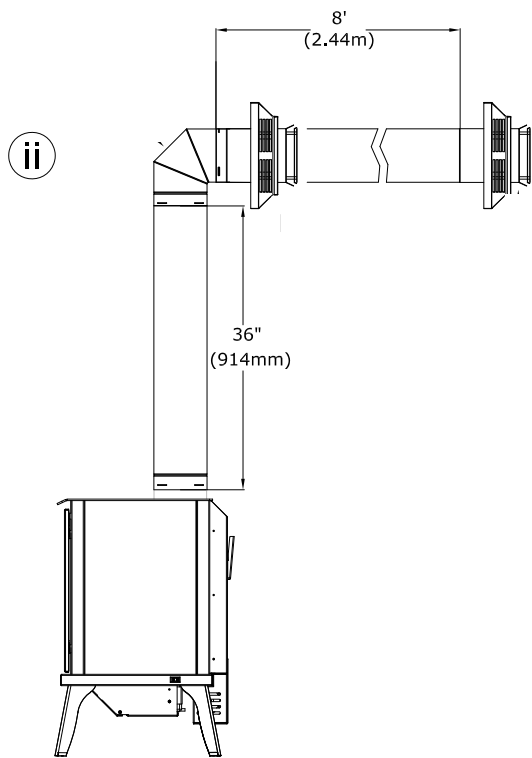

Figure 6.3, Terminaison de tuyau de ventilation horizontale

6.4.3 Ventilation combinée

IMPORTANT : Les sections de ventilation horizontales nécessitent une élévation de 1/4" (6 mm) pour chaque 12" (305 mm) de course.

La terminaison de ventilation doit se trouver dans la zone ombrée de la figure 6.3.

- 25' (7,6 m) d'élévation verticale maximale + 25' (7,6 m) de course horizontale maximale = 50' (15,2 m) de longueur totale

- Maximum de (5) coudes à 90°. Pour chaque coude de 90° supplémentaire utilisé après le premier coude, 3' (914 mm) doivent être soustraits de la ventilation maximale autorisée.
- (2) des coudes à 45° peuvent être utilisés à la place du (1) coude à 90°. Pour chaque coude de 45° utilisé, 18" (457 mm) doivent être soustraits de la ventilation maximale autorisée.

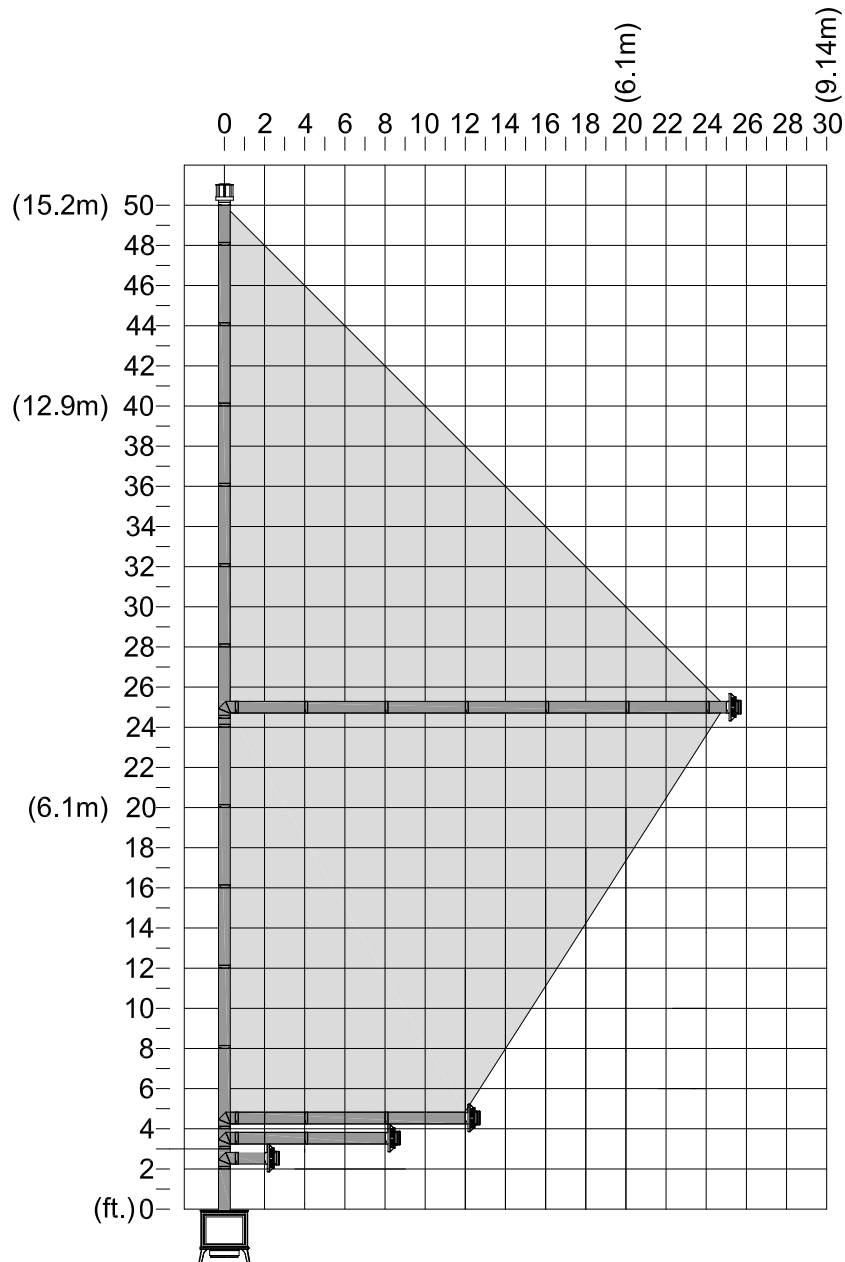

Figure 6.4, Terminaison de tuyau de ventilation combinée

6.5 Conversion de cheminée de classe A / cheminée en maçonnerie

Cet appareil est approuvé pour être adapté à la conversion d'une cheminée de classe A/en maçonnerie avec des kits utilisant un échappement flexible de 4" (102 mm) par tous les fabricants d'évent répertoriés dans la section 6.1, SYSTÈMES D'ÉVENT APPROUVÉS.

Avant la conversion, faites inspecter l'installation existante par un ramoneur qualifié ou un installateur professionnel. Le système de cheminée existant doit être en bon état de fonctionnement et fonctionnel. Avant de procéder aux installations suivantes, vérifiez auprès des autorités locales en matière de construction pour vérifier que ce type d'installation est autorisé dans votre région.

Suivez la figure 6.5 pour connaître les configurations de ventilation autorisées pour l'installation dans une cheminée de maçonnerie/classe A existante traversant le plafond. Acheminez les gaz d'échappement et l'air d'admission à travers la cheminée de classe A/maçonnerie existante.

6.5.1 Configurations de ventilation avec tuyaux flexibles de 4 po

IMPORTANT : Les sections de ventilation horizontales nécessitent une élévation d'au moins 1/4" (6 mm) pour chaque 12" (305 mm) de course.

IMPORTANT : L'ensemble écran thermique de ventilation doit être installé lors de l'intégration d'une ventilation horizontale minimale sur le dessus de l'appareil.

IMPORTANT : Des précautions doivent être prises lors de l'installation du tuyau flexible pour éviter un coude serré qui pourrait provoquer une abrasion ou des dommages au tuyau flexible.

L'option d'évent répertoriée ci-dessous permet un minimum de 0" (0 mm) à un maximum de 24" (610 mm) de longueur horizontale en utilisant un tuyau rigide ou flexible.

(i) Terminaisons verticales minimales/maximales :

Coude 90° + tuyau horizontal maximum 24" + connecteur rétro + longueur minimale de 10' (3,05 m) de tuyau flexible en aluminium de 4" / longueur maximale de 50' (15,24 m) de tuyau flexible en aluminium de 4" + adaptateur supérieur + capuchon de terminaison

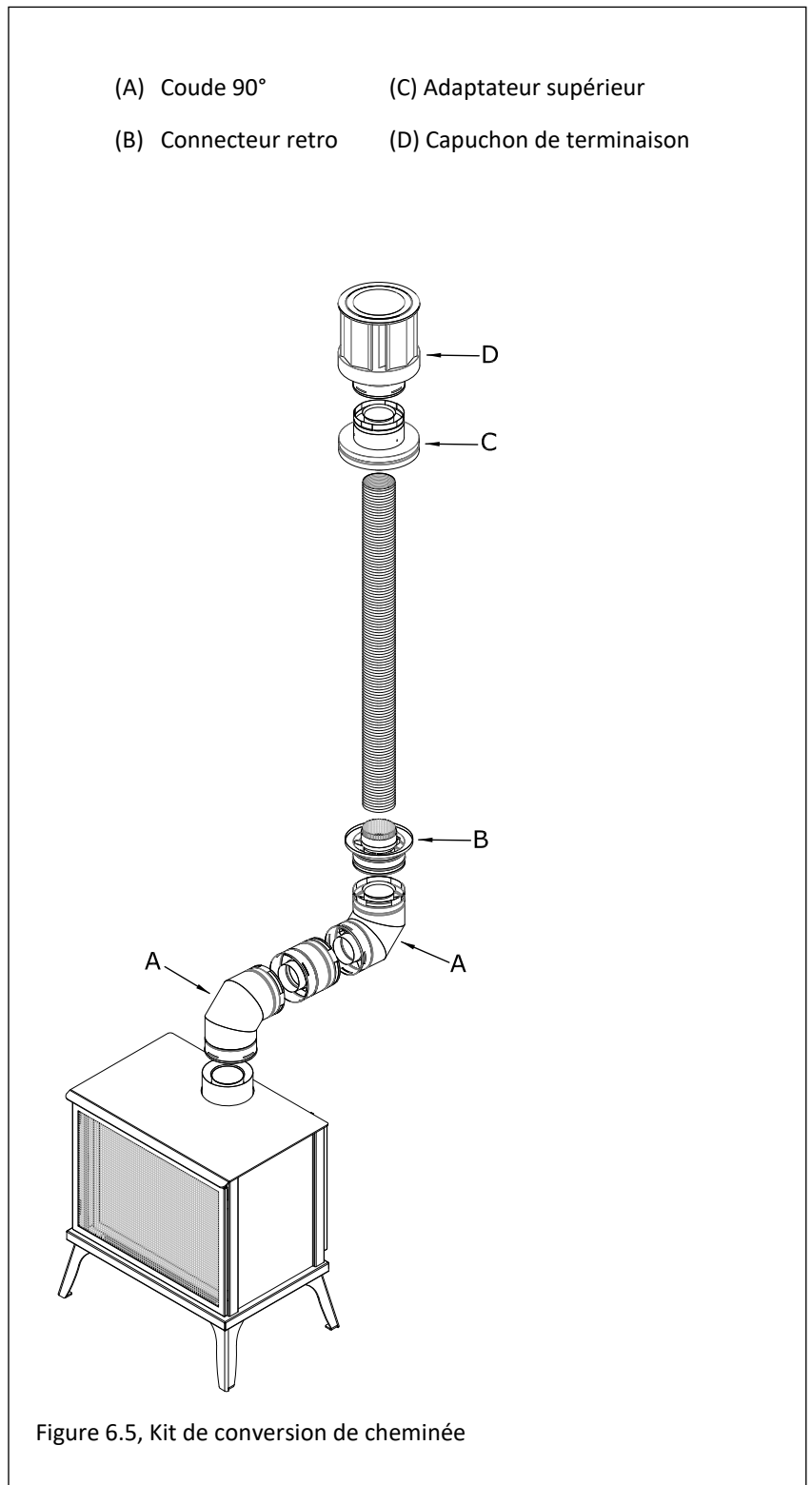

6.6 Conversion de cheminée coaxiale à colinéaire

Avant la conversion, faites inspecter l'installation existante par un ramoneur qualifié ou un installateur professionnel. Le système de cheminée existant doit être en bon état de fonctionnement et fonctionnel. Avant de procéder aux installations suivantes, vérifiez auprès des autorités locales en matière de construction pour vérifier que ce type d'installation est autorisé dans votre région.

Suivez la figure 6.6 pour les configurations de ventilation autorisées pour l'installation dans une cheminée de maçonnerie existante. Acheminez les gaz d'échappement et l'air d'admission à travers la cheminée en maçonnerie existante.

6.6.1 Configurations de ventilation coaxiale à colinéaire

IMPORTANT : Les sections de ventilation horizontales nécessitent une élévation d'au moins 1/4" (6 mm) pour chaque 12" (305 mm) de course.

IMPORTANT : Des précautions doivent être prises lors de l'installation du tuyau flexible pour éviter un coude serré qui pourrait provoquer une abrasion ou des dommages au tuyau flexible.

L'option d'évent répertoriée ci-dessous permet un minimum de 0" (0 mm) à un maximum de 24" (610 mm) de longueur horizontale en utilisant un tuyau rigide ou flexible.

(i) Terminaisons verticales minimales/maximales :

Coude à 90° + tuyau de ventilation horizontal maximum de 24" (610 mm) + adaptateur coaxial à colinéaire + longueur minimale de 10' (3,05 m) de tuyau flexible en aluminium de 3" x 3" / longueur maximale de 50' (15,24 m) de Tuyau flexible en aluminium 3" x 3" + solin de toit + capuchon de terminaison

- (A) Coude 90° (C) Solin de toit
(B) Adaptateur coaxial à colinéaire (D) Capuchon de terminaison

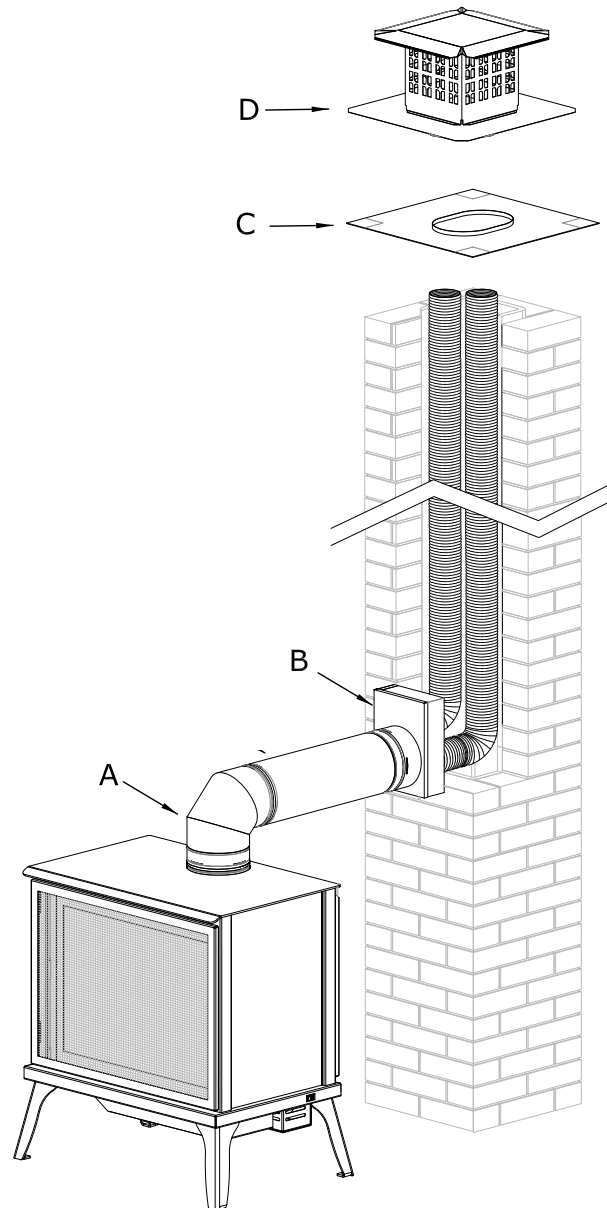
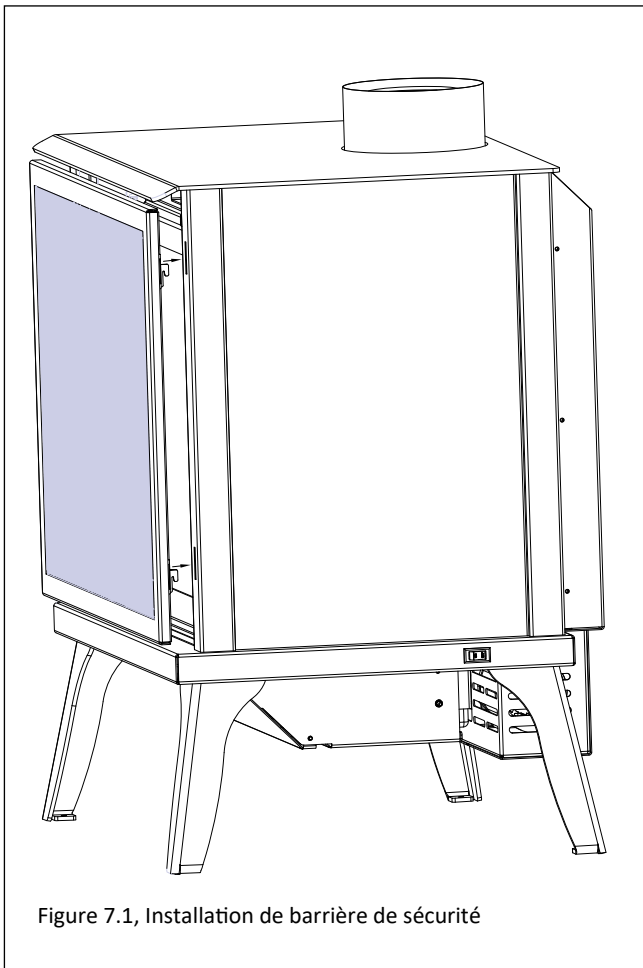

Figure 6.6, Co-Axial à Colinéaire

7.0 Configuration du foyer

7.1 Barrière de sécurité

1. Localisez les (4) fentes situées de chaque côté du cadre de la cuisinière à gaz.
 2. Alignez les languettes crantées situées à l'arrière de l'écran/superposition de barrière de sécurité avec les fentes du cadre de la cuisinière à gaz.
 3. Soulevez légèrement l'avant de l'écran de la barrière de sécurité dans les fentes et laissez les languettes s'abaisser en position. Voir la figure 7.1.
- Pour retirer l'écran de barrière de sécurité : soulevez l'écran vers le haut et hors des fentes.



7.2 Assemblage du cadre en verre

AVERTISSEMENT : N'utilisez pas ce foyer avec la vitre retirée, fissurée ou cassée. Le remplacement de l'ensemble de verre doit être effectué par une personne de service agréée ou qualifiée.

Reportez-vous à la figure 7.2 avec les instructions suivantes.

7.2.1 Retirer l'ensemble du cadre en verre

AVERTISSEMENT : Ne retirez pas l'ensemble de verre lorsqu'il est chaud.

1. Retirez l'écran de barrière de sécurité.
2. Localisez (2) loquets à ressort fixant l'ensemble de vitres en haut de la chambre de combustion. Utilisez l'outil fourni pour déverrouiller les ensembles de verrouillage de la bride située au-dessus de la cantonnière en verre.
3. Inclinez le haut de la cantonnière en verre vers l'avant et soulevez-la pour retirer la cantonnière reposant sur le rail inférieur du cadre.

7.2.2 Installer l'assemblage du cadre en verre

1. Inclinez le haut de la cantonnière en verre vers l'avant et alignez la cantonnière en verre avec le rail du cadre inférieur.
2. Utilisez l'outil fourni pour tirer les (2) ensembles de verrouillage afin de les verrouiller avec la bride au-dessus de la cantonnière en verre.
3. Réinstallez l'écran de barrière de sécurité.

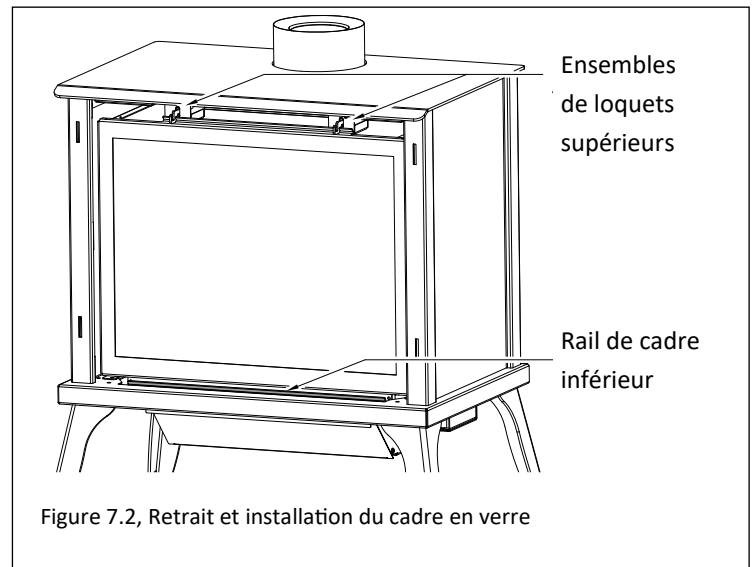

7.3 Installation du jeu de bûches no LX22-500

ATTENTION : Ne placez pas les bûches directement sur les trous perforés du brûleur. Une position incorrecte des bûches peut affecter l'apparence des flammes et créer d'importants dépôts de suie sur les bûches et la vitre.

- Si vous devez effectuer une conversion au propane, faites-le maintenant, avant d'installer le jeu de bûches. Suivez les instructions fournies avec le kit.
 - Les numéros de bûches sont marqués sur chaque bûche. Voir les instructions et illustrations suivantes pour positionner correctement les bûches.
1. Placez la bûche LX1 sur la plaque appui-bûche arrière, tel que montré à la FIGURE 7.3.
 2. Alignez les trous au bas de la bûche LX2 avec les tiges de position correspondantes situées du côté gauche du brûleur et fixez la bûche LX2 en place, tel que montré à la FIGURE 7.3.
 3. Alignez la bûche LX3 avec l'encoche du panneau de braises et fixez en place, tel que montré à la FIGURE 7.3.
 4. Alignez les trous au bas de la bûche LX4 avec les tiges de position correspondantes situées du côté droit du brûleur et fixez-la en place, tel que montré à la FIGURE 7.3.

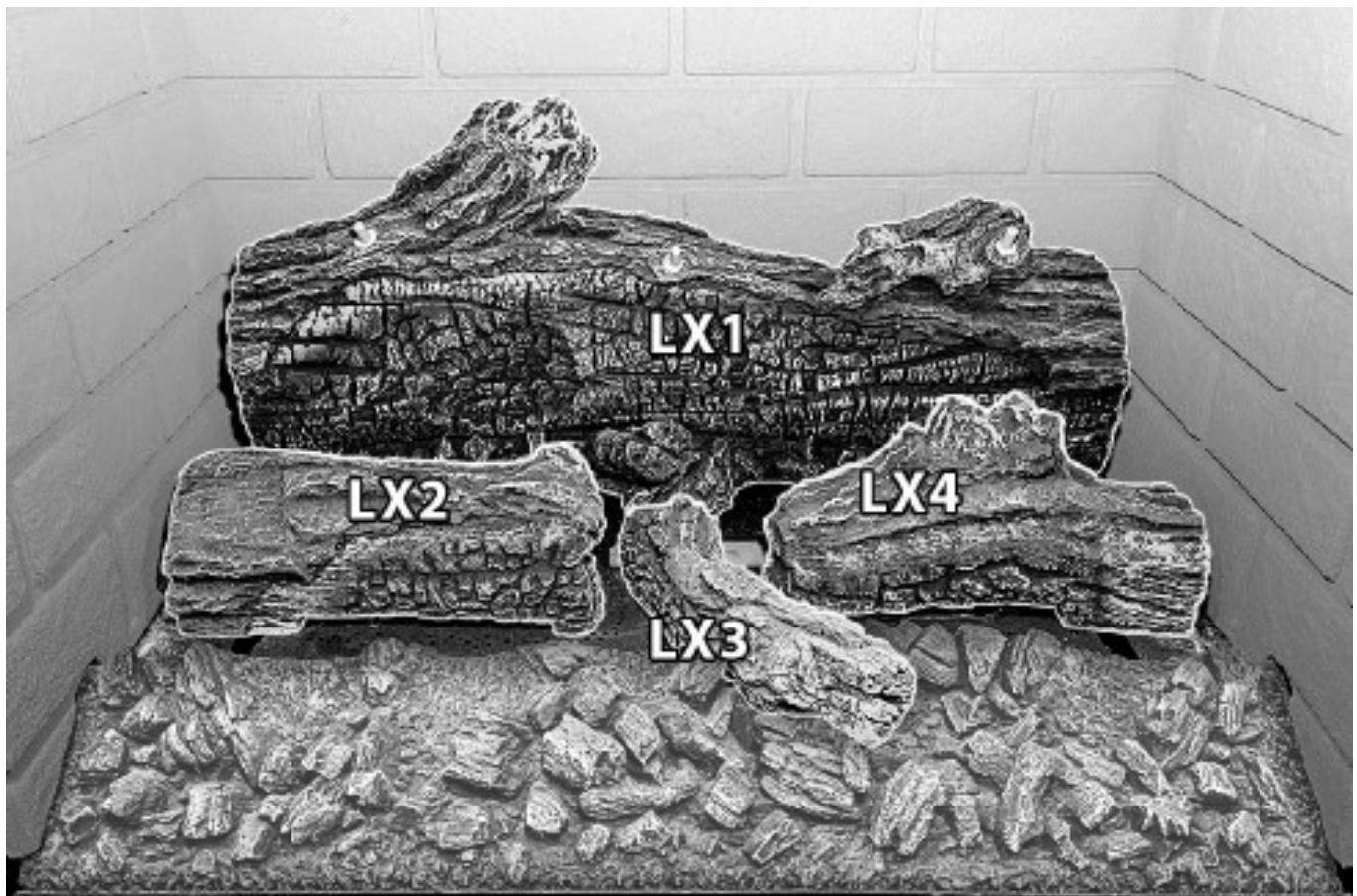

Figure 7.3, journaux de base

5. Aligned la bûche LX5 avec la tige de position du côté gauche de la bûche LX1 et l'encoche de la bûche LX2 et fixez-la en place, tel que montré à la FIGURE 7.4.
6. Aligned la bûche LX6 avec la tige de position au centre de la bûche LX1 et l'encoche au centre du panneau de braises, tel que montré à la FIGURE 7.4.
7. Aligned la bûche LX7 avec la tige de position du côté droit de la bûche LX1 et l'encoche du côté droit du panneau de braises, tel que montré à la FIGURE 7.4.
8. Aligned la bûche LX8 avec l'encoche dans le panneau de braises, tel que montré à la FIGURE 7.4.
9. Avec une brosse d'acier ou en nylon à soies raides, distribuez la braise en laine de roche sur les bûches et le brûleur.

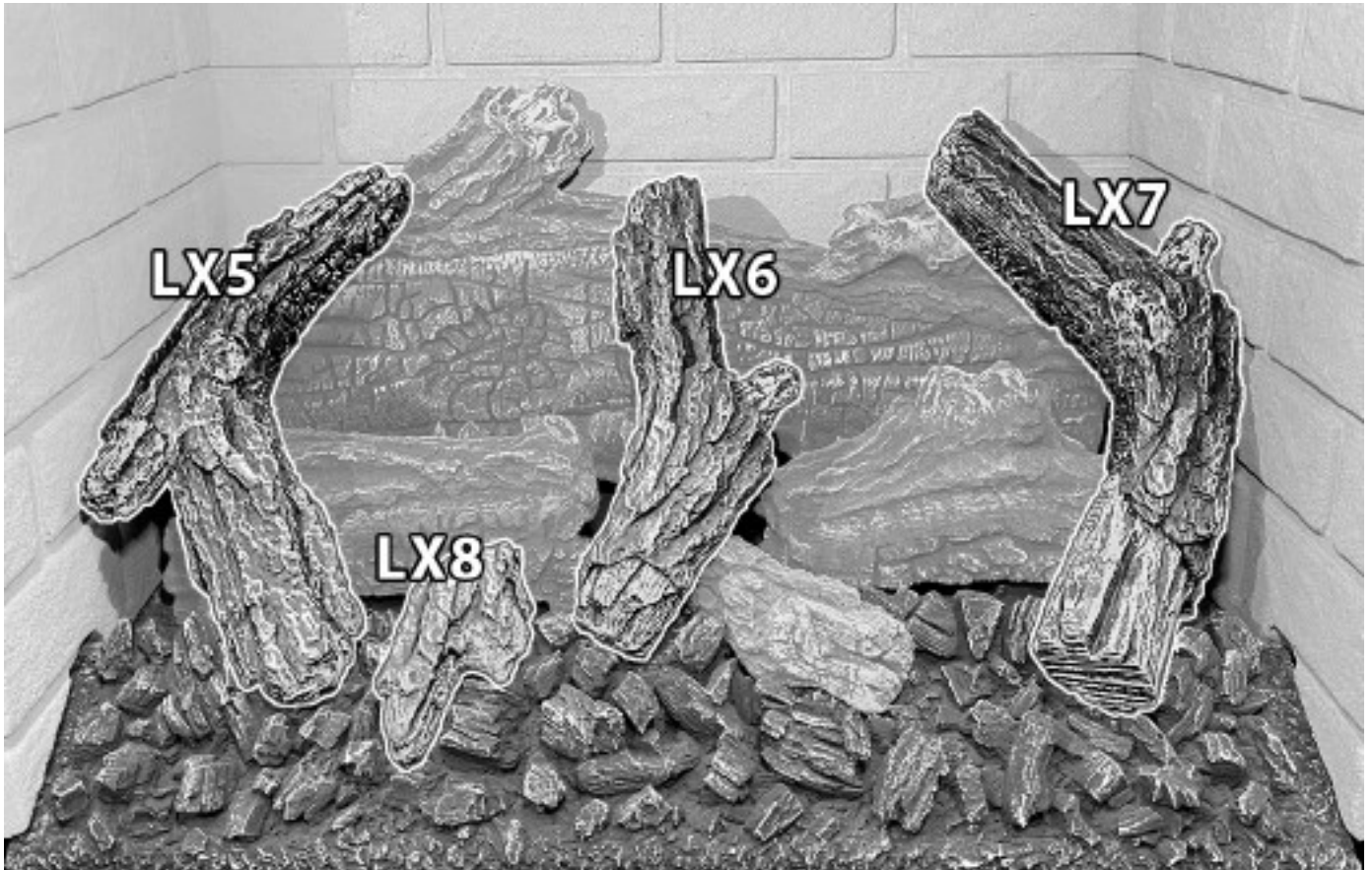

Figure 7.4, meilleurs journaux

7.4 Retrait et installation du panneau de controle

AVERTISSEMENT: Pour éviter des brûlures ou dommages matériels, utilisez une protection adéquate avant de démonter des composants, si le brûleur et/ou la veilleuse ont été allumés.

AVERTISSEMENT: N'utilisez PAS cet appareil sans le joint d'étanchéité en place, sous le panneau de contrôle. Si ce joint est endommagé, il doit être remplacé.

ATTENTION: Vérifiez l'étanchéité de tous les raccords (installés ou préfabriqués) par un test de détection de fuite à l'eau savonneuse.

Voir la FIGURE 7.5 pour les instructions ci-dessous.

7.4.1 Retrait du panneau de controle

1. Débranchez l'alimentation électrique.
2. Repérez le robinet d'arrêt manuel, installé par le technicien. Fermez le robinet d'arrêt manuel en le tournant à la position OFF (sens horaire).
3. Retirez le pare-étincelles et le cadre vitré.
4. Retirez le jeu de bûches.
5. Retirez les clips de fixation retenant les panneaux (réfractaires ou en verre) à l'intérieur de la chambre de combustion.
6. Retirez le panneau à cendres.
7. Retirez le contour du brûleur. Il y a (2) vis sur la paroi arrière de la chambre de combustion, et (2) vis à l'avant du plancher de la chambre de combustion. Retirez les (4) vis retenant le contour du brûleur et retirez-le de la chambre de combustion.
8. Retirez les (2) vis retenant l'ensemble de brûleur. Retirez le tube de brûleur (avec l'obturateur coulissant du venturi qui y est encore attaché) de l'orifice du brûleur et sortez-le de la chambre de combustion.
9. Retirez et conservez les (8) vis retenant le panneau de contrôle. Soulevez le panneau de contrôle et retirez-le de la chambre de combustion, en veillant à ne pas endommager le joint d'étanchéité situé en dessous.

7.4.2 Installation du panneau de controle

1. Placez le panneau de contrôle dans la chambre de combustion, en alignant les trous du panneau de contrôle avec les trous et les vis d'alignement au plancher de la chambre de combustion. **VERIFIEZ QUE LE JOINT D'ETANCHEITE EST EN PLACE.** Fixez le panneau de contrôle avec les vis retirées précédemment.
2. Réinstallez l'ensemble de brûleur. Positionnez le tube du brûleur sur l'orifice du brûleur en alignant la languette de l'obturateur coulissant du venturi avec les fentes de la fixation du venturi. Alignez les trous de l'ensemble du brûleur avec les trous au plancher de la chambre de combustion. Fixez en place avec les (2) vis retirées précédemment.
3. Réinstallez le contour du brûleur. Alignez les trous du contour du brûleur avec les (2) trous dans la paroi arrière de la chambre de combustion et les (2) trous au plancher de la chambre de combustion. Fixez en place avec les (4) vis retirées précédemment.
4. Réinstallez le panneau à cendres.
5. Réinstallez les panneaux (réfractaires ou en verre) et fixez-les avec les clips de fixation retirés précédemment.
6. Réinstallez le jeu de bûches.
7. Réinstallez le cadre vitré et le pare-étincelles.
8. Ouvrez le robinet d'arrêt manuel en le tournant à la position ON (sens antihoraire).
9. Vérifiez le positionnement du jeu de bûches, le bon fonctionnement du poêle à gaz et de tous les composants électriques.

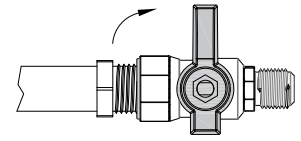

Remove burner surround (4) screws

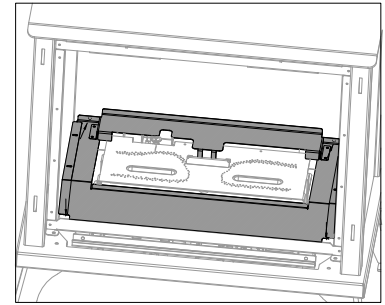

Remove burner assembly (2) screws

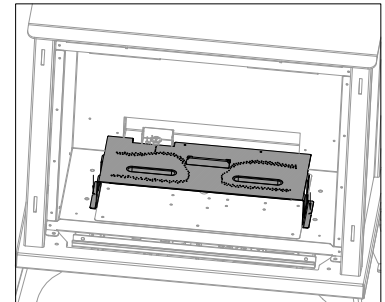

Remove control board (8) screws

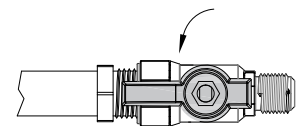
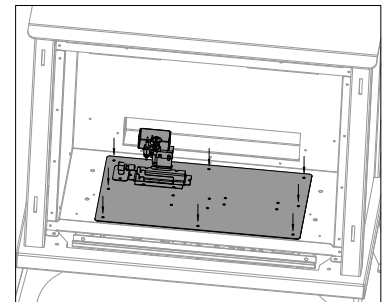

Figure 7.5, Retrait du tableau de commande

7.5 LX22-028MV Kit de ventilateur en option (LXL-22-MV Only)

AVERTISSEMENT - Instructions de mise à la terre électrique : Cet appareil est équipé d'une fiche à trois broches (mise à la terre) pour votre protection contre les risques d'électrocution et doit être branché directement dans une prise à trois broches correctement mise à la terre. Ne coupez pas et ne retirez pas la broche de mise à la terre de cette fiche.

AVERTISSEMENT : L'installation de ce kit de ventilateur doit être effectuée par un installateur qualifié. Vérifiez que le disjoncteur domestique est coupé avant de travailler sur des lignes électriques.

IMPORTANT : Ce ventilateur ne fonctionnera pas à moins que le contrôle de vitesse n'ait été activé et qu'une chaleur suffisante ait été appliquée au commutateur de contrôle de température. Le ventilateur s'allumera et s'éteindra automatiquement à mesure que le foyer chauffera et refroidira. Réglez le ventilateur à la vitesse souhaitée pendant qu'il fonctionne.

- Hussong Manufacturing recommande d'installer une prise électrique à proximité de la cuisinière à gaz.

Ce kit comprend :

(1) Ensemble ventilateur - monté (2) Vis à tête Philips (noires) (1) Interrupteur de contrôle de température avec aimant attaché (1) Boîtier de contrôle de vitesse avec cordon de 5 pi (1 524 mm)

Instructions:

1. Retirez la plaque de recouvrement et conservez les vis (Figure 7.6).
2. Montez l'ensemble ventilateur de remplacement en l'alignant avec les trous existants à l'arrière et sous l'unité à l'aide des (5) vis précédemment retirées (Figure 7.7).
3. Montez le boîtier de commande de vitesse sur le côté droit du support de la vanne de gaz. Alignez les fentes du boîtier de commande de vitesse avec les trous du support. Fixez avec (2) vis à tête Phillips noires (incluses) (Figure 7.8).
4. Placez l'interrupteur de contrôle de la température (aimant attaché) sur le plancher de la chambre de combustion à droite, aussi loin que possible du moteur du ventilateur. (Figure 7.9)
5. Branchez le cordon du ventilateur dans la prise du boîtier électrique.
6. Branchez le cordon du boîtier de commande de vitesse dans une prise à trois broches correctement mise à la terre.
7. Tournez le contrôle de vitesse dans le sens inverse des aiguilles d'une montre jusqu'à ce qu'il s'enclenche. C'est la position OFF. Activez le contrôle de vitesse en tournant le bouton dans le sens des aiguilles d'une montre au-delà du « clic » - il s'agit du réglage le plus élevé.

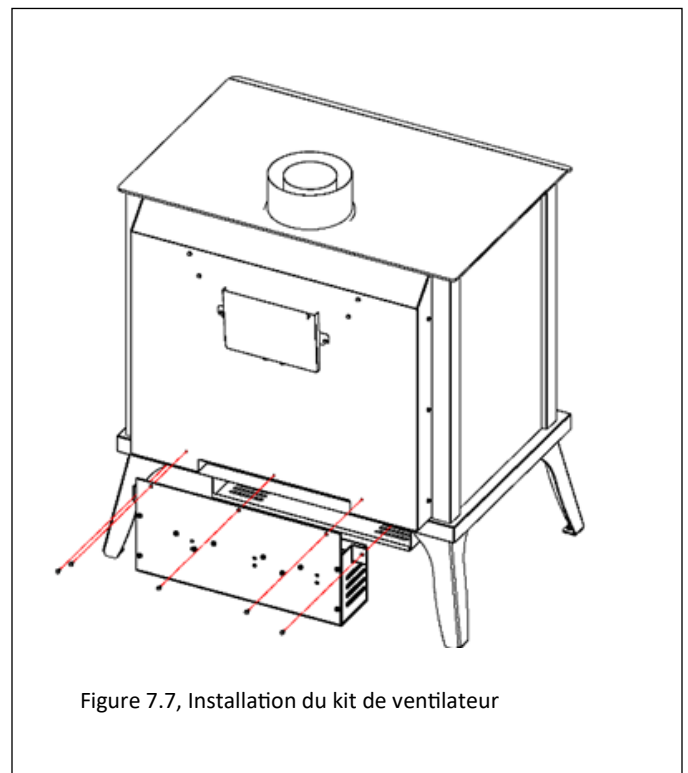
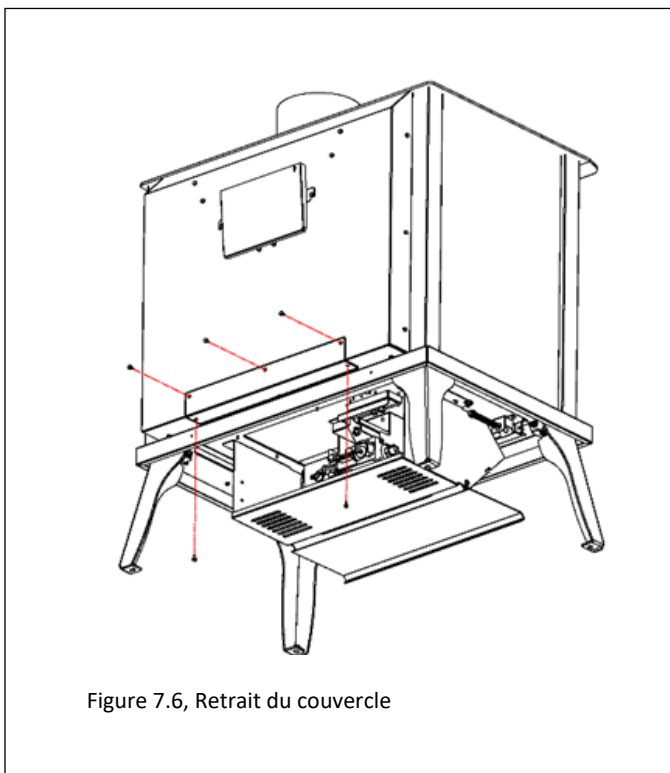

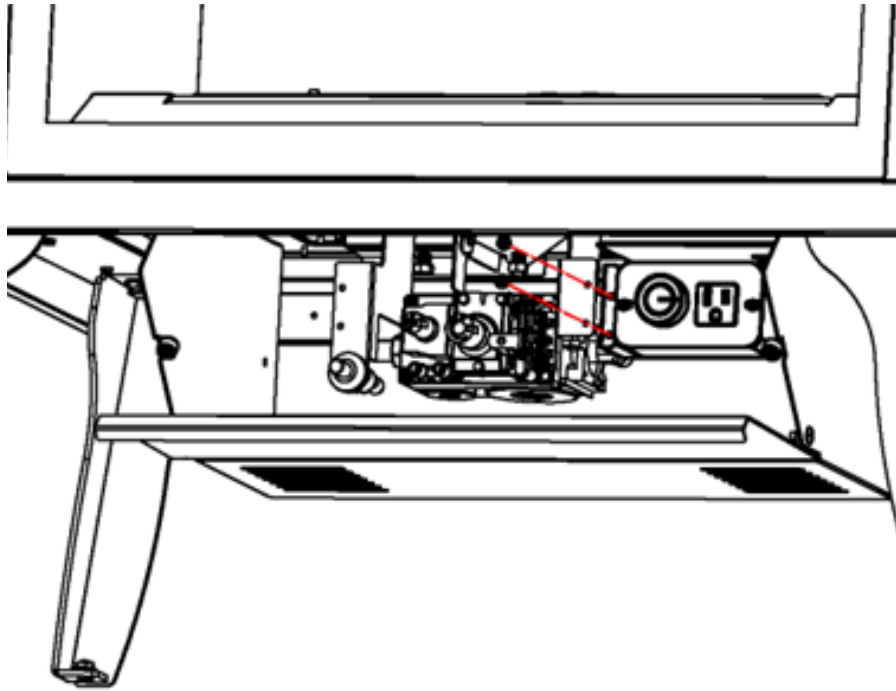

Figure 7.8, Boîtier de contrôle de vitesse



Figure 7.9, Emplacement du commutateur de contrôle de la température

8.0 Informations électriques

AVERTISSEMENT : N'utilisez pas ce foyer si une partie a été sous l'eau. Appelez immédiatement un technicien de service qualifié pour inspecter cet appareil et remplacer toute pièce du système de commande et toute commande de gaz qui a été sous l'eau.

AVERTISSEMENT - Instructions de mise à la terre électrique : Cet appareil est équipé d'une fiche à trois broches (mise à la terre) pour votre protection contre les risques d'électrocution et doit être branché directement dans une prise à trois broches correctement mise à la terre. Ne coupez pas et ne retirez pas la broche de mise à la terre de cette fiche.

8.1 Spécifications électriques

AVERTISSEMENT : une connexion de composant en option pour le LXL-22-MV est destinée uniquement à la batterie basse tension ou au courant continu. Ne connectez pas à 120 ou 240 volts. Le kit de ventilateur en option est le seul composant du système MT qui se connecte au 120 volts.

Cet appareil, une fois installé, doit être mis à la terre conformément aux codes locaux ou, en l'absence de codes locaux, au Code national de l'électricité, ANSI/NFPA 70, ou au Code canadien de l'électricité, CSA C22.1.

8.2 Exigences de câblage

8.2.1 Exigences de câblage du LXL-22-L

- Le système nécessite 120 VAC d'électricité et/ou des batteries pour fonctionner.
- L'utilisation de la batterie de secours fonctionnera uniquement avec la modulation de la flamme du brûleur.
- Si vous le souhaitez, un thermostat ou un interrupteur mural peut être installé pour contrôler le fonctionnement du brûleur principal à l'aide de fils basse tension. Un ensemble de fils de thermostat n'est pas inclus avec cet appareil.
- Il est facultatif de désactiver l'interrupteur à bascule principal ON/OFF actionnant le brûleur principal en débranchant les fils du module de commande.
- Si les fils de l'interrupteur à bascule ne sont pas déconnectés, l'interrupteur à bascule principal ON/OFF doit être en position OFF pour un fonctionnement correct des commandes optionnelles. Si l'interrupteur à bascule principal ON/OFF est sur ON, le brûleur principal fonctionnera jusqu'à ce qu'il soit éteint par l'interrupteur à bascule. Les composants du thermostat/interrupteur mural n'éteindront pas le brûleur principal si le brûleur principal a été allumé par l'interrupteur à bascule.
- Si une commande marche/arrêt ou un thermostat mural doit être utilisé, installez-le dans un endroit pratique sur un mur près du foyer. Suivez les instructions incluses avec l'assemblage.

8.2.2 Exigences de câblage du LXL-22-MV

- Le système de vanne de gaz millivolt ne nécessite pas d'alimentation 120 VAC pour fonctionner. Ne connectez pas 120 VAC à la vanne de gaz.
- Si vous le souhaitez, un thermostat ou un interrupteur mural peut être installé pour contrôler le fonctionnement du brûleur principal à l'aide de fils basse tension (non inclus).
- L'interrupteur à bascule ON/OFF annulera le thermostat/interrupteur mural. Si vous choisissez de laisser l'interrupteur à bascule câblé, il doit être placé en position OFF pour permettre au thermostat/interrupteur mural de fonctionner correctement. Si vous placez l'interrupteur à bascule en position ON, il allumera le foyer et annulera toute commande du thermostat/interrupteur mural.
- Il est facultatif de désactiver l'interrupteur à bascule ON/OFF en débranchant le fil à l'arrière de la vanne de gaz. Si vous faites cela, le brûleur du foyer fonctionnera uniquement à partir des commandes reçues du thermostat/interrupteur mural.
- Si vous choisissez d'installer le kit de ventilateur LX22-028MV en option, vous aurez besoin de 120 V CA au niveau de l'appareil pour alimenter le kit de ventilateur.
- Un support de montage de récepteur à distance en option peut être installé sur le compartiment de commande à l'aide de (2) vis
- Si une commande marche/arrêt ou un thermostat mural doit être utilisé, installez-le dans un endroit pratique sur un mur près du foyer. Suivez les instructions incluses avec l'assemblage.

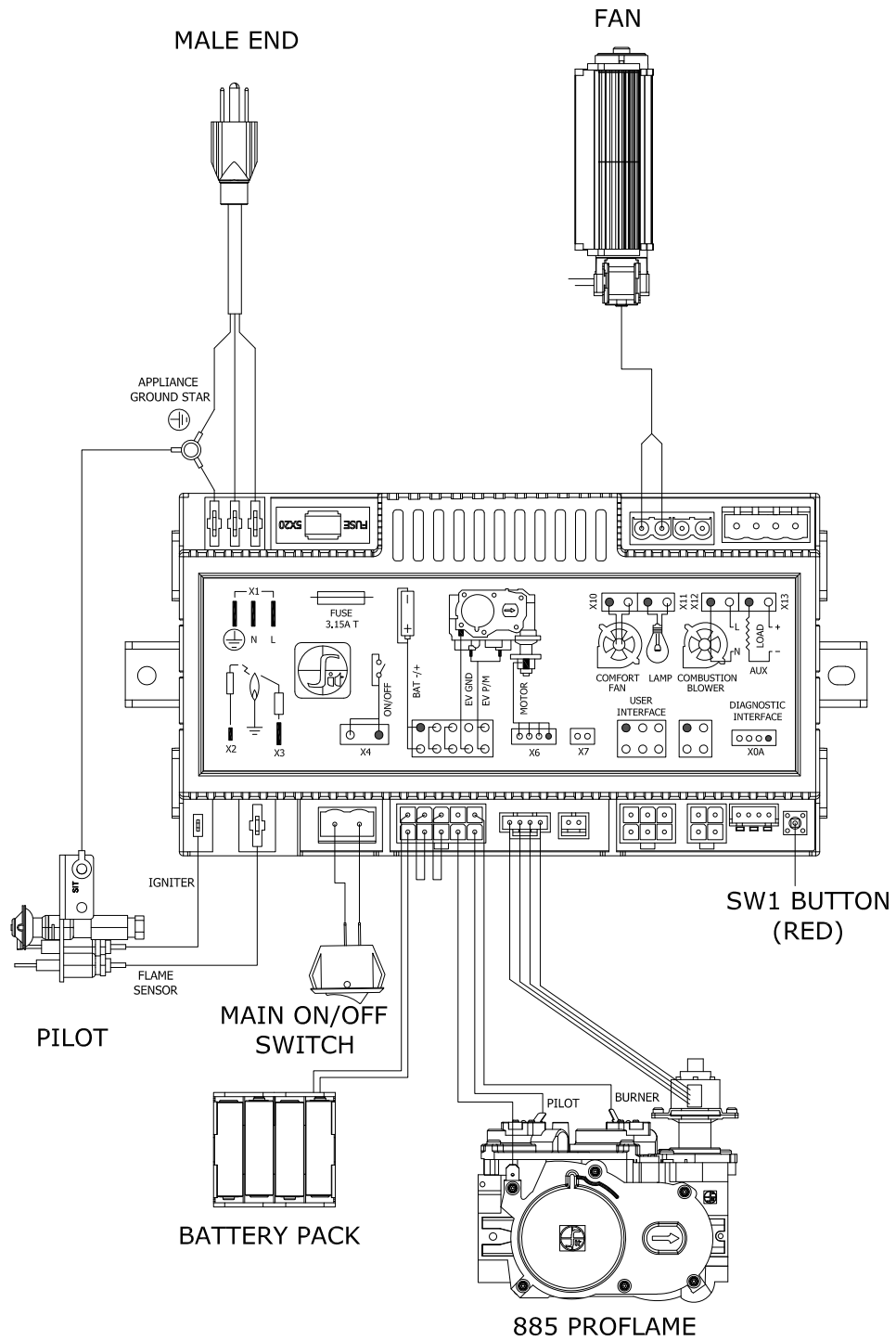

Figure 8.1 - Schéma électrique du LXL-22-L

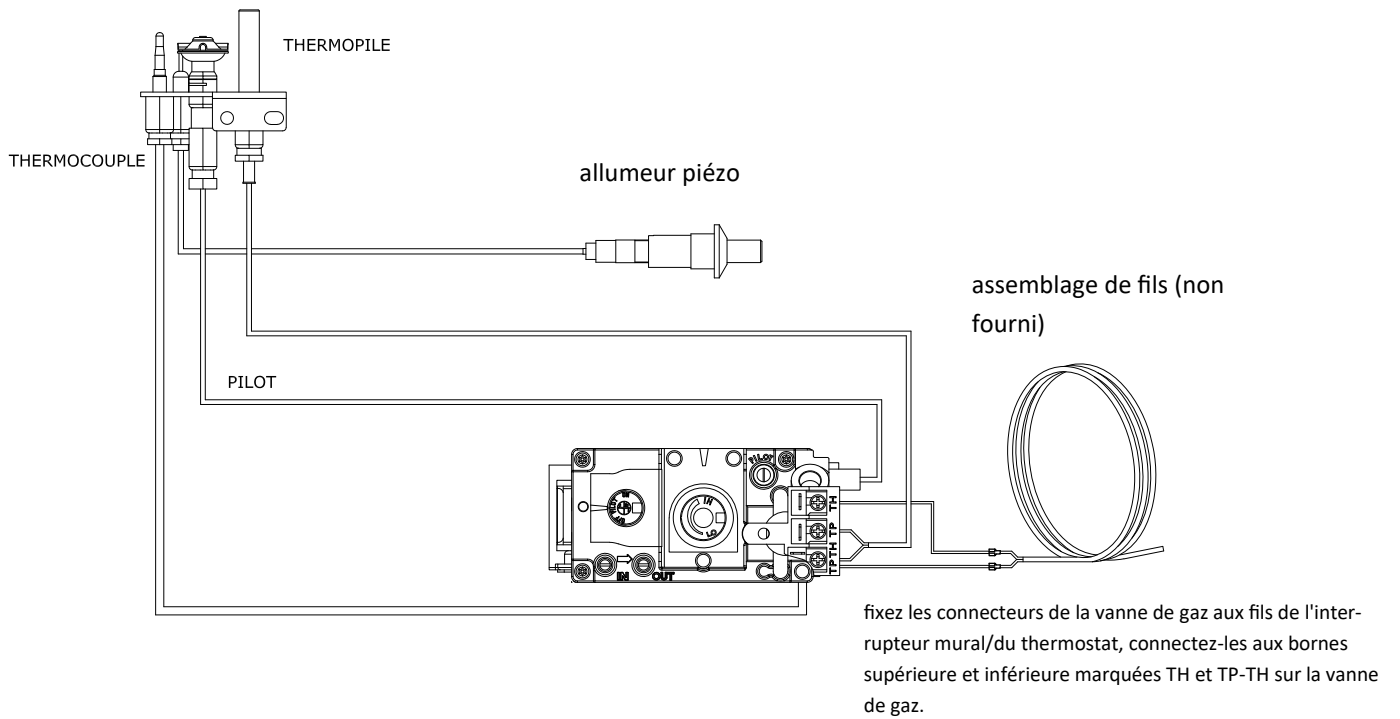
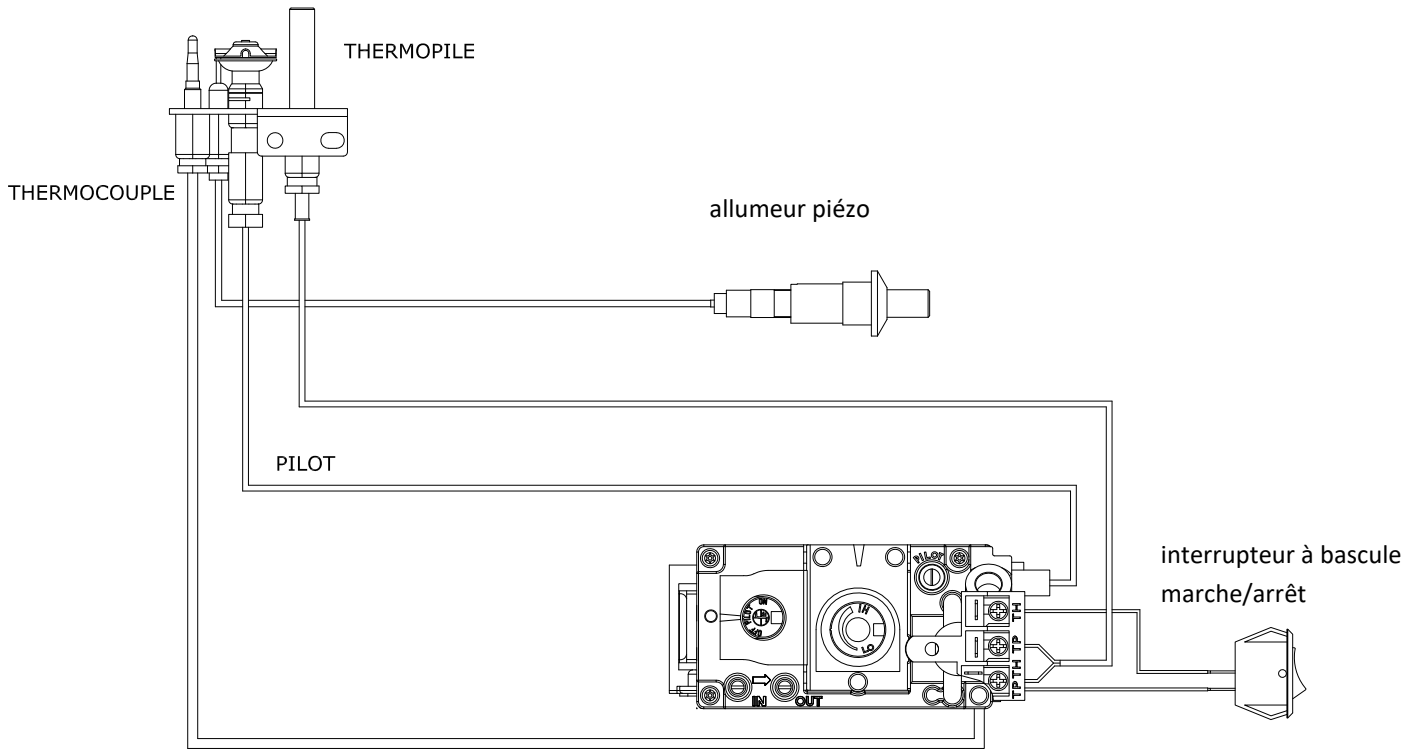

Figure 8.2 - LXL-22-MV Schéma électrique

9.0 Operating Instructions - LXL-22-L

POUR PLUS DE SÉCURITÉ LIRE AVANT DE METTRE EN MARCHÉ

AVERTISSEMENT : Si ces instructions ne sont pas suivies à la lettre, un incendie ou une explosion peuvent s'ensuivre et causer des dommages matériels, des blessures ou des pertes de vies.

- A. Cet appareil est doté d'un dispositif d'allumage qui allume automatiquement la veilleuse. N'essayez pas d'allumer la veilleuse à la main.
- B. **AVANT D'ALLUMER**, sentez autour de l'appareil et surtout près du plancher, pour détecter toute fuite de gaz possible. Certains gaz plus lourds que l'air se déposeront au plancher.
- QUOI FAIRE SI VOUS SENTEZ DU GAZ :**
- N'essayez pas d'allumer aucun appareil.
 - Ne touchez à aucun interrupteur électrique; n'utilisez aucun téléphone dans votre bâtiment.
 - Appelez immédiatement votre fournisseur de gaz à partir du téléphone d'un voisin, et suivez ses instructions.
- C. Si vous ne pouvez pas joindre votre fournisseur de gaz, appelez les pompiers.
- C. Ne pousser ou tordre la manette d'admission du gaz qu'à la main. Ne jamais employer d'outil à cette fin. Si la manette reste coincée, ne tentez pas de la réparer; appelez un technicien qualifié. Quiconque tente de forcer la manette ou de la réparer peut provoquer une explosion ou un incendie.
- D. N'utilisez pas cet appareil si une partie quelconque a été en contact avec l'eau. Appelez immédiatement un technicien d'entretien qualifié pour faire inspecter cet appareil et remplacer toute pièce du système de contrôle ou de réglage de gaz qui a été en contact avec l'eau.

AVERTISSEMENT



Les enfants et les adultes devraient être informés des dangers que posent les températures de surface élevées et se tenir à distance afin d'éviter des brûlures ou que leurs vêtements ne s'enflamment.

En aucun cas on ne doit utiliser de combustible solide (bois, charbon, papier, carton, etc.) dans cet appareil. Éloignez de cet appareil toutes matières combustibles (ex. essence et autres liquides ou gaz inflammables).

ATTENTION

Surveillez bien les enfants lorsqu'ils sont dans la pièce où se trouve l'appareil. Les bambins, les jeunes enfants et autres peuvent être sujets à des brûlures par contact accidentel. Une barrière est recommandée s'il y a des personnes à risque dans la maison. Pour restreindre l'accès au foyer ou au poêle, installez une barrière de sécurité ajustable pour éloigner les bambins, les jeunes enfants et autres personnes à risque, des lieux et des surfaces chaudes.

INSTRUCTIONS D'UTILISATION

1. **ARRÊTEZ!** Lisez toutes les consignes de sécurité ci-dessus.
2. Appuyez sur le bouton OFF de la télécommande.
3. Coupez toute alimentation électrique à l'appareil.
4. Cet appareil est doté d'un dispositif d'allumage qui allume automatiquement la veilleuse. N'essayez pas d'allumer la veilleuse à la main.
5. Localisez la robinet manuel d'arrêt de gaz installée par votre installateur de service qualifié.
6. Tournez le robinet en sens horaire  à la position OFF.
7. Attendez cinq (5) minutes pour laisser s'échapper tout gaz. Puis sentez s'il y a du gaz, surtout au plancher. Si vous sentez du gaz, **ARRÊTEZ!** Suivez l'étape «B» ci-dessus. Si vous ne sentez aucun gaz, allez à l'étape suivante.
8. Tournez le robinet en sens antihoraire  à la position ON.
9. Rétablissez toute alimentation électrique à l'appareil.
10. Appuyez sur le bouton ON de la télécommande.
11. Si l'appareil ne fonctionne pas, suivez les instructions «POUR FERMER LE GAZ À L'APPAREIL» et appelez votre technicien d'entretien ou le fournisseur en gaz.

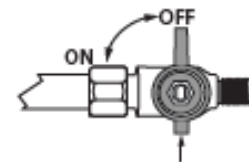

POUR FERMER LE GAZ À L'APPAREIL

1. Appuyez sur le bouton OFF de la télécommande.
2. Coupez toute alimentation électrique à l'appareil, avant d'effectuer de l'entretien.
3. Localisez la robinet manuel d'arrêt de gaz installée par votre installateur de service qualifié.
4. Tournez le robinet en sens horaire  à la position OFF.

NOTE

Une odeur de peinture sera présente durant les premières heures de chauffage de cet appareil. On recommande de laisser le ventilateur arrêté durant cette période, pour accélérer le séchage de la peinture.

Ce foyer peut émettre certains bruits lorsqu'il se réchauffe et se refroidit, en raison de l'expansion et de la contraction du métal. Ceci est normal et n'affecte nullement le rendement ou la durée de vie de ce foyer.

9.1 Configurer le module IFC Proflame 2

1. Réglez l'interrupteur à bascule principal ON/OFF sur la position OFF.
2. Installez (4) piles AA (non incluses) dans le support de pile de secours sur le module de commande.
3. Installez (3) piles AAA (incluses dans le paquet de composants) dans le compartiment à piles de la télécommande, situé à la base de la télécommande.
4. Connectez le module IFC à une alimentation secteur.

9.2 Initialiser le système de contrôle

IMPORTANT : Retirez tous les emballages et matériaux combustibles de la chambre de combustion avant d'initialiser le système de contrôle.

REMARQUE : L'exécution des étapes suivantes lancera le démarrage de la veilleuse en mode manuel, où l'allumeur de la veilleuse émettra des étincelles à plusieurs reprises. La veilleuse s'allumera si du gaz est fourni au foyer.

1. Retirez la partie inférieure du cadre (voir section 9.2). Localisez le bouton de synchronisation à distance en faisant glisser le module de commande.
2. Retirez la partie inférieure du cadre (voir section 9.2). Localisez le bouton de synchronisation à distance en faisant glisser le module de commande.
3. Appuyez sur le bouton de synchronisation à distance. Le module IFC émettra un BIP (3) fois et allumera une LED ambre. Cela indique que le récepteur est prêt à se synchroniser avec l'émetteur.
4. Dans les (5) secondes, appuyez sur le bouton ON/OFF de la télécommande. Le récepteur émettra un BIP (4) fois pour indiquer que la commande de l'émetteur est acceptée et qu'il est réglé sur le code particulier de l'émetteur. La veilleuse s'allumera automatiquement.
5. Appuyez à nouveau sur le bouton ON/OFF de la télécommande. Le pilote s'éteindra, confirmant la commande de la télécommande. Le système de contrôle est maintenant initialisé.
6. Réglez l'interrupteur à bascule principal MARCHE/ARRÊT sur la position MARCHE pour le fonctionnement à distance du brûleur principal et des fonctions du foyer. Réinstallez l'écran de barrière de sécurité.

9.3 Réinitialiser le système pour un fonctionnement manuel

1. Accédez à l'interrupteur à bascule et au bouton d'apprentissage à distance sur le côté gauche de l'appareil en retirant l'écran de la barrière de sécurité en le soulevant et en le sortant de ses fentes.
2. Retirez la partie inférieure du cadre (voir section 9.2). Localisez le bouton de synchronisation à distance en faisant glisser le module de commande.
3. Réglez l'interrupteur à bascule ON/OFF sur la position OFF.
4. Appuyez sur le bouton de synchronisation à distance et maintenez-le enfoncé jusqu'à ce qu'il émette (3) bips et qu'un voyant orange s'allume.

9.3 Réinitialiser le système pour un fonctionnement manuel (continued)

5. Dans les (5) secondes, appuyez à nouveau sur le bouton de synchronisation à distance. Cela fermera la synchronisation avec la télécommande. La veilleuse s'allumera automatiquement.
- Allumez le brûleur principal en réglant l'interrupteur MARCHE/ARRÊT en position MARCHE. Le brûleur principal fonctionnera uniquement sur HI.
 - Éteignez le brûleur principal en réglant l'interrupteur MARCHE/ARRÊT en position ARRÊT. La veilleuse restera allumée même si le brûleur est éteint, à condition que le mode CPI soit activé.

9.4 Arrêt de sécurité automatique

- Ce système exécutera une commande d'arrêt automatique pendant environ (5) secondes dans les (24) heures suivant l'allumage continu de la veilleuse pour effectuer un contrôle de sécurité. Cela permet au système de vérifier les fonctions de sécurité correctes.
- Une fois la séquence d'arrêt terminée, le module IFC réexécute la dernière commande.

9.5 Fonctionnement de la batterie de secours

Cet appareil fonctionnera sur la batterie de secours lorsque l'alimentation électrique est interrompue ou en cas de panne de courant. Pendant la panne de courant, le brûleur de l'appareil et le réglage de la hauteur des flammes fonctionneront. Le ventilateur et le kit d'éclairage d'appoint ne fonctionneront pas.

- La durée de vie des batteries de secours dépend de divers facteurs, tels que la qualité des batteries, le nombre d'allumages, etc.
- Lorsque la batterie de secours est faible, le module IFC émet un double bip lors de la réception d'une commande ON/OFF. Aucune commande ne sera acceptée après cette alerte jusqu'à ce que les piles de secours soient remplacées. Une fois remplacé, le module IFC émettra un "bip" dès qu'il sera alimenté.

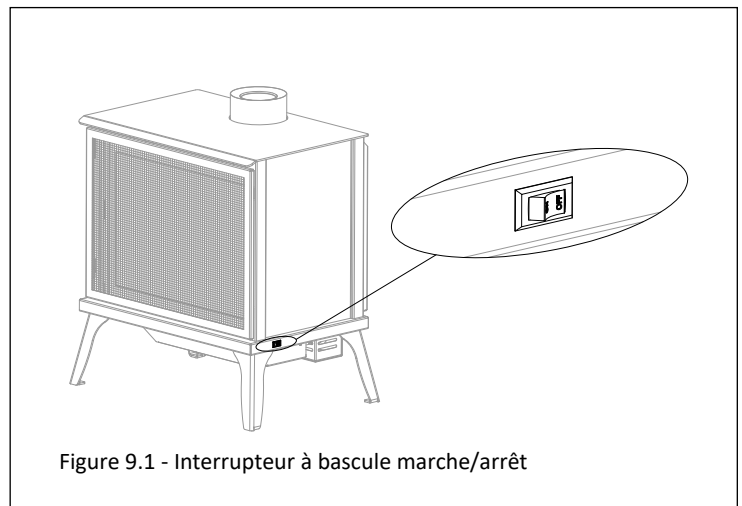

Figure 9.1 - Interrupteur à bascule marche/arrêt

9.6 Délai d'attente de 7 jours du système de contrôle

- Si votre système Proflame 2 est réglé sur CPI (allumage continu de la veilleuse) avec 7 jours consécutifs sans allumage du brûleur principal, la veilleuse s'éteindra. Il s'agit d'une caractéristique de sécurité standard du système SIT Proflame 2.
- Une fois que vous activez le CPI, la minuterie de 7 jours démarre. Si, à tout moment au cours des 7 jours suivants, votre brûleur principal s'allume, il réinitialisera la minuterie à 7 jours.
- Voir la section 9.9.3 SÉLECTION DE L'ALLUMAGE DE LA VEILLEUSE pour plus d'informations.

Comment vérifier si votre système est réglé sur CPI:
L'écran LCD affichera l'icône de flocon de neige.

Pour sélectionner la fonction d'allumage de la veilleuse préférée,

1. Avec le système en position OFF, appuyez sur la touche mode pour indexer l'icône du mode CPI.
2. Appuyez sur la touche fléchée vers le haut pour activer le CPI.
3. Appuyez sur la touche fléchée vers le bas pour revenir à IPI. Un seul "bip" confirmera la réception de la commande.

Pour allumer l'appareil

1. Avec le système en position OFF, appuyez sur la touche ON/OFF de la télécommande pour allumer l'appareil. Un seul "bip" sera émis par le module IFC pour confirmer la réception de la commande.

L'écran LCD affichera toutes les icônes actives et le module IFC lancera la séquence d'allumage.

9.7 Séquence d'allumage du module IFC

1. Le module IFC essaiera (2) fois de s'allumer, chacune durant environ (60) secondes, avec environ (35) secondes entre chaque tentative.
2. Avec le système en position OFF, appuyez sur la touche ON/OFF de la télécommande. Environ (4) secondes après avoir appuyé sur cette touche, le module IFC générera des étincelles vers le capot de la veilleuse.
3. La première tentative d'allumage générera des étincelles pendant (60) secondes.
4. S'il n'y a pas d'allumage de flamme (rectification) dans les (60) secondes, le module IFC cessera de générer des étincelles pendant environ (35) secondes.
5. Après (35) secondes d'attente, le module IFC générera des étincelles pendant encore (60) secondes pour la deuxième tentative d'allumage.
6. S'il n'y a pas de redressement positif après (60) secondes, le module IFC se verrouille. La LED rouge clignotera (3) fois, par intervalles, jusqu'à ce que le système soit réinitialisé.

9.7.1 Réinitialiser le module IFC après le verrouillage

9.7.1.1 Interrupteur à bascule MARCHÉ/ARRÊT

1. Set Réglez l'interrupteur à bascule MARCHÉ/ARRÊT sur la position ARRÊT.
2. Après environ (2) secondes, placez l'interrupteur sur la position ON. La séquence d'allumage recommencera.

9.7.1.2 Touche MARCHÉ/ARRÊT de la télécommande

1. Appuyez sur la touche ON/OFF de la télécommande pour éteindre le système.
2. Après environ (2) secondes, appuyez à nouveau sur la touche ON/OFF. La séquence d'allumage recommencera.

9.7.1.3 Flamme cycliste

1. Appuyez sur la touche fléchée vers le bas de la télécommande pendant le mode de réglage de la flamme pour réduire la flamme à OFF (indiqué par OFF affiché sur l'écran LCD).
2. Après environ (2) secondes, appuyez sur la touche fléchée vers le haut. La séquence d'allumage recommencera.

9.8 Informations diagnostiques supplémentaires

Condition de batterie faible (<4V) Télécommande:

- L'icône de la batterie apparaîtra sur l'écran LCD de la télécommande.
- Remplacer les piles.

Condition de batterie faible (<4V) Batterie de secours:

- Le voyant LED rouge clignotera (1) fois par intervalles.
- Un double bip faible est émis par le module de commande IFC lorsqu'il reçoit une commande ON/OFF de la télécommande
- Remplacez les piles.

Condition d'erreur de flamme pilote :

- L'indicateur LED rouge clignotera (2) fois par intervalles. Contactez votre revendeur si cela se produit.

Condition de verrouillage du système:

- L'indicateur LED rouge clignotera (3) fois par intervalles.
- Vérifiez que le gaz est ouvert.
- Vérifiez que le capteur n'est pas court-circuité.
- Suivez la section 9.2, INITIALISER LE SYSTÈME DE CONTRÔLE.

9.9 Fonctionnement de la télécommande

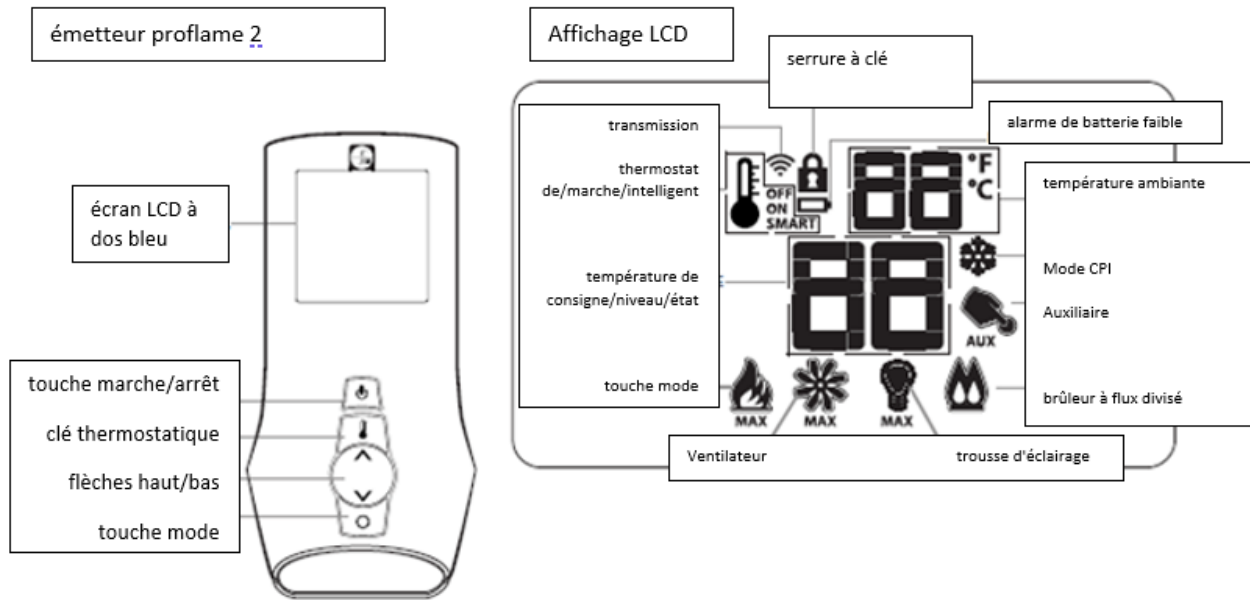

Figure 9.2 - Présentation de la télécommande

9.9.1 Affichage de la température

1. Avec le système en position OFF, appuyez simultanément sur la touche du thermostat et la touche de mode pour changer les degrés de °F à °C
2. Vérifiez visuellement l'écran LCD pour vérifier que °F ou °C est affiché sur le côté droit de l'affichage de la température ambiante.

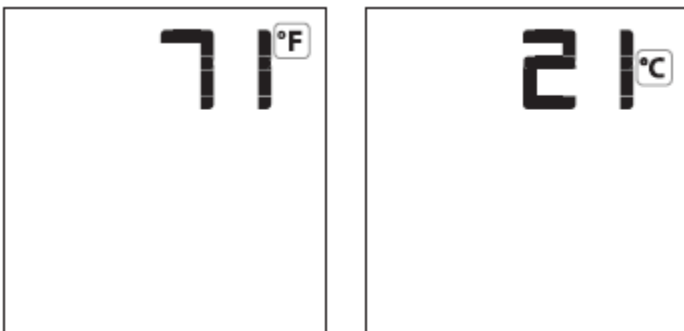

Figure 9.3 - Affichage de la température

9.9.2 Verrouillage des touches

Cette fonction verrouille les touches pour éviter une utilisation sans surveillance. Une fois activé, une icône de verrouillage apparaîtra sur l'écran LCD.

1. Appuyez simultanément sur la touche mode et la touche flèche vers le haut pour activer ou désactiver cette fonction.



Figure 9.4 - Serrure à clé

9.9.3 Sélection d'allumage pilote (IPI/CPI)

Ce système a l'option d'un pilote continu (debout). Cette fonctionnalité permet au système de passer d'un système étincelle à pilote à l'option pilote permanent. La veilleuse permanente gardera la chambre de combustion chaude et établira un tirage dans l'évent, ce qui permettra au brûleur principal de s'allumer avec moins de perturbations du flux d'air.

Lorsque le système est éteint, l'écran LCD affiche l'icône de flocon de neige pendant la configuration du mode IPI ou CPI. Pour sélectionner la fonction d'allumage de la veilleuse préférée,

1. Avec le système en position OFF, appuyez sur la touche mode pour indexer l'icône du mode CPI.
2. Appuyez sur la touche fléchée vers le haut pour activer le CPI.
3. Appuyez sur la touche fléchée vers le bas pour revenir à IPI. Un seul "bip" confirmera la réception de la commande.

Lorsque le système est activé,

Mode IPI : l'écran LCD n'affiche pas l'icône de flocon de neige

Mode CPI : l'écran LCD affichera l'icône de flocon de neige

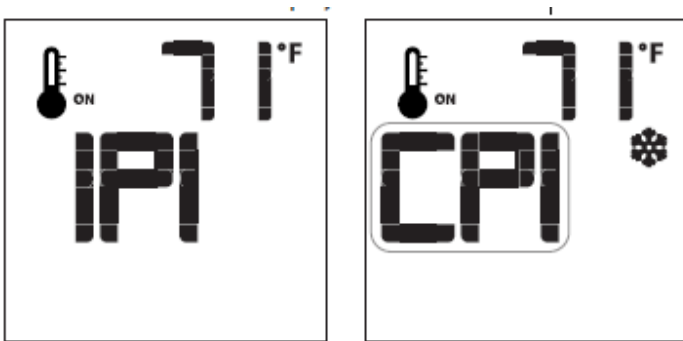

Figure 9.5 - Sélection pilote

9.9.4 Turn ON the Appliance

1. Avec le système en position OFF, appuyez sur la touche ON/OFF de la télécommande pour allumer l'appareil. Un seul "bip" sera émis par le module IFC pour confirmer la réception de la commande.

L'écran LCD affichera toutes les icônes actives et le module IFC lancera la séquence d'allumage.

9.9.5 Éteignez l'appareil

1. Avec le système en position OFF, appuyez sur la touche ON/OFF de la télécommande pour allumer l'appareil. Un seul "bip" sera émis par le module IFC pour confirmer la réception de la commande.

L'écran LCD n'affichera que la température ambiante et son icône, et le module IFC éteindra le brûleur principal.

9.9.6 Réglage de la flamme à distance

Ce système de contrôle a (6) niveaux de flamme. Si le fonctionnement du thermostat intelligent est activé, le réglage manuel de la hauteur de la flamme sera désactivé.

1. Vérifiez que le système est en position MARCHE et que le niveau de flamme est réglé au maximum.
2. Appuyez une fois sur la touche fléchée vers le bas pour réduire la hauteur de la flamme d'un niveau jusqu'à ce que la flamme s'éteigne.
3. Appuyez une fois sur la touche fléchée vers le haut pour augmenter la hauteur de la flamme d'un cran. Si la touche fléchée vers le haut est enfoncée alors que le système est allumé, mais que la flamme est éteinte, la flamme s'allumera sur HI.
4. Un seul "bip" confirmera la réception de la commande.

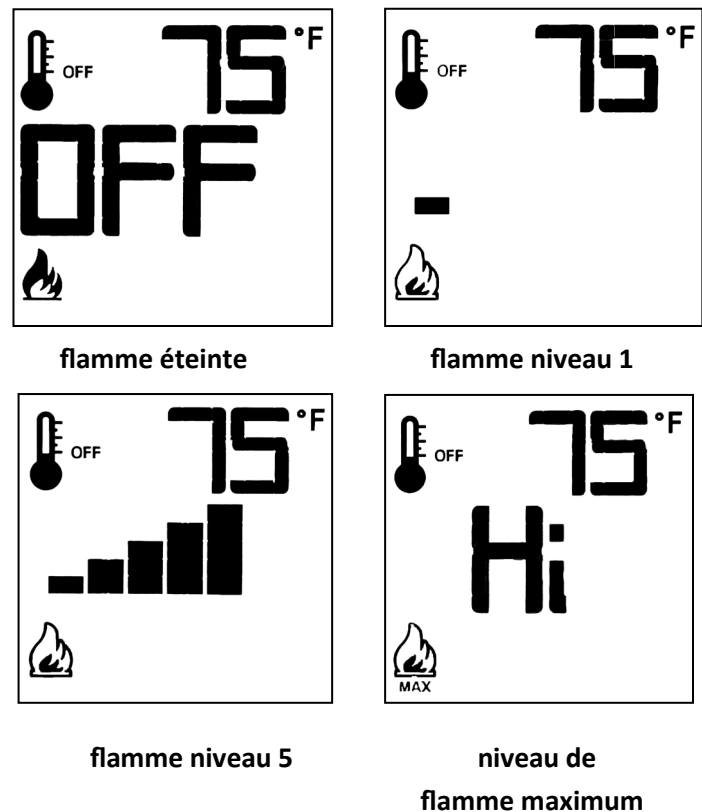

Figure 9.6 - Ajustement de la flamme

9.9.6.1 Désactiver la modulation de flamme

1. Vérifiez que toutes les (3) piles AAA sont installées dans le compartiment des piles de la télécommande.
2. Retirez (1) pile AAA.
3. Maintenez enfoncées la touche marche/arrêt et la touche mode en même temps.
4. Réinsérez (1) pile AAA.
5. Tout en maintenant la touche marche/arrêt enfoncée, relâchez UNIQUEMENT la touche mode.
6. Indexez le graphique de la flamme sur l'écran LCD pour le modifier. Utilisez les flèches vers le haut ou vers le bas pour choisir « SEL » ou « CLR ». "SEL" signifie que la modulation de flamme est activée et "CLR" signifie que la modulation de flamme est désactivée.

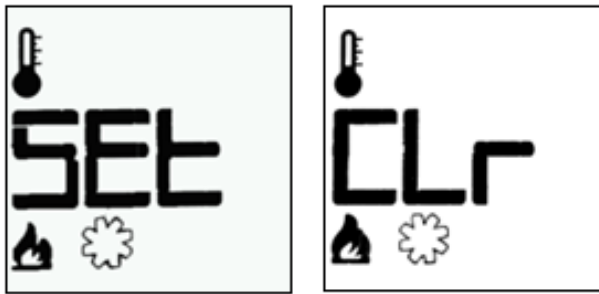

Figure 9.7 - Désactiver la modulation de flamme

9.9.7 Remote Control Thermostat Operation

9.9.7.1 Room Thermostat

La télécommande peut fonctionner comme un thermostat d'ambiance. Le thermostat peut être réglé à la température désirée pour contrôler le niveau de confort d'une pièce. Pour activer cette fonction,

1. Appuyez sur la touche du thermostat. L'écran LCD affichera un graphique de température de bulbe, la température ambiante et la température réglée.
2. Pour régler la température de consigne, appuyez sur les touches fléchées vers le haut ou vers le bas jusqu'à ce que la température souhaitée s'affiche sur l'écran LCD.

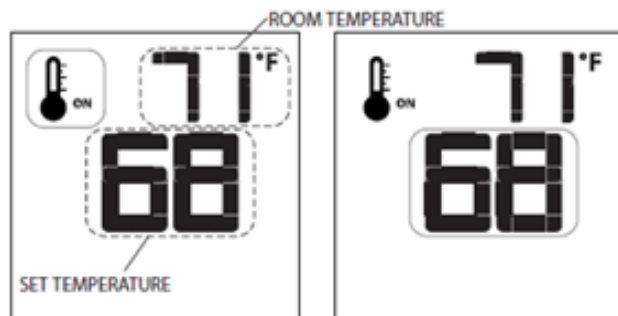

Figure 9.8 - Fonctionnement du thermostat

9.9.7.2 Thermostat intelligent

La fonction de thermostat intelligent ajustera la hauteur de la flamme en fonction de la température réglée et de la température ambiante réelle. La fonction de thermostat intelligent ajuste automatiquement la flamme vers le bas lorsque la température ambiante atteint le point de consigne. Pour activer cette fonction,

1. Appuyez sur la touche du thermostat jusqu'à ce que « SMART » apparaisse sur l'écran LCD sur le côté droit du graphique de l'ampoule de température.
2. Pour régler la température de consigne, appuyez sur les touches fléchées vers le haut ou vers le bas jusqu'à ce que la température souhaitée s'affiche sur l'écran LCD.

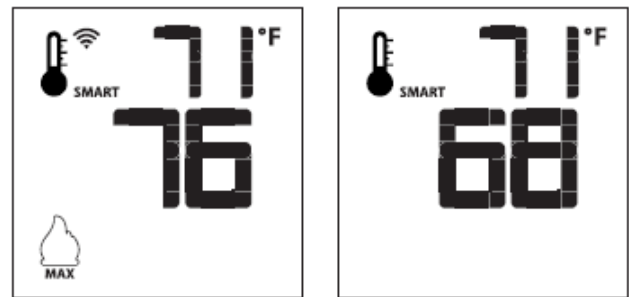

Figure 9.9 - Fonctionnement du thermostat intelligent

9.9.7.3 Désactiver le fonctionnement du thermostat de la télécommande

La fonction de fonctionnement du thermostat peut être désactivée. La télécommande allumera et éteindra toujours le brûleur principal et fonctionnera avec la flamme, le ventilateur et la modulation de la lumière. Pour désactiver cette fonction,

1. Vérifiez que toutes les (3) piles AAA sont installées dans la télécommande.
 2. Retirez (1) pile AAA.
 3. Tout en réinsérant la pile, maintenez enfoncée la touche du thermostat. Le graphique de l'ampoule de température ne s'affichera pas sur l'écran LCD.
- Pour réactiver le fonctionnement du thermostat à distance, suivez la même procédure de séquence de touches ci-dessus. Le graphique de l'ampoule de température réapparaîtra sur l'écran LCD.

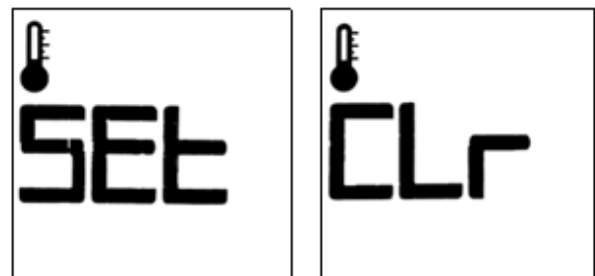

Figure 9.10 - Réglage du thermostat

9.9.8 Contrôle de la vitesse du ventilateur

La vitesse du ventilateur peut être ajustée à travers (6) vitesses. Pour activer cette fonction,

1. Appuyez sur la touche mode pour accéder à l'icône de contrôle du ventilateur.
2. Appuyez sur les touches fléchées vers le haut ou vers le bas pour allumer, éteindre ou régler la vitesse du ventilateur.

Mode thermostat : Le(s) ventilateur(s) ont un délai de (5) minutes lorsque le foyer est allumé. Cela laisse le temps à la chaleur de s'accumuler dans le foyer avant le fonctionnement du ventilateur. Le ventilateur continuera de fonctionner pendant environ (12) minutes après l'extinction du foyer.

Mode manuel : le ou les ventilateurs fonctionneront au réglage précédent. Il n'y a pas de retard dans le temps de démarrage ou d'arrêt.

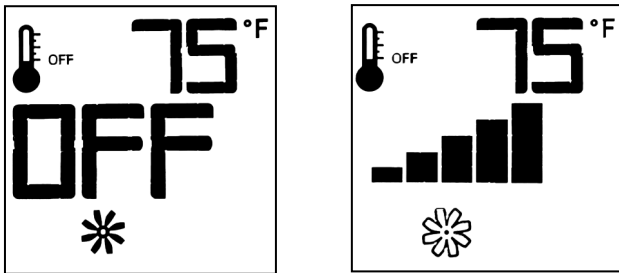

Figure 9.11 - Réglage du ventilateur

9.9.8.1 Deactivation Fan Speed Control

La vitesse du ventilateur peut être ajustée à travers (6) vitesses. Pour activer cette fonction,

1. Vérifiez que toutes les (3) piles AAA sont installées dans le compartiment des piles de la télécommande.
2. Retirez (1) pile AAA.
3. Maintenez enfoncées la touche marche/arrêt et la touche mode en même temps.
4. Réinsérez (1) pile AAA.
5. Tout en maintenant la touche marche/arrêt enfoncée, relâchez UNIQUEMENT la touche mode.
6. Indexez l'icône de commande du ventilateur sur l'écran LCD pour la modifier. Utilisez les flèches vers le haut ou vers le bas pour choisir « SEL » ou « CLR ».

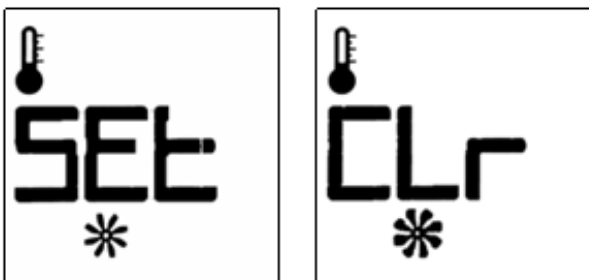

Figure 9.12 - désactivation du contrôle de vitesse

9.9.9 Détection de pile faible de la telecom mande

La durée de vie de la pile de la télécommande dépend de divers facteurs, notamment la qualité de la pile, le nombre d'allumages, les modifications apportées au point de consigne du thermostat d'ambiance, etc.

- Lorsque les piles de la télécommande sont faibles, une icône de pile apparaît sur l'écran LCD avant que toute la puissance des piles ne soit perdue.
- Lorsque les piles sont remplacées, cette icône disparaît.

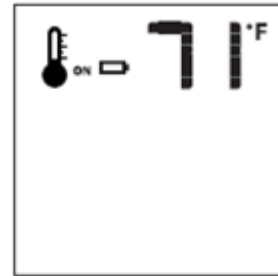

Figure 9.13 - Batterie faible

10.0 Operating Instructions - OAK-18-MV

POUR PLUS DE SECURITE, LIRE AVANT D'ALLUMER

AVERTISSEMENT : Si ces instructions ne sont pas suivies à la lettre, un incendie ou une explosion peuvent s'ensuivre et causer des dommages matériels, des blessures ou des pertes de vies.

- A. Respectez les instructions ci-dessous à la lettre.
- B. **AVANT D'ALLUMER** la veilleuse, reniflez tout autour de l'appareil pour déceler une odeur de gaz. Reniflez près du plancher, car certains gaz sont plus lourds que l'air et peuvent s'accumuler au niveau du sol.
QUE FAIRE SI VOUS SENTEZ UNE ODEUR DE GAZ :
 - Ne pas tenter d'allumer d'appareil.
 - Ne touchez à aucun interrupteur; ne pas vous servir des téléphones se trouvant dans le bâtiment.
 - Appelez immédiatement votre fournisseur de gaz depuis un voisin. Suivez les instructions du fournisseur.
- Si vous ne pouvez rejoindre le fournisseur, appelez le service des incendies.
- C. Ne pousser ou tourner la manette d'admission du gaz qu'à la main. Ne jamais employer d'outil à cette fin. Si la manette restée coincée, ne tentez pas de la réparer; appelez un technicien qualifié. Quiconque tente de forcer la manette ou de la réparer peut provoquer une explosion ou un incendie.
- D. N'utilisez pas cet appareil s'il a été plongé dans l'eau, même partiellement. Faites inspecter l'appareil par un technicien qualifié et remplacez toute partie du système de contrôle et toute commande qui ont été plongés dans l'eau.

AVERTISSEMENT

Les enfants et les adultes devraient être informés des dangers que posent les températures de surface élevées et se tenir à distance afin d'éviter des brûlures ou que leurs vêtements ne s'enflamment. En aucun cas on ne doit utiliser de combustible solide (bois, charbon, papier, carton, etc.) dans cet appareil. Éloignez de cet appareil toutes matières combustibles (ex. essence et autres liquides ou gaz inflammables). Les vêtements et autres matériaux combustibles ne doivent pas être posés sur cet appareil, ni près de celui-ci.

ATTENTION

Surveillez bien les enfants lorsqu'ils sont dans la pièce où se trouve l'appareil. Les bambins, les jeunes enfants et autres peuvent être sujets à des brûlures par contact accidentel. Une barrière est recommandée s'il y a des personnes à risque dans la maison. Pour restreindre l'accès au foyer ou au poêle, installez une barrière de sécurité ajustable pour éloigner les bambins, les jeunes enfants et autres personnes à risque, des lieux et des surfaces chaudes.

INSTRUCTIONS DE MISE EN MARCHÉ

1. **ARRÊTEZ!** Lisez les instructions de sécurité sur la portion supérieure de cette étiquette.
2. Réglez le thermostat au réglage de température le plus basse.
3. Coupez l'alimentation électrique de l'appareil.
4. Soulevez le couvercle de la valve de contrôle de gaz pour accéder aux contrôles de gaz.
5. Poussez légèrement le bouton de réglage de gaz et tournez en sens horaire ↻ à la position OFF.
NOTE: Pour tourner le bouton de gaz de la PILOT à OFF, il faut d'abord l'enfoncer légèrement. Ne le forcez pas.
6. Attendre cinq (5) minutes pour laisser échapper tout le gaz. Reniflez tout autour de l'appareil, y compris près du plancher, pour déceler une odeur de gaz. Si vous sentez une odeur de gaz, **ARRÊTEZ!** Passez à l'étape B des instructions de sécurité sur la portion supérieure de cette étiquette. S'il n'y a pas d'odeur de gaz, passez à l'étape suivante.
7. Repérez la veilleuse - suivez le tube métallique qui part du dispositif de contrôle de gaz (situé à l'intérieur de la chambre de combustion).
8. Appuyez légèrement sur le bouton de réglage de gaz et tournez en sens antihoraire ↺ jusqu'à PILOT.
9. Enfoncez complètement le bouton de réglage et, tout en le tenant enfoncé, appuyez 2 ou 3 fois sur le bouton de l'allumeur piézo jusqu'à ce que la veilleuse s'allume. Continuez de tenir enfoncé le bouton de réglage de gaz durant (1) minute après avoir allumé la veilleuse. Relâchez le bouton de réglage de gaz et il ressortira immédiatement. La veilleuse devrait rester allumée. Si la veilleuse s'éteint, répétez les étapes 5 à 10.
 - Si le bouton ne revient pas à sa position initiale lorsque vous le relâchez, arrêtez et appelez immédiatement votre technicien d'entretien ou le fournisseur de gaz.
 - Si la veilleuse ne reste pas allumée après plusieurs essais, tournez le bouton de réglage de gaz à OFF et appelez votre technicien d'entretien ou le fournisseur de gaz.
10. Poussez légèrement sur le bouton de réglage de gaz tournant en sens antihoraire ↺ jusqu'à ON.
11. Remettre le couvercle de valve de contrôle de gaz en place.
12. Mettez l'appareil sous tension.
13. Réglez le thermostat à la température désirée.

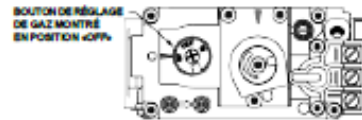

COMMENT COUPER L'ADMISSION DE GAZ DE L'APPAREIL

1. Réglez le thermostat à la température la plus basse.
2. Coupez l'alimentation électrique de l'appareil s'il faut procéder à l'entretien.
3. Soulevez le couvercle de la valve de contrôle de gaz pour accéder aux contrôles de gaz.
4. Poussez légèrement le bouton de réglage de gaz et tournez en sens horaire ↻ à la position OFF.
5. Remettre le couvercle en place.

10.1 Emplacement de l'interrupteur à bascule marche/arrêt du brûleur principal

L'emplacement de l'interrupteur à bascule ON/OFF du LXL-22-MV est situé à l'arrière de l'appareil, comme indiqué sur la figure 10.1. Une fois que vous allumez l'appareil via le bouton de commande du gaz, voir le mode d'emploi, le brûleur principal s'allumera et s'éteindra via cet interrupteur à bascule. Si vous souhaitez éteindre uniquement le brûleur, placez l'interrupteur ON/OFF sur OFF. Le pilote restera allumé.

10.2 Réglage de la hauteur de la flamme et de la puissance calorifique

Le modèle #LXL-22-MV (système millivolt) est équipé d'un bouton de modulateur de pression manuel HI/LO, situé sur la vanne de gaz, pour régler la hauteur de la flamme du brûleur principal et la puissance calorifique du foyer.

- Ouvrez le panneau d'accès au compartiment de commande pour accéder à la vanne de gaz et au bouton du régulateur de pression HI/LO.
- Pour régler, tournez le bouton HI/LO dans le sens inverse des aiguilles d'une montre jusqu'à la position LO ou dans le sens des aiguilles d'une montre jusqu'à la position HI, jusqu'à ce que l'apparence de la flamme et la puissance thermique souhaitées soient obtenues.

10.3 Installations pilotes à la demande avec délai d'attente de 7 jours

Pour les régions qui nécessitent un délai d'attente de 7 jours pour l'installation (consultez votre revendeur local pour voir si cela s'applique à votre installation), le modèle #LXL-22-MV est équipé d'une vanne de régulation de gaz pilote à la demande millivolt équipée d'un minuterie réglée sur 7 jours consécutifs une fois la veilleuse allumée. Si l'appareil ne fonctionne pas dans les 7 jours, le brûleur principal et/ou la veilleuse s'éteindront, mais le bouton de commande du gaz sera toujours réglé dans sa position d'origine (« PILOT » ou « ON »).

- Vous devez faire fonctionner manuellement le système pour relancer le fonctionnement.
- Il s'agit d'une fonction de sécurité standard du système de contrôle SIT Millivolt Pilot-on-Demand.
- Une fois que vous allumez le pilote, la minuterie de 7 jours démarre. Si, à tout moment au cours des 7 jours suivants, votre brûleur principal s'allume, la minuterie sera réinitialisée à 7 jours.

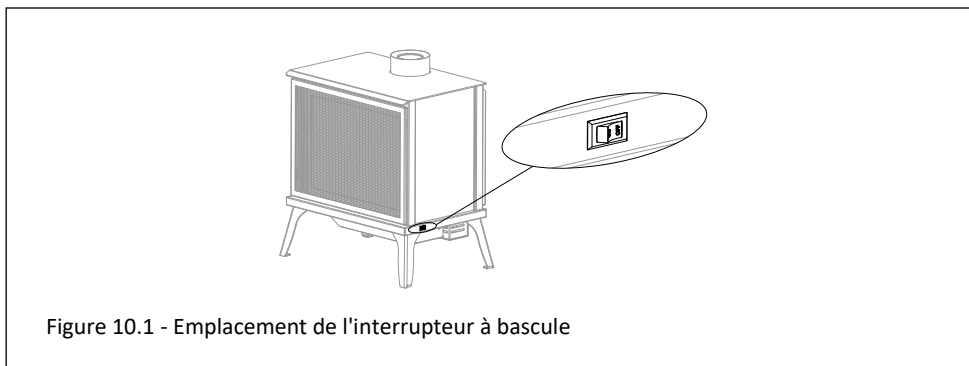

Figure 10.1 - Emplacement de l'interrupteur à bascule

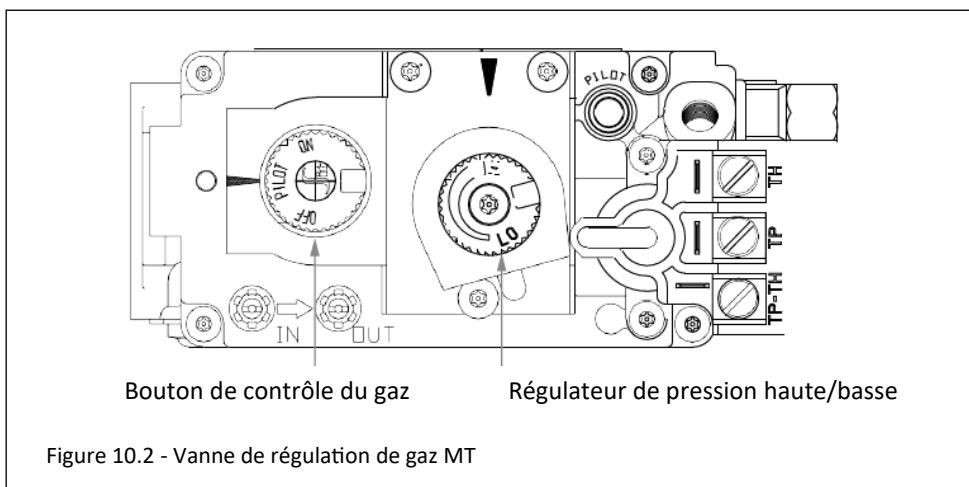

Figure 10.2 - Vanne de régulation de gaz MT

11.0 Tests de pression et réglages du brûleur

11.1 Test de pression (LXL-22-L)

REMARQUE : L'appareil et son robinet de gaz principal doivent être déconnectés du système de tuyauterie d'alimentation en gaz pendant tout test de pression du système à des pressions d'essai supérieures à 1/2 psi (3,5 kPa).

IMPORTANT : Des robinets de contrôle de pression pour la pression du collecteur (sortant) et d'entrée (entrante) ont été intégrés à la vanne. La prise de pression marquée OUT mesure la pression sortante. La prise de pression marquée IN mesure la pression entrante.

11.1.1 Test de pression d'entrée

REMARQUE : Assurez-vous d'appliquer ces tests de pression entrante avec tous les autres appareils à gaz allumés ou à pleine capacité dans la maison pour une lecture correcte de la pression.

IMPORTANT : Si la pression d'entrée est trop élevée ou trop basse, contactez la compagnie de gaz. Seul un technicien de service de gaz qualifié doit régler la pression du gaz entrant.

1. Desserrez la prise de pression d'entrée (IN) en tournant la vis dans le sens inverse des aiguilles d'une montre. Voir (A) dans la FIGURE 11.1.
2. Fixez le manomètre à l'aide d'un diamètre intérieur de 1/4" (6 mm). tuyau.
3. Lumière veilleuse et brûleur. Vérifiez la pression pour vous assurer qu'elle se situe entre les réglages de pression minimum et maximum recommandés (TABLEAU 12.1).
4. Éteignez le brûleur et la veilleuse.
5. Débranchez le tuyau et serrez le robinet de pression d'entrée (IN) en tournant la vis dans le sens des aiguilles d'une montre. La vis doit être bien serrée. Ne pas trop serrer.
6. Rallumez la veilleuse et le brûleur. Rebranchez ensuite le manomètre au robinet de pression d'entrée (A) pour vérifier que le robinet est complètement scellé. Le manomètre ne doit indiquer aucune pression.

11.1.2 Test de pression du collecteur

1. Pilote léger. Desserrez la prise de pression du collecteur (OUT) en tournant la vis dans le sens inverse des aiguilles d'une montre. Voir (B) dans la FIGURE 11.1.
2. Fixez le manomètre à la prise de pression à l'aide d'un diamètre intérieur de 1/4" (6 mm). tuyau.
3. Brûleur léger. Vérifiez la lecture du manomètre. Reportez-vous au TABLEAU 11.2. Éteignez le brûleur et la veilleuse.
4. Débranchez le tuyau du manomètre et serrez la prise de pression du collecteur (OUT) en tournant la vis dans le sens des aiguilles d'une montre. La vis doit être bien serrée. Ne pas trop serrer.
5. Fixez le manomètre au robinet de pression du collecteur (B) pour vérifier qu'il est complètement étanche. Le manomètre ne doit indiquer aucune pression lorsque la veilleuse et le brûleur sont allumés.

Fuel	Gaz naturel	Propane
Approvisionnement en gaz	Min - Max	Min - Max
Prise de pression d'entrée (A)	5" - 10.0" WC (1.25 - 2.49 kPa) 7" WC (1.74 kPa)	11"-13" WC (2.74 - 3.24 kPa)

Fuel	Gaz naturel	Propane
Approvisionnement en gaz	Faible - Élevé	Faible - Élevé
Prise de pression d'entrée (B)	1.6" - 3.5" WC (0.41 - 0.87 kPa)	6.4" - 10" WC (1.59 - 2.48 kPa)

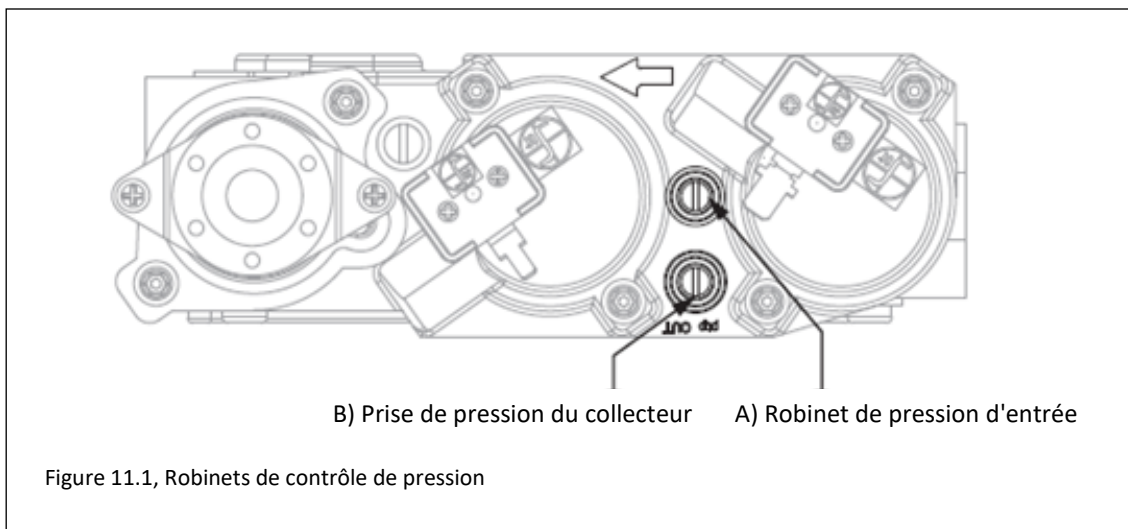

11.2 Test de pression (LXL-22-MV)

IMPORTANT : Des robinets de contrôle de pression pour la pression du collecteur (sortant) et d'entrée (entrante) ont été intégrés à la vanne. La prise de pression marquée OUT mesure la pression sortante. La prise de pression marquée IN mesure la pression entrante.

11.2.1 Test de pression d'entrée

REMARQUE : Assurez-vous d'appliquer le test de pression entrante avec tous les autres appareils à gaz allumés ou à pleine capacité dans la maison pour une lecture correcte de la pression. Si la pression d'entrée est trop élevée ou trop basse, contactez la compagnie de gaz. Seul un technicien de service de gaz qualifié doit régler la pression du gaz entrant. Une basse pression peut provoquer un allumage retardé.

1. Desserrez la prise de pression d'entrée (IN) en tournant la vis dans le sens inverse des aiguilles d'une montre. Voir (A) dans la figure 11.2.
2. Fixez le manomètre à l'aide d'un connecteur de 1/4" (6 mm) de diamètre intérieur. tuyau.
3. Pilote léger.
4. Tournez le bouton de commande du gaz sur ON. Le brûleur ne devrait pas s'allumer. Notez la lecture du manomètre.
5. Appuyez sur l'interrupteur à bascule ON/OFF sur ON. Vérifiez la pression pour vous assurer qu'elle est proche de la pression d'entrée maximale.
6. Appuyez sur l'interrupteur à bascule ON/OFF sur OFF.
7. Tournez le bouton de commande du gaz sur OFF.
8. Débranchez le tuyau et serrez le robinet de pression d'entrée (IN) en tournant la vis dans le sens des aiguilles d'une montre. La vis doit être bien serrée. Ne pas trop serrer.
9. Rallumez la veilleuse et tournez le bouton de commande du gaz sur ON. Remettez le manomètre sur le robinet de pression d'entrée (A) pour vérifier que le robinet est complètement scellé. Le manomètre ne doit indiquer aucune pression.

11.2.2 Test de pression du collecteur

1. Pilote léger.
2. Desserrez la prise de pression du collecteur (OUT) en tournant la vis dans le sens inverse des aiguilles d'une montre. Voir (B) dans la FIGURE 12.3.
3. Fixez le manomètre à la prise de pression à l'aide d'un diamètre intérieur de 1/4" (6 mm). tuyau.
4. Tournez le bouton de commande du gaz sur ON.
5. Appuyez sur l'interrupteur à bascule sur ON et notez la lecture du manomètre.
6. Débranchez le tuyau du manomètre et serrez la prise de pression du collecteur (OUT) en tournant la vis dans le sens des aiguilles d'une montre. La vis doit être bien serrée. Ne pas trop serrer.
7. Fixez le manomètre au robinet de pression du collecteur (B) pour vérifier qu'il est complètement étanche. Le manomètre ne doit indiquer aucune pression lorsque la veilleuse et le brûleur sont allumés.

Table 11.3 Pressions d'entrée- LXL-22-MV

Fuel	Gaz naturel	Propane
Approvisionnement en gaz	Min - Max	Min - Max
Prise de pression d'entrée (A)	5" - 10.0" WC (1.25 - 2.49 kPa) 7" WC (1.74 kPa) recommandé	11"-13" WC (2.74 - 3.24 kPa)

Table 11.4 Pressions du collecteur- LXL-22-MV

Fuel	Gaz naturel	Propane
Approvisionnement en gaz	Faible - Élevé	Faible - Élevé
Prise de pression d'entrée (B)	1.6" - 3.5" WC (0.41 - 0.87 kPa)	6.4" - 10" WC (1.59 - 2.48 kPa)

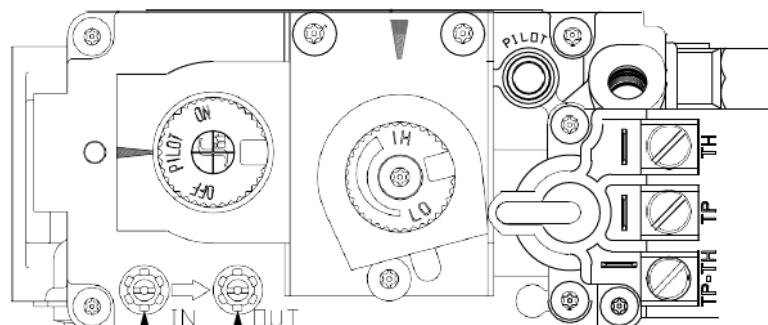

A) Robinet de pression d'entrée B) Prise de pression du collecteur

Figure 11.2, Robinets de contrôle de pression

11.3 Ajustement de l'apparence de la flamme

AVERTISSEMENT : Pour éviter des dommages matériels ou des blessures corporelles, laissez le foyer suffisamment de temps pour refroidir avant d'effectuer des réglages.

L'apparence et les caractéristiques de la flamme du brûleur sont affectées par l'altitude, la qualité du combustible, la configuration de la ventilation et d'autres facteurs. Après l'installation, cet appareil peut nécessiter des ajustements supplémentaires pour obtenir une apparence de flamme et une esthétique visuelle optimales.

11.3.1 Venturis du brûleur

AVERTISSEMENT : LE RÉGLAGE DU VENTURI DOIT ÊTRE EFFECTUÉ PAR UN TECHNICIEN DE SERVICE QUALIFIÉ.

REMARQUE : Les réglages du volet d'air venturi du brûleur ont été réglés en usine. Reportez-vous au TABLEAU 11.5.

Lorsque cet appareil est allumé pour la première fois, les flammes du brûleur apparaîtront en bleu. Au cours des 15 premières minutes de fonctionnement, l'apparence de la flamme prendra progressivement l'apparence jaune souhaitée. Si les flammes restent bleues ou deviennent orange foncé avec des traces de suie (pointes noires), un réglage de l'ouverture du volet d'air peut être nécessaire.

Quelle que soit l'orientation du venturi, la fermeture du volet d'air produira la flamme jaune souhaitée, mais peut produire de la suie sur la vitre. L'ouverture du volet d'air provoquera une courte flamme bleue qui pourrait s'élever du brûleur.

Fuel	Ouverture Venturi
Gaz naturel	1/4" (6.35mm) OUVRIR
Propane	5/8" (15.88mm) OUVRIR

Caractéristiques de la flamme	Cause	Solution
Flamme orange foncé avec des pointes noires	Venturi trop fermé	Ouvrir légèrement le venturi
Flammes courtes et bleues	Venturi trop ouvert	Fermer légèrement le réglage
Flammes soulevant (fantômes)	Pression de gaz trop élevée et/ou venturi trop fermé	Vérifier les réglages du manomètre et/ou ouvrir légèrement le réglage du venturi.

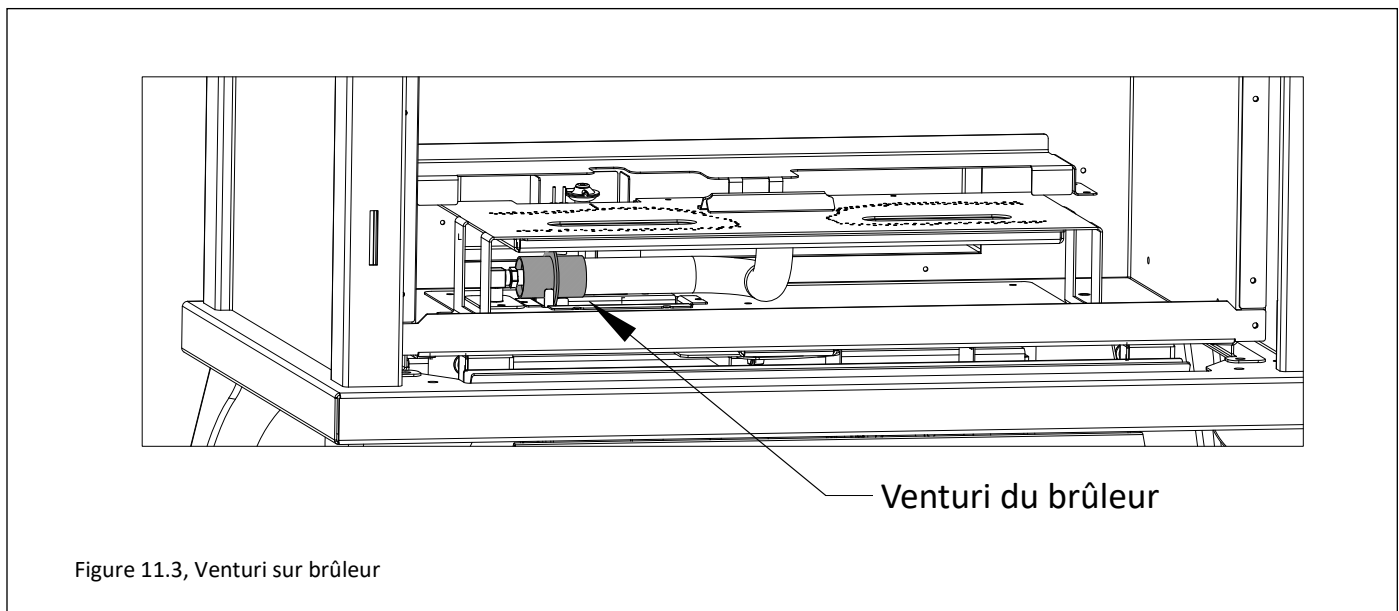

11.3.2 Ajustements de l'ouverture du venturi

IMPORTANT : de légers ajustements à l'ouverture du venturi créeront des résultats spectaculaires. Ajustez par légers incréments jusqu'à ce que l'aspect souhaité soit obtenu.

Remarque : Un outil de réglage du venturi du brûleur est fourni. Cet outil fournit un mécanisme simple pour ajuster le venturi au réglage d'usine spécifique au gaz indiqué dans le tableau 11.5. Voir les figures 11.5 et 11.6 pour l'utilisation de l'outil de réglage.

1. Ouvrez la porte du boîtier de commande situé sous le foyer de la cuisinière à gaz.
2. Localisez le levier venturi réglable (Figure 11.4).
3. Desserrez l'écrou à oreilles fixant le levier et réglez le venturi du brûleur (Figure 11.4) si nécessaire. Voir les directives de réglage de la flamme dans le tableau 11.6. Resserrez l'écrou à oreilles lorsque vous avez terminé.
 - Déplacer le levier venturi réglable vers la droite ouvre l'ouverture du volet d'air et augmente l'air.
 - Déplacer le levier venturi réglable vers la gauche ferme l'ouverture de l'obturateur d'air et diminue l'air.
4. Fermez la porte du boîtier de commande.

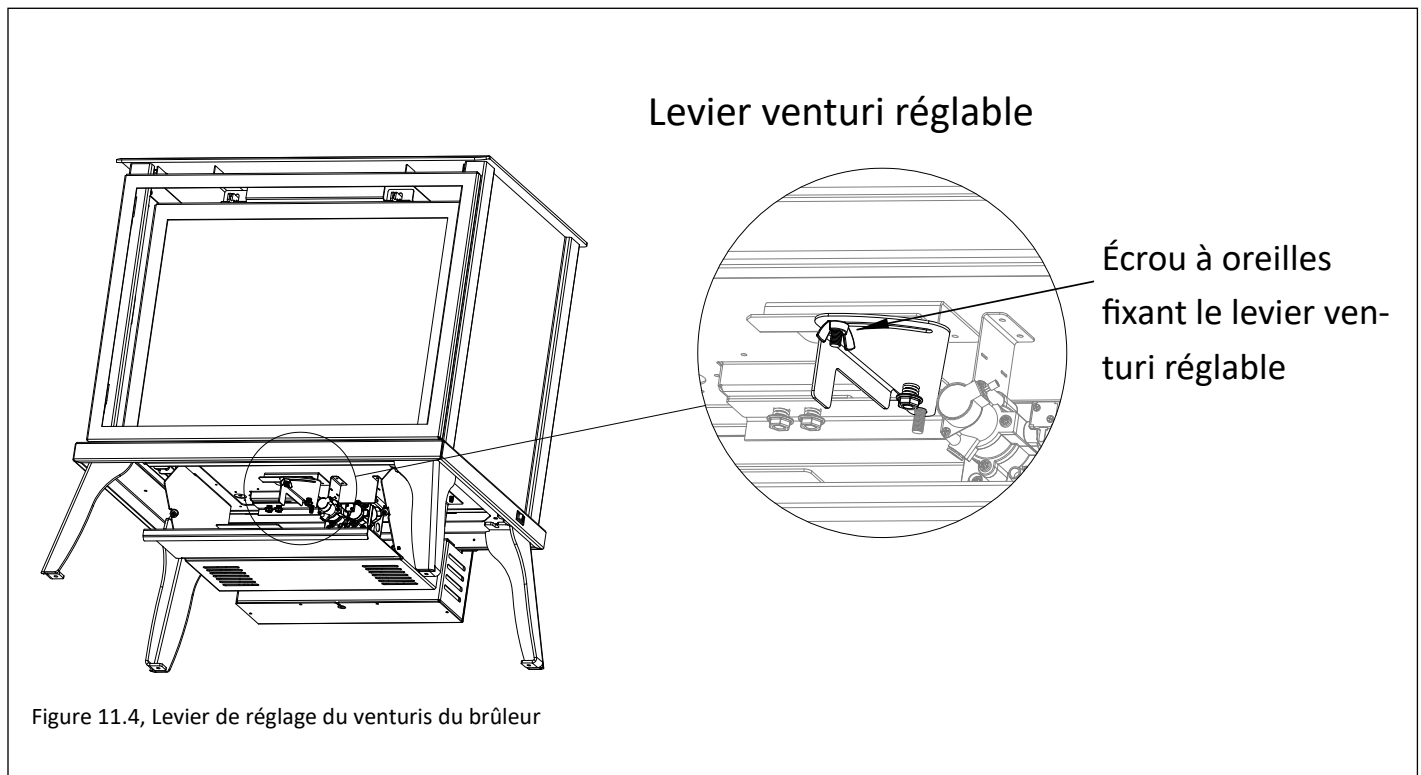

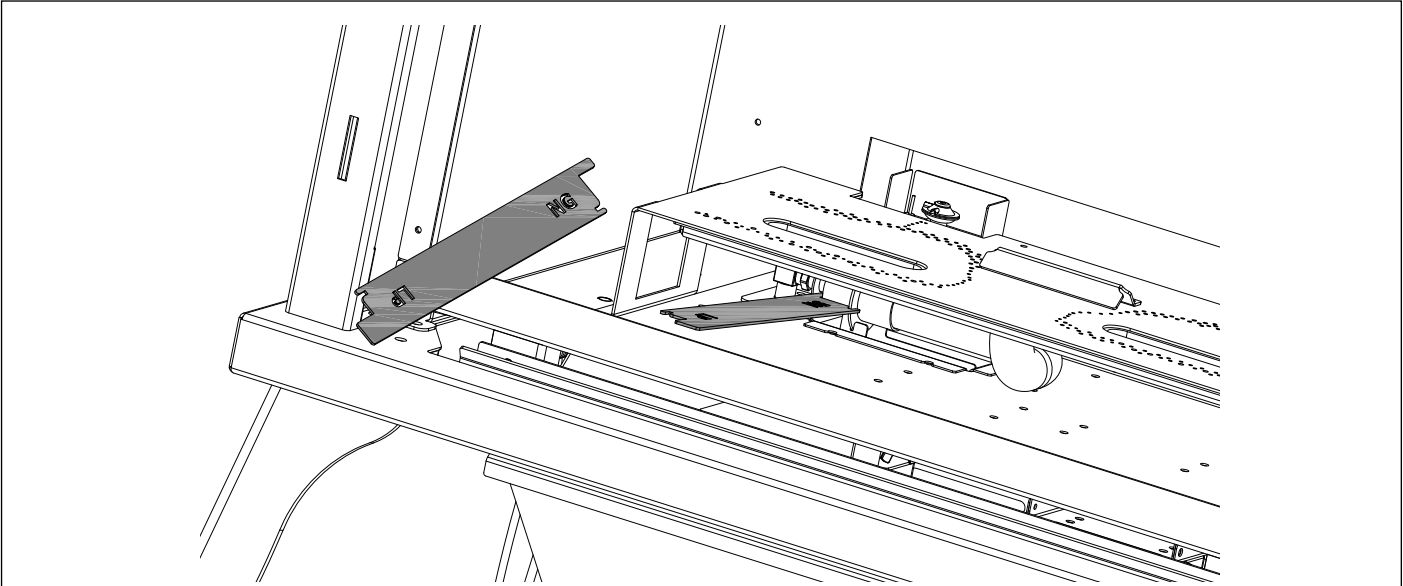

Figure 11.5, Outil de réglage du venturi du brûleur

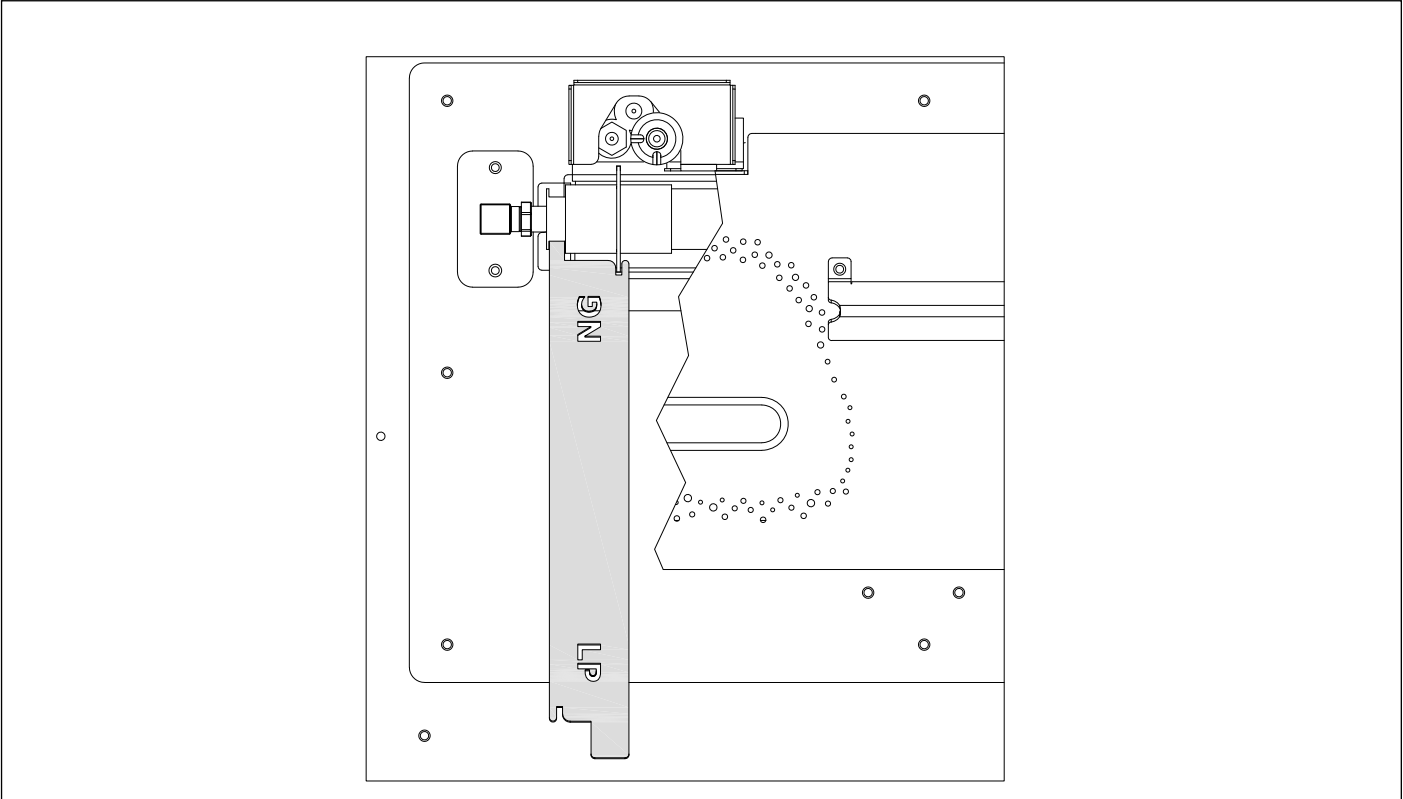

Figure 11.6, Outil de réglage du venturi du brûleur

11.4 Ajustements de restriction de ventilation

AVERTISSEMENT : Pour éviter des dommages matériels ou des blessures corporelles, laissez le foyer suffisamment de temps pour refroidir avant d'effectuer des réglages.

AVERTISSEMENT : Une installation incorrecte de la ventilation peut faire monter les flammes du brûleur ou les faire devenir "fantômes". Effectuez une vérification visuelle de l'apparence de la flamme après le réglage de la restriction pour garantir une bonne performance.

Les terminaisons verticales peuvent afficher une flamme active et compacte. Si cette apparence n'est pas souhaitable, commencez par la restriction de l'évent via la section 11.4.1 Restricteur de déflecteur. Si vous avez besoin d'une restriction supplémentaire, suivez les instructions de la section 11.4.2 Plaque de restriction du tuyau d'évacuation.

Reportez-vous aux figures 11.7, 11.8, 11.9 et au tableau 11.7 pour plus d'informations.

11.4.1 Ajustement du restricteur du déflecteur (restriction principale)

Fermez d'abord le limiteur de déflecteur de la position réglée en usine de #1 à la position #5. La position n°5 offre la plus grande restriction de ce mécanisme de restriction. Si cela fait que la flamme devient sombre avec des pointes noires, ouvrez le limiteur du déflecteur pour le positionner entre les numéros 2 et 4. Voir la figure 11.7.

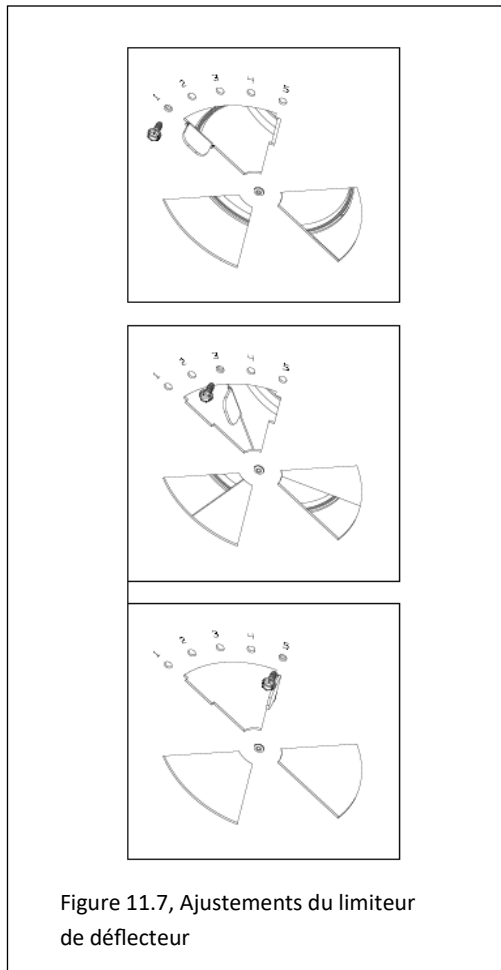

Caractéristiques de la flamme	Problème de brouillon	Solution
Court, scintillant	Tirage d'eau excessif	Ajouter une plaque de restriction
	Pas assez de restrictions	Fermer le limiteur de déflecteur
Lifting ou image fantôme*	Tirage d'eau insuffisant	Retirez la ou les bagues intérieures de la plaque de restriction, ou ; retirez la plaque de restriction
		Limiteur de chicane ouvert

*Si les flammes continuent de s'élever ou de disparaître après avoir ouvert la plaque de restriction et vérifié l'installation correcte de l'évent, coupez l'alimentation en gaz et appelez un technicien de service qualifié.

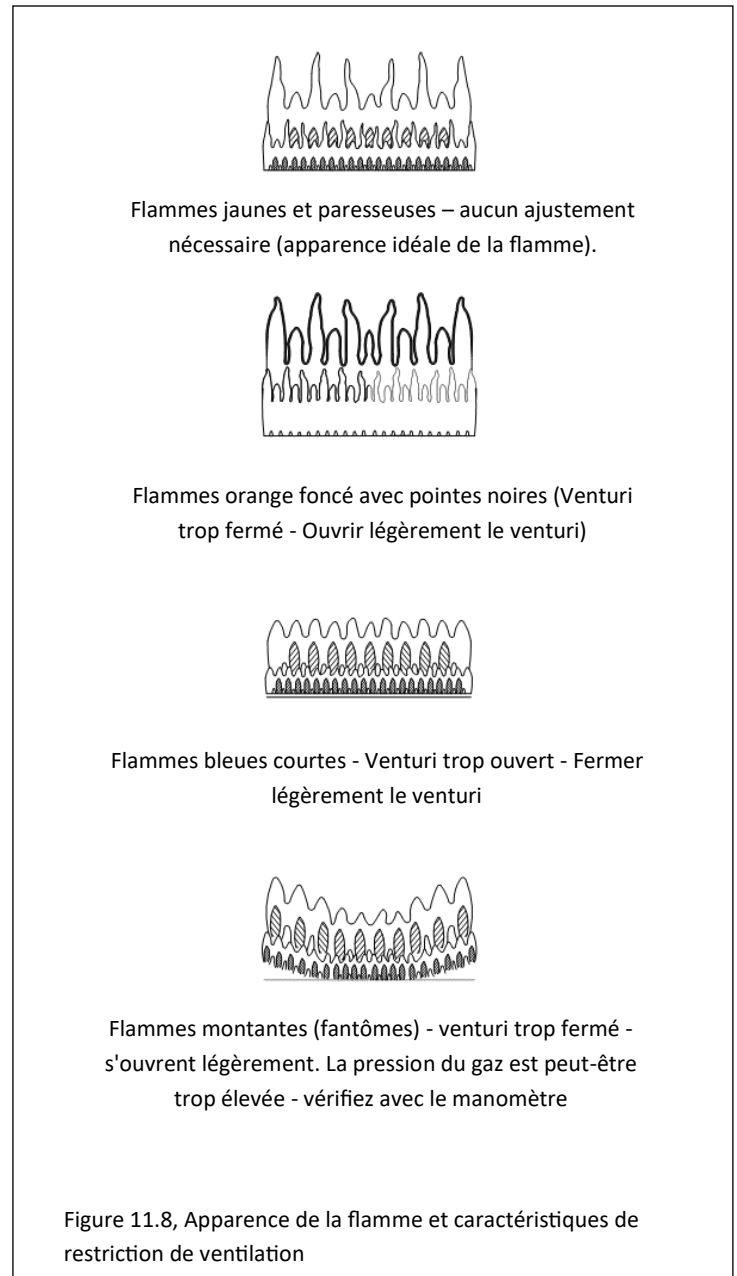

11.4.2 Plaque de restriction du tuyau d'évacuation (restriction secondaire)

Une plaque de restriction du tuyau d'évacuation est fournie avec l'appareil dans le paquet de pièces. Voir la figure 11.9.

Installation de la plaque de restriction

1. Retirez la barrière de sécurité et l'ensemble cadre en verre.
2. Retirez les (3) vis de la paroi arrière de la chambre de combustion fixant le déflecteur. Retirez le déflecteur pour accéder au tuyau d'échappement de 4 po (102 mm).
3. Pliez les languettes de la plaque de restriction (incluse dans le paquet de composants) à un angle d'environ 80°. Cela créera une tension lorsque la plaque de restriction sera insérée dans le tuyau d'échappement.
4. Insérez la plaque de restriction dans le tuyau d'échappement de 4 po (102 mm) avec les languettes pointées vers vous. Voir FIGURE 11.9.
5. Réinstallez le déflecteur en reposant l'avant du déflecteur au-dessus de la bride le long du haut intérieur de l'ouverture de la chambre de combustion. Inclinez le déflecteur contre la paroi arrière de la chambre de combustion et fixez-le avec (3) vis précédemment retirées.
6. Réinstallez tous les composants précédemment supprimés.

Modification de la plaque de restriction

1. Retirez la barrière de sécurité et l'ensemble cadre en verre.
2. Retirez les (3) vis de la paroi arrière de la chambre de combustion fixant le déflecteur. Retirez le déflecteur pour accéder au tuyau d'échappement de 4 po (102 mm).
3. Retirez la plaque de restriction en la tirant vers le bas et hors du tuyau d'échappement de 4" (102 mm). Apportez les modifications nécessaires pour obtenir l'apparence de flamme souhaitée. Reportez-vous au TABLEAU 11.6 et à la figure 11.8 pour les réglages de l'apparence de la flamme.
4. Insérez la plaque de restriction dans le tuyau d'échappement de 4 po (102 mm) avec les languettes pointées vers vous. Voir FIGURE 11.9.
5. Réinstallez le déflecteur en reposant l'avant du déflecteur au-dessus de la bride le long du haut intérieur de l'ouverture de la chambre de combustion. Inclinez le déflecteur contre la paroi arrière de la chambre de combustion et fixez-le avec (3) vis précédemment retirées.
6. Réinstallez tous les composants précédemment supprimés.

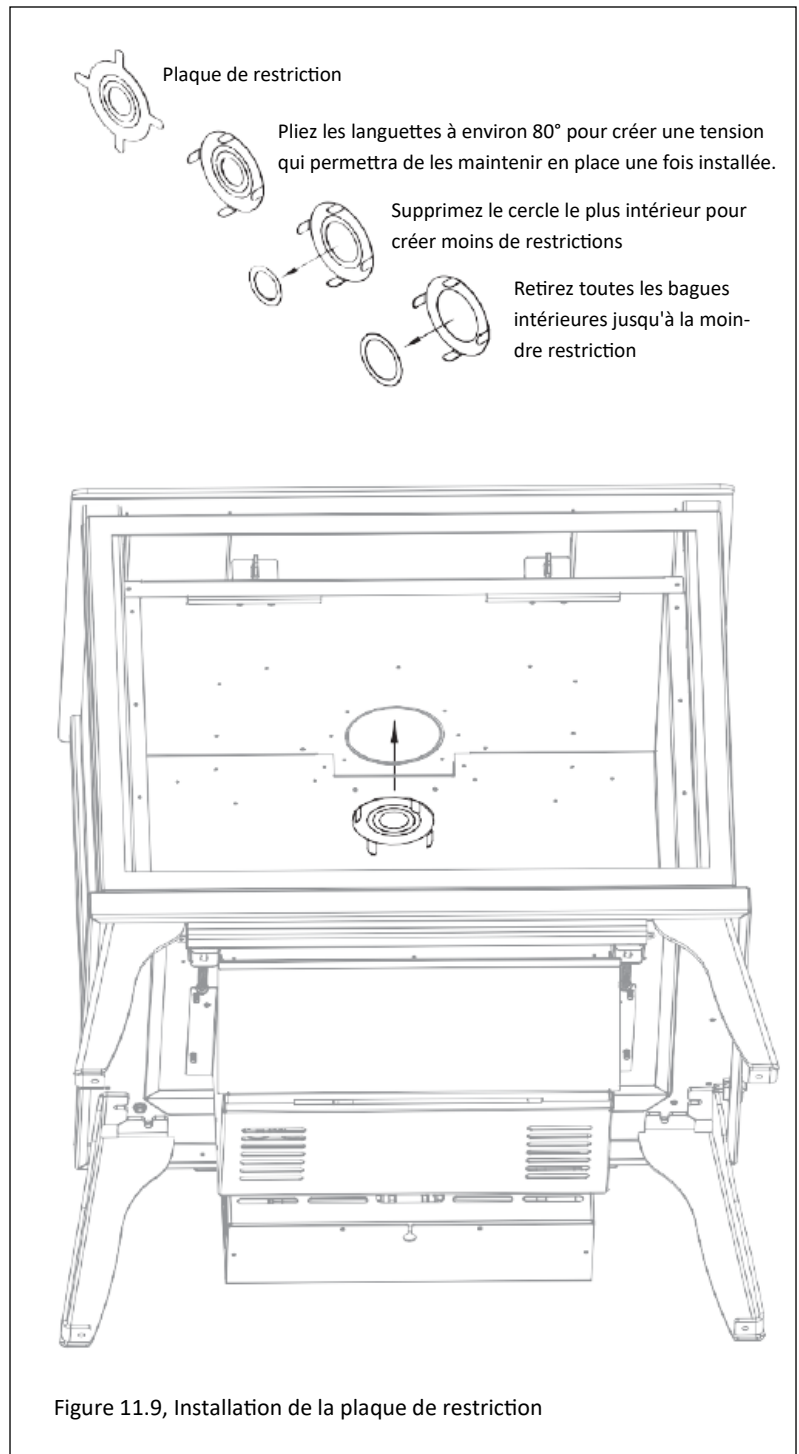

12.0 Dépannage

12.1 Système d'allumage électronique (LXL-22-L)

ATTENTION : Le dépannage doit être effectué par un technicien qualifié.

Avant de suivre les étapes du guide de dépannage suivant,

- Vérifiez que l'alimentation électrique 120 V CA du module de commande est correcte.
- Vérifiez que la batterie de secours du module de commande et les piles de la télécommande sont neuves et installées avec la bonne polarité.
- Vérifiez que toutes les connexions entre les faisceaux de câbles et les composants du système sont correctes et positives.
- Vérifiez que la pression d'entrée correspond à la pression d'entrée recommandée. Si nécessaire, réglez le régulateur de pression de la conduite.
- Vérifiez que le lien de communication est établi entre la télécommande et le module IFC.
- ATTENTION : Étiquetez tous les fils avant de les débrancher lors de l'entretien des commandes. Des erreurs de câblage peuvent entraîner un fonctionnement inapproprié et dangereux. Vérifiez le bon fonctionnement après l'entretien.

Problème	Cause	Solution
La veilleuse ne s'allume pas	Alimentation électrique interrompue ou déconnectée	Rétablir l'alimentation électrique de l'appareil ou utiliser une batterie de secours
	Déconnexion du câblage	Assurez-vous que les batteries sont complètement chargées si vous utilisez une batterie de secours comme source d'alimentation. Utilisez le schéma de câblage de ce manuel pour déterminer que toutes les connexions de câblage sont sécurisées et correctes.
	Alimentation en gaz coupée	Vérifiez les vannes d'arrêt à distance de l'appareil. Il y a généralement une vanne près de la conduite de gaz principale. Il peut y avoir plus d'une (1) vanne entre l'appareil et la conduite de gaz principale.
Le pilote ne reste pas allumé	Pas de propane dans le réservoir	Vérifiez le réservoir de propane. Remplissez si nécessaire.
	Faible pression de gaz	Consultez un plombier ou un fournisseur de gaz. Peut être causé par une situation telle qu'une conduite pliée, un diamètre ou un tuyau trop étroit ou une faible pression de conduite.
	Vis de réglage pilote non scellée	Vis de réglage du pilote de joint. Ne pas trop serrer.
	La flamme de la veilleuse n'entre pas en contact avec le capteur de rectification de flamme sur l'ensemble veilleuse	Vérifiez que la veilleuse enveloppe le haut du capteur de flamme et s'étend suffisamment loin sur le brûleur pour l'allumage.
Flamme pilote toujours allumée ou ne s'éteint pas	Système de contrôle réglé en mode CPI.	Réglez le système de contrôle en mode IPI.

Issue	Cause	Solution
La flamme du brûleur ne s'allume pas	Interrupteur à bascule ON/OFF en position OFF	Mettez l'interrupteur à bascule en position ON.
	Alimentation en gaz coupée	Vérifiez s'il y a plusieurs arrêts dans la conduite d'alimentation. Vérifiez que l'alimentation en gaz est ouverte.
	Faible approvisionnement en gaz	Consultez un plombier ou un fournisseur de gaz. Vérifiez le réservoir de propane. Remplissez si nécessaire.
	Déconnexion du câblage ou câblage incorrect	Vérifiez le câblage défectueux ou incorrect. Reportez-vous à la FIGURE 8.0, Schéma électrique.
	Orifice du brûleur bouché	Supprimez le blocage.
	Flamme pilote	Vérifiez que la flamme de la veilleuse est correctement dirigée pour allumer le brûleur. Voir le dépannage de la flamme pilote dans cette section.
	La télécommande ne fonctionne pas	Remplacez les piles.
	Pas d'appel de chaleur	Vérifiez que la télécommande est allumée et que le fonctionnement du thermostat est éteint.
La veilleuse et le brûleur s'éteignent pendant le fonctionnement	Pas de propane dans le réservoir	Vérifiez le réservoir de propane, remplissez-le si nécessaire.
	Installation incorrecte de l'assemblage de verre	Reportez-vous à la section 7.2, ASSEMBLAGE DU VERRE.
	Installation incorrecte du capuchon de ventilation	Ajustez si nécessaire.
	Obstruction du capuchon d'aération	Retirez les débris si nécessaire.
	Pas incorrect sur la ventilation horizontale	Une élévation de 1/4" (6 mm) pour chaque course de 12" (305 mm) est requise pour une ventilation horizontale.
	Le tuyau d'évacuation des gaz d'échappement laisse échapper les gaz d'échappement dans la chambre de combustion	Vérifiez les fuites et réparez si nécessaire.
	Tirage d'eau excessif	Un restricteur devra peut-être être installé ou modifié. Reportez-vous à la section 11.4.2 Restriction de la ventilation.

Issue	Cause	Solution
La flamme brûle en bleu et s'enlève du brûleur	Mauvais réglage du venturi	L'obturateur d'air venturi devra peut-être être légèrement fermé pour permettre à moins d'air de pénétrer dans le mélange gazeux. Se référer à la section 11.3.1, VENTURIS DU BRÛLEUR.
	Installation incorrecte du capuchon de ventilation	Ajustez si nécessaire.
	Obstruction ou fuite du système de ventilation	Vérifiez les tuyaux de ventilation pour les fuites et le capuchon de ventilation pour les débris. Réparez les tuyaux de ventilation ou retirez les débris du capuchon de ventilation, si nécessaire.
Aucune réaction à la commande	Piles de secours ou piles de la télécommande faibles	Remplacez les piles.
	Aucune communication entre la télécommande et le module de contrôle	Reprogrammer la télécommande sur le module IFC
	Un nombre maximum d'allumages ratés ou de rétablissements de flamme a été atteint.	Réinitialiser le module IFC
De la suie apparaît sur le verre	Placement incorrect des bûches	Reportez-vous à la section 7.3, INSTALLATION DU JEU DE BÛCHES.
	Mauvais réglages du venturi	Les volets d'air Venturi devront peut-être être légèrement ouverts pour permettre à plus d'air d'entrer dans le mélange gazeux. Se référer à la section 11.3.1, VENTURIS DU BRÛLEUR.
	Installation incorrecte du capuchon de ventilation	Ajustez si nécessaire.
	Obstruction du capuchon d'aération	Retirez les débris si nécessaire.

12.2 Système d'allumage millivolt (LXL-22-MV)

ATTENTION : Le dépannage doit être effectué par un technicien qualifié.

Problème	Cause	Solution
Aucune étincelle de l'électrode à la veilleuse lorsque le bouton piézo est déclenché	Déconnexion du câblage de l'allumeur piézo	Vérifiez que l'allumeur piézo est correctement mis à la terre. Serrez la fixation de montage, si nécessaire. Vérifiez et réparez, si nécessaire, les connexions filaires entre l'allumeur piézoélectrique et l'électrode de l'allumeur.
	Déconnexion du câblage	Vérifiez le câblage à l'arrière de l'allumeur à électrode pour une connexion correcte.
	Position incorrecte de l'électrode	Vérifiez qu'il y a un espace de 1/8" (3 mm) entre l'électrode et la veilleuse. Réajuster si nécessaire. Un contact direct avec le métal peut provoquer un arc sous l'électrode et le long du fil d'électrode.
L'allumeur à étincelle ne s'allume pas après des déclenchements répétés du bouton piézo-électrique	Pas de gaz	Vérifiez s'il y a plusieurs vannes d'arrêt dans la conduite d'alimentation.
		Vérifiez le réservoir de propane pour l'approvisionnement en gaz. Remplissez si nécessaire.
La veilleuse ne restera pas allumée après avoir suivi attentivement les instructions d'éclairage	La flamme pilote n'impacte pas le thermocouple	Nettoyer le capot de la veilleuse.
		Ajustez la flamme pilote au niveau de la vanne de gaz pour obtenir un impact correct de la flamme.
	Connexion du thermocouple lâche	Assurez-vous que le thermocouple de la vanne est entièrement inséré et serré – serré à la main plus 1/4 de tour.
	Lecture du thermocouple inférieure à 15 millivolts	Débranchez le thermocouple de la vanne. Placez un fil conducteur du millivoltmètre à l'extrémité du thermocouple et l'autre fil conducteur du millivoltmètre sur le fil de cuivre du thermocouple. Démarrez la veilleuse tout en maintenant le bouton de commande de la vanne de gaz enfoncé. Si la lecture en millivolts est inférieure à 15 millivolts, remplacez le thermocouple.
	La thermopile ne génère pas suffisamment de millivolts	Ajuster, si nécessaire, la flamme pilote à l'enveloppe de la thermopile.
Vérifiez que les connexions de la thermopile sont correctement câblées à la vanne de régulation de gaz. Resserrez si nécessaire.		
Mesurez la production de millivolts avec un millivoltmètre. Tournez la télécommande/le thermostat/l'interrupteur mural ou l'interrupteur à bascule ON/OFF sur OFF. Tournez la commande du robinet de gaz sur la position PILOT (la veilleuse doit rester allumée). Prenez une lecture en millivolts aux bornes TH-TP et TP de la vanne de gaz. La lecture doit être de 350 millivolts au minimum. Si la lecture est inférieure à 350 millivolts, remplacez la thermopile.		

Problème	Cause	Solution
Pannes pilotes fréquentes	Bouclier pilote non installé	Installez le bouclier pilote.
	Abandon de sécurité du pilote	La flamme de la veilleuse est trop haute ou trop basse. Nettoyer le capot de la veilleuse et régler la flamme de la veilleuse pour un impact maximal de la flamme sur la thermopile.
Le brûleur ne s'allume pas	Consignes lumineuses non respectées	Tournez le bouton de commande du gaz en position ON. Mettez l'interrupteur à bascule ON/OFF en position ON. Mettez l'interrupteur mural, la télécommande ou le thermostat en position de demande de chaleur.
	Orifice du brûleur principal bouché	Supprimez le blocage si nécessaire.
	L'appareil de commutation est défectueux	Vérifiez les fils de la télécommande, du thermostat ou de l'interrupteur mural pour une connexion correcte. Placez les câbles de liaison entre les bornes du commutateur. Si le brûleur s'allume, remplacez l'interrupteur, le thermostat ou les piles défectueux de la télécommande si nécessaire. Si le dispositif de commutation fonctionne comme décrit ci-dessus, placez des câbles de liaison entre les interrupteurs de la vanne de gaz. Si le brûleur s'allume, les fils de commutation sont défectueux ou les connexions sont mauvaises. Remplacez si nécessaire.
Le brûleur ne reste pas allumé	Fils de la thermopile desserrés au niveau des terminaux de distributeurs	Resserrez si nécessaire.
	Les fils de la thermopile ont été mis à la terre à cause de fils pincés	Libérez les fils pincés si nécessaire.
	Mauvais placement des panneaux réfractaires (si installés)	Les panneaux réfractaires doivent être bien serrés contre les parois du foyer. Il peut être nécessaire de fixer les panneaux avec un scellant haute température, notamment autour du conduit d'admission.

Problème	Cause	Solution
La veilleuse et le brûleur s'éteignent pendant le fonctionnement	Pas de propane dans le réservoir	Vérifiez le réservoir de propane. Remplissez si nécessaire.
	Installation incorrecte de l'assemblage du cadre en verre	Reportez-vous à la section 7.2 Assemblage du cadre en verre.
	Pas incorrect sur la ventilation horizontale	Une élévation de 1/4" (6 mm) par tuyau horizontal de 12" (30 mm) est requise.
	Thermopile ou thermocouple défectueux	Vérifiez la thermopile et le thermocouple pour les millivolts appropriés.
	Le tuyau de ventilation intérieur laisse échapper les gaz d'échappement dans la chambre de combustion	Vérifiez les fuites et réparez si nécessaire.
	Obstruction du capuchon d'aération	Retirez les débris si nécessaire
	Tirage d'eau excessif	Une plaque de restriction devra peut-être être installée ou modifiée. Reportez-vous à la section 11.4.2 Restriction de la ventilation (après l'installation).
Suie du verre	Placement incorrect des bûches	Reportez-vous à la section 7.3 Installation du jeu de bûches #OP18-500..
	Mauvais réglage du venturi	Le venturi devra peut-être être légèrement ouvert pour permettre à plus d'air de pénétrer dans le mélange gazeux. Reportez-vous à la section 11.3.1 Venturi du brûleur.
	Installation incorrecte du capuchon de ventilation	Ajustez si nécessaire.
	Obstruction du capuchon d'aération	Retirez les débris si nécessaire.
La flamme brûle en bleu et s'enlève du brûleur	Mauvais réglage du venturi	Le venturi devra peut-être être légèrement ouvert pour permettre à plus d'air d'entrer dans le mélange gazeux. Reportez-vous à la section 11.3.1 Venturi du brûleur.
	Installation incorrecte du capuchon de ventilation	Ajustez si nécessaire.
	Obstruction ou fuite du système de ventilation	Vérifiez le tuyau de ventilation pour les fuites et le capuchon de ventilation pour les débris. Réparez le tuyau de ventilation ou retirez les débris du capuchon de ventilation si nécessaire.

13.0 Entretien

ATTENTION : L'installation et la réparation ne doivent être effectuées que par un technicien qualifié. L'appareil doit être inspecté avant utilisation et au moins une fois par an par un technicien de service professionnel. Un nettoyage plus fréquent pourrait être nécessaire en raison de peluches excessives provenant des tapis, des matériaux de literie, etc. Il est impératif que les compartiments de commande, les brûleurs et les passages d'air de circulation de l'appareil soient maintenus propres. Utilisez un aspirateur pour nettoyer tous les composants.

AVERTISSEMENT : La zone de l'appareil doit être maintenue dégagée et exempte de matériaux combustibles, d'essence et d'autres vapeurs et liquides inflammables.

13.1 Chambre de combustion

Effectué par : Technicien qualifié

Fréquence : Chaque année

Action:

- Passer l'aspirateur et nettoyer tous les débris dans la chambre de combustion qui ne sont pas censés y être.
- Inspecter et faire fonctionner l'ensemble de loquet inférieur. Vérifier que l'ensemble n'est pas obstrué. Les poignées doivent avoir une tension de ressort, mais doivent pouvoir se déplacer librement vers l'avant.

13.2 Ventilateur (le cas échéant)

ATTENTION : Étiquetez tous les fils avant de débrancher lors de l'entretien des commandes. Les erreurs de câblage peuvent entraîner un fonctionnement incorrect et dangereux. Vérifiez le bon fonctionnement après l'entretien.

Effectué par : Technicien qualifié

Fréquence : Chaque année

Action:

- Débrancher le ventilateur du courant électrique et de l'aspiration.
- Les roulements sont étanches et ne nécessitent aucun graissage.

13.2.1 Retrait du kit de ventilateur

1. Coupez l'alimentation électrique.
2. Débranchez le câblage du groupe motoventilateur du module auxiliaire. Retirez les (5) vis fixant la plaque du ventilateur du foyer. Voir la figure 13.1 Retirez la plaque du ventilateur du foyer.
3. Installez dans l'ordre inverse.

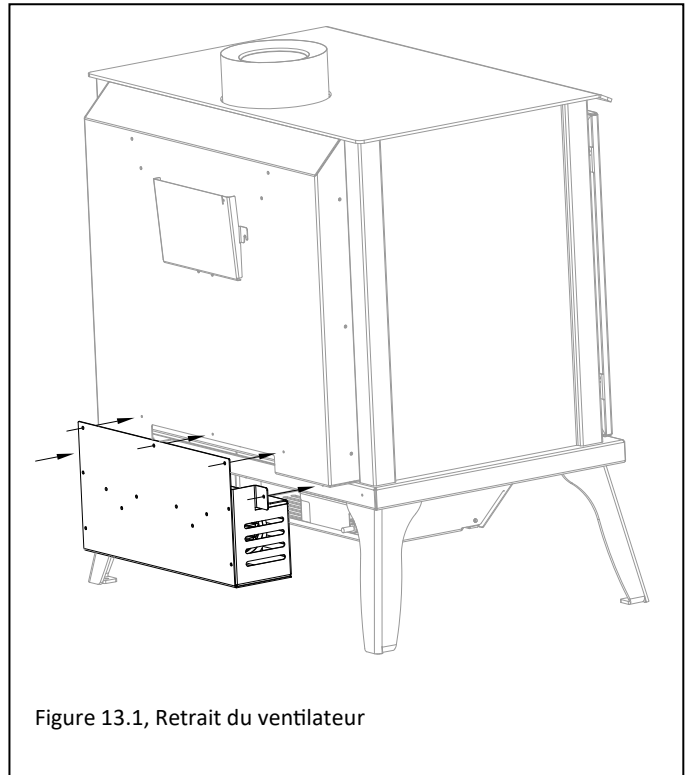

Figure 13.1, Retrait du ventilateur

13.3 Système de ventilation

REMARQUE : Si le système d'admission d'air de ventilation est démonté pour une raison quelconque, réinstallez-le selon les instructions fournies avec l'installation. Pour l'installation d'une ventilation à tirage naturel, reportez-vous à la section 6.0, VENTILATION.

Effectué par : Technicien qualifié

Fréquence : Chaque année

Action:

- Un examen du système de ventilation est nécessaire.
- Inspectez l'état de l'évent et de la borne d'évent pour détecter toute suie ou obstruction et corriger si pré-sent.
- Le débit d'air de combustion et de ventilation ne doit pas être obstrué.

13.4 Ensemble de vitre

ATTENTION : N'utilisez pas l'appareil si le verre est retiré, fissuré ou cassé. Utilisez des gants de protection pour manipuler les composants de l'ensemble de verre cassés ou endommagés.

AVERTISSEMENT : N'utilisez pas de matériaux de substitut.

AVERTISSEMENT : Évitez de heurter ou de claquer l'ensemble de verre. Évitez les produits abrasifs. NE nettoyez pas le verre lorsqu'il est chaud.

IMPORTANT : Tout écran de sécurité, protection ou barrière retiré pour l'entretien de l'appareil doit être remplacé avant d'utiliser l'appareil.

Réalisé par : Propriétaire

Fréquence : Chaque année

Action:

- Préparer une zone de travail suffisamment grande pour accueillir l'ensemble de verre sur une surface plane et stable.
- Déposer l'écran de sécurité et le cadre en verre.
- Nettoyer la vitre avec un produit de nettoyage pour vitres de cheminée approprié à l'aide d'un chiffon doux. N'utilisez pas de produits abrasifs. Veillez à ne pas rayer la vitre lors du nettoyage.
- Réinstallez la vitre et l'écran de sécurité. N'utilisez pas la cheminée sans écran de sécurité.

Effectué par : Technicien qualifié

Fréquence : Chaque année

Action:

- Nettoyer la vitre avec un produit de nettoyage pour vitres de cheminée approprié à l'aide d'un chiffon doux. N'utilisez pas de produits abrasifs. Veillez à ne pas rayer la vitre lors du nettoyage.
- Inspectez le verre pour les fissures, les rayures et les entailles.
- Vérifiez que la vitre est correctement intacte et non endommagée
- Remplacez la vitre et l'assemblage #701-063T si nécessaire.
- Seul Hussong Mfg. Co., Inc. fournira le remplacement de l'ensemble de verre en tant qu'unité complète.

13.5 Brûleur et système de veilleuse

L'ensemble brûleur peut être retiré pour faciliter l'accès au compartiment de commande. Voir Section 7.4 Retrait et installation de la carte de commande pour les instructions.

Vérifiez que l'alimentation en gaz est ouverte et remplie. Consultez un plombier ou un fournisseur de gaz si nécessaire.

Effectué par : Technicien qualifié

Fréquence : Chaque année

Action:

- Passer un aspirateur sur tous les composants du système de brûleur.
- Vérifier l'étanchéité de tous les tubes, raccords, tuyaux et autres composants de transport de gaz accessibles.
- Inspecter le fonctionnement du système de sécurité de la veilleuse ou le dispositif de rectification de flamme. Contrôler visuellement le voyant de la veilleuse lors du fonctionnement.
- Inspectez et assurez-vous que l'éclairage du brûleur principal se produit dans les (4) secondes de l'ouverture de la vanne de gaz principale. Vérifier si le câblage est défectueux ou incorrect et corriger ou remplacer si nécessaire. Vérifier que les ouvertures d'air primaires (orifices du brûleur) ne sont pas obstruées, en particulier à proximité de la veilleuse.
- Vérifier visuellement le motif de la flamme du brûleur lorsqu'il est en marche. Les flammes doivent être stables et ne doivent pas s'élever ou flotter.
- Tester et mesurer le temps de réponse du système de sécurité anti-flamme en cas de panne de flamme. Il doit mettre l'arrêt de sécurité hors tension dans un délai maximum de (30) secondes.

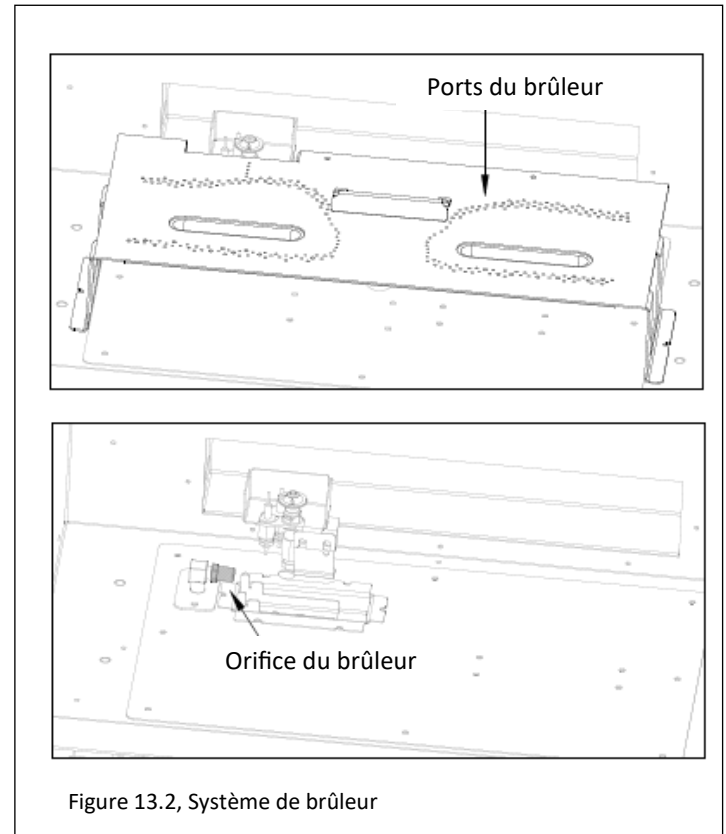
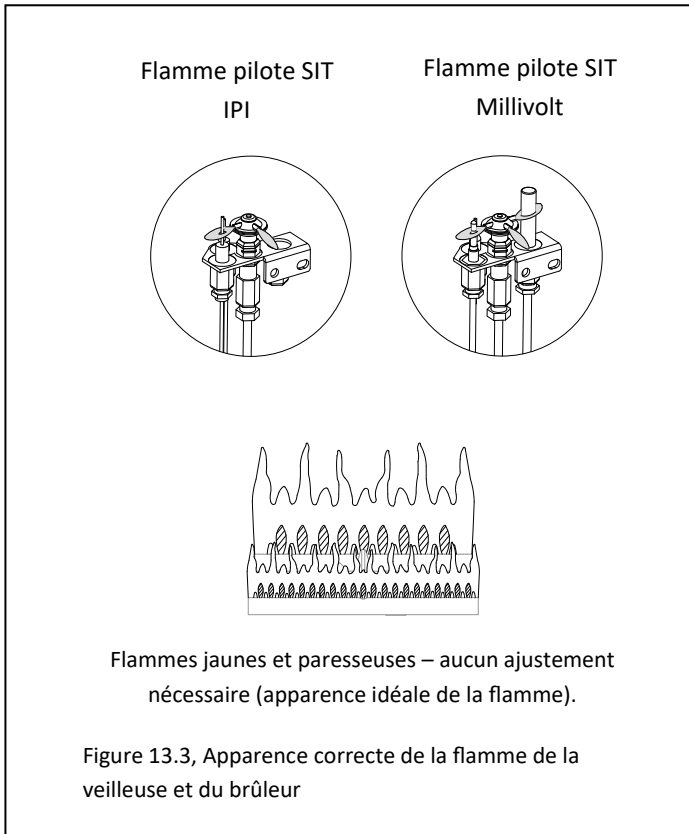

14.0 Liste des pièces de rechange

Les pièces de rechange sont disponibles auprès de votre revendeur local. Contactez votre revendeur local pour connaître la disponibilité et les prix. L'avertissement suivant concerne les pièces de rechange de cet appareil.

⚠ AVERTISSEMENT : Ce produit peut vous exposer à des produits chimiques, notamment au plomb, qui sont connus par l'État de Californie pour provoquer le cancer, des malformations congénitales ou d'autres problèmes de reproduction. Pour plus d'informations, visitez www.P65Warnings.ca.gov.

Tableau de commande et pièces LXL-22-L				
S.I.T. Assemblage complet du panneau - Gaz naturel	LX22-130		S.I.T. Trousse de conversion - Gaz naturel	NCK-LX22-S30
S.I.T. Assemblage complet du panneau - Propane	LX22-131		S.I.T. Trousse de conversion - Propane	LCK-LX22-S30
S.I.T. IPI Vanne à gaz - Gaz naturel	700-660		Gaz naturel - Moteur pas à pas de vanne (réduction de 30 %)	700-503
S.I.T. IPI Gas Valve - Propane	700-660-1		Propane - Moteur pas à pas de valve (réduction de 30 %)	700-503-1
Proflame 2 IFC Module	700-652		S.I.T. IPI Ensemble pilote - Gaz naturel	700-551
IFC Assemblage du faisceau de câbles	700-653		S.I.T. IPI Ensemble pilote - Propane	700-551-1
Faisceau de câbles de ligne principale	700-654		Orifice du brûleur - #3.20mm - Gaz naturel	700-320M
Faisceau de câbles marche/arrêt	700-656		Orifice du brûleur - #1.90mm - Propane	700-190M
Faisceau de câbles pour prise de ventilateur/kit d'éclairage	700-657		Tube flexible noir de 36 po (conduite de gaz à la vanne)	700-236B
Orifice pilote - Gaz naturel #62	700-166		12,5" Flare x Coude brasé	700-194
Orifice pilote - Propane #35	700-168		Plaque De Brûleur	LX22-350
S.I.T. Émetteur (télécommande)	700-408		Tube de brûleur	LX22-035S
SIT IPI Capot pilote	700-598			

Tableau de commande et pièces LXL-22-MV

Tableau de commande millivolt - Gaz naturel	LX22MV-770		#51 Orifice pilote - Gaz naturel	700-165
Tableau de commande millivolt - Propane	LX22MV-770		#30 Orifice pilote - Propane	700-095
Vanne à gaz SIT - Gaz naturel	700-086A		Orifice du brûleur- #3.20MM - Gaz naturel	700-320M
Vanne à gaz SIT - Propane	700-087A		Orifice du brûleur- #1.90MM - Propane	700-190M
Vanne de gaz SIT – Gaz naturel – Délai d'attente de 7 jours	700-086A-7		Capot pilote SIT Millivolt	700-098
Vanne de gaz SIT – Propane – Délai d'attente de 7 jours	700-087A-7		Vanne d'arrêt de gaz manuelle	700-203
Ensemble pilote SIT - Gaz naturel	700-088		Plaque De Brûleur	LX22-035
Ensemble pilote SIT - Propane	700-089		Tube de brûleur	LX22-035S
Interrupteur à bascule marche/arrêt	700-023		12,5" Flare x Coude brasé	700-194
Allumeur piézo avec écrou (sans fil)	700-032		Tube flexible noir de 36 po (conduite de gaz à la vanne)	700-236B
Tube pilote flexible (vanne à pilote)	700-091		Trousse de conversion - Gaz naturel	OCK-S320A
Générateur millivolt	700-092		Trousse de conversion - Propane	OCK-S190A
Thermocouple	700-093			

Verre et pièces en verre	
Verre avec joint – 23,625" x 18"	701-063T
Joint de verre 1 1/8" avec adhésif	900-006
Cantonnière de remplacement	LX22-005

Barrières de sécurité	
Façade d'écran de prairie arquée	LX22-APSF
LX22-APSF Écran de remplacement	LX22-ES
Moustiquaire avant des Prairies	LX22-PSF
LX22-PSF Écran de remplacement	LX22-ES
Façade d'écran rectangulaire	LX22-FRSF
LX22-FRSF Écran de remplacement	LX22-ES

Composants supplémentaires	
Outil de verrouillage du verre	JOR-GLT
Vanne d'arrêt de gaz manuelle	700-203
Plaque de restriction de 4 po (102 mm)	900-085

Kit de ventilateur	
Kit de ventilateur (standard - LXL-22-L)	LX22-028
Kit de ventilateur (en option - LXL-22-MV)	LX22-028MV

Ensemble de journaux	
Ensemble de bûches traditionnelles de 8 pièces	LX22-500
Bûche #1	LX22-LX1
Bûche #2	LX22-LX2
Bûche #3	LX22-LX3
Bûche #4	LX22-LX4
Bûche #5	LX22-LX5
Bûche #6	LX22-LX6
Bûche #7	LX22-LX7
Bûche #8	LX22-LX8
Réfractaire de braise	LX22-900E
Braises de laine de roche	900-REMB

GARANTIE À VIE LIMITÉE

Couverture de la garantie

Hussong Manufacturing Company, Inc. (Hussong Mfg.) garantit à l'acheteur initial cet appareil à gaz Kozy Heat, à compter de la date d'achat, qu'il est exempt de défauts de matériaux et de fabrication au moment de la fabrication. L'enregistrement de la garantie de votre foyer ne nécessite pas l'envoi de documents à Hussong Mfg. Veuillez conserver votre preuve d'achat indiquant la date d'achat ainsi que le numéro de série et le modèle de votre foyer pour toute réclamation future au titre de la garantie.

Si un défaut est constaté au cours de la période de garantie, le client doit contacter son concessionnaire agréé dans les 30 jours.

30 jours : Pièces et main-d'œuvre*

- Peinture
- Ampoules
- Matériau des joints
- Verre et barrage média

Année 1 : Pièces et main-d'œuvre*

Toutes les pièces et tous les matériaux, à l'exception des éléments énumérés dans la garantie de 30 jours et des exclusions ou limitations qui peuvent s'appliquer.

****Hussong Mfg. émettra le remboursement de la main-d'œuvre à un détaillant autorisé uniquement. Hussong Mfg ne sera pas responsable des frais résultant d'un service effectué par un fournisseur de services non autorisé, sans autorisation préalable.***

Années 2 à vie : Pièces uniquement

- Chambre de combustion
- Échangeur thermique
- Bûches
- Tube de brûleur ou poêle
- Coque extérieure
- Écran(s) thermique(s)
- Vitre avant (choc thermique uniquement)
- Doublure réfractaire pour chambre de combustion (à l'exclusion des panneaux en émail et en verre)

EXCLUSIONS ET LIMITATIONS

1. Cet appareil doit être installé par un technicien de maintenance agréé ou un prestataire agréé. Il doit être installé, utilisé et entretenu en permanence conformément aux instructions du manuel du propriétaire, sinon la garantie est annulée.
2. Cette garantie n'est pas transférable et n'est faite qu'à l'acheteur d'origine.
3. Cette garantie exclut l'usure normale de l'appareil, considérée comme une utilisation normale dans le temps.
4. La décoloration et une légère expansion, contraction ou mouvement de certaines pièces, entraînant un bruit, sont normales et ne sont pas un défaut.
5. La garantie est automatiquement annulée si le numéro de série ou l'étiquette de test de l'appareil est retiré ou si l'appareil est modifié ou altéré de quelque manière que ce soit.
6. La garantie est annulée si l'appareil est soumis à une immersion dans l'eau ou à des périodes prolongées d'humidité ou de condensation. Tout dommage causé à une partie de l'appareil en raison de l'eau ou par les intempéries résultant, mais sans s'y limiter, d'une installation incorrecte de cheminée/ventilation annulera également cette garantie.
7. Cette garantie ne couvre pas les problèmes d'installation et de fonctionnement tels que les conditions environnementales, les arbres à proximité, les bâtiments, les sommets, les montagnes, ventilation inadéquate, décalages excessifs, pressions d'air négatives causées par des systèmes mécaniques.
8. Les composants de cheminée et autres accessoires non fabriqués par Hussong Mfg. utilisés lors de l'installation de cet appareil ne sont pas couverts par cette garantie.
9. Les dommages causés aux surfaces ou aux accessoires plaqués, le cas échéant, par des rayures, des empreintes digitales, des éléments fondus ou d'autres sources externes laissés sur les surfaces par l'utilisation de produits nettoyants ne sont pas couverts par cette garantie.

GARANTIE À VIE LIMITÉE

EXCLUSIONS ET LIMITATIONS (a continué)

10. Il est expressément convenu et compris que cette garantie est la seule obligation de Hussong Mfg et le seul recours de l'acheteur pour les équipements de foyer défectueux. Hussong Mfg est libre de toute responsabilité pour les dommages causés par cet appareil, ainsi que les frais de désagrément et les matériaux. Les dommages accessoires ou consécutifs ne sont pas couverts par cette garantie. Dans certains États, l'exclusion des dommages accessoires ou indirects peut ne pas s'appliquer. Hussong Mfg ne sera pas tenu à des garanties implicites et cette garantie remplacera toutes les garanties précédentes.
11. Cette garantie à vie limitée est la seule garantie fournie par Hussong Mfg. Toute garantie étendue à l'acheteur par le détaillant/distributeur, qu'elle soit expresse ou implicite, est par les présentes exonérée et le recours de l'acheteur est expressément limité aux garanties énoncées dans les présentes.
12. Toute pièce réparée ou remplacée pendant la période de garantie limitée sera garantie selon les termes de la garantie limitée pour une période ne dépassant pas la durée restante de la garantie limitée d'origine.
13. Toute pièce de rechange réparée après la période de garantie inclura une garantie de 90 jours sur les pièces
14. La Hussong Mfg. peut exiger que la pièce défectueuse soit retournée à l'aide d'un numéro RGA pré-autorisé ou d'une photo du composant défectueux. Le non-respect de ces deux informations peut entraîner un refus de réclamation.
15. Cette garantie ne couvre pas la capacité des appareils à chauffer un espace souhaité, car de nombreux facteurs peuvent avoir une incidence sur les performances de chauffage de chaque maison. Il faudrait tenir compte de l'emplacement de l'appareil, de la taille, de la pièce, de la conception de la maison, des conditions environnementales, de l'isolation et l'étanchéité de la maison.

Hussong Mfg se réserve le droit d'apporter des modifications à tout moment, sans préavis, dans la conception, le matériel, les spécifications, et les prix. Hussong Mfg se réserve le droit de discontinuer les modèles et les produits.

July 2018

To operate your millivolt pilot-on-demand system, open the control compartment access panel to access the gas valve and gas control knob. Refer to the lighting instructions on the previous page for lighting procedures and safety information.