

Callaway ST

Modèle CLW-ST

Foyer au gaz à évacuation directe

English and French installation manuals are available through your local dealer or website. Visit our website www.kozyheat.com.

Les manuels d'installation en français et en anglais sont disponibles chez votre détaillant local ou sur Internet. Visitez notre site Web à www.kozyheat.com.

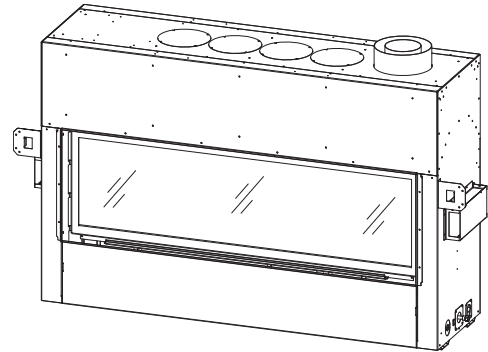

! AVERTISSEMENT :

RISQUE DE FEU OU D'EXPLOSION

Le non-respect des consignes de sécurité peut entraîner des blessures graves, des dommages matériels ou des pertes de vie.

- **Ne pas** entreposer d'essence ni aucun gaz ou liquide inflammable près de cet appareil ou de tout autre appareil.
- L'installation et l'entretien doivent être effectués par un installateur qualifié, une agence d'entretien ou le fournisseur de gaz.
- **ATTENTION:** Avant d'allumer le foyer, vérifier à l'eau savonneuse l'étanchéité de tous les joints de raccord de gaz, préfabriqués ou faits sur place.

QUOI FAIRE SI VOUS SENTEZ DU GAZ

- **N'essayez pas** d'allumer aucun appareil.
- **Ne touchez aucun** interrupteur; **n'utilisez aucun** téléphone dans votre bâtiment.
- Sortez immédiatement du bâtiment.
- À partir du téléphone d'un voisin, appelez immédiatement votre fournisseur de gaz et suivez ses instructions.
- Si vous ne pouvez pas joindre votre fournisseur de gaz, appelez les pompiers.

Cet appareil peut être installé dans une maison préfabriquée (É.-U. seulement) ou une maison mobile installée en permanence, là où les codes locaux ne l'interdisent pas.

Cet appareil doit utiliser seulement le type de gaz spécifié sur la plaque signalétique. Un kit de conversion est fourni avec cet appareil.



DANGER



VITRE CHAUDE - RISQUE DE BRÛLURES

NE TOUCHEZ PAS UNE VITRE NON REFROIDIE

NE LAISSEZ JAMAIS UN ENFANT TOUCHER LA VITRE

Des écrans de protection visant à réduire le risque de brûlure en cas de contact avec les vitres chaudes sont fournis avec l'appareil et doivent être installés pour protéger les enfants et autres personnes à risque.

INSTALLATEUR : Laissez ce manuel avec l'appareil.

PROPRIÉTAIRE : Conservez ce manuel comme référence.

FÉLICITATIONS !

Hussong Manufacturing vous accueille en tant que nouveau propriétaire d'un foyer à gaz Kozy Heat. Nos produits sont conçus avec des composants et matériaux de qualité supérieure, assemblés avec soin par des ouvriers qualifiés et fiers de leur travail. Pour assurer un produit de qualité, l'ensemble de brûleur et la valve de contrôle de gaz sont testés à 100 % et le foyer complet est soigneusement inspecté avant l'emballage. Notre engagement en matière de qualité et de satisfaction du client est resté le même depuis plus de 50 ans. Nous offrons une gamme complète de foyers à gaz, au bois et électriques, ainsi que des accessoires élégants s'agencant à tout décor. L'ajout d'un foyer est l'un des meilleurs moyens d'augmenter la valeur de votre maison, et nous sommes fiers d'offrir un réseau de détaillants couvrant tout le pays pour vous aider à réaliser tous vos rêves. Kozy Heat veille non seulement à la fiabilité et au bon fonctionnement de ses produits, mais aussi à la sécurité ses clients. Nous offrons du soutien et des conseils en tout temps pour vous permettre de profiter au maximum de votre foyer à gaz Kozy Heat.

Jim Hussong
Président



Dudley Hussong
Président du conseil d'administration



**Lisez ce manuel avant d'installer ou d'utiliser cet appareil.
Veuillez conserver ce manuel d'utilisation comme référence.**

Renseignements de référence du propriétaire

Nom du modèle: _____

Numéro de série: _____

Date d'achat / installation: _____

Emplacement du foyer: _____

Nom du détaillant: _____

Téléphone du détaillant: _____

Notes:

Table des matières

1.0 Introduction	5	7.4 Restriction du conduit d'évacuation (avant l'installation du conduit d'évacuation)	59
1.1 Certification de l'appareil.....	5	7.5 Utilisation d'un conduit d'évacuation flexible à l'extérieur de l'enceinte du foyer.....	59
1.2 Avertissement - Proposition 65 de la Californie	5	7.6 Systèmes de cheminée approuvés	60
1.3 Exigences pour l'État du Massachusetts.....	5	7.7 Installations de conduit coaxial à tirage naturel	61
2.0 Spécifications	7	7.8 Conversion de cheminée (Classe A/maçonnerie) ...	67
2.1 Spécifications de chauffage	7	8.0 Préparation du foyer	68
2.2 Spécifications électriques	7	8.1 Cadres vitrés du foyer.....	68
2.3 Dimensions de l'appareil.....	8	8.2 Couvercle d'accès aux composants.....	70
2.4 Écrans pare-étincelles.....	9	8.3 Installation des écrans pare-étincelles.....	71
2.5 Contours (en option)	9	8.4 Installation des contours (en option).....	72
3.0 Encadrement et installation	10	8.5 Retrait du tube de brûleur.....	73
3.1 Choix d'emplacement du foyer	10	8.6 Installation des panneaux intérieur	73
3.2 Support et protection du plancher	10	8.7 Installation d'un jeu de bûches ou d'un kit de média décoratif	73
3.3 Options d'installation du foyer	11	8.8 Installation des braises décoratives (brûleur et périphérie)	74
3.4 Transport de l'appareil.....	12	8.9 Retrait et installation du panneau de contrôle.....	75
3.5 Installation des brides de clouage	13	8.10 Kit d'éclairage plafonnier 600-TLK	78
3.6 Installation des étriers de dégagement supérieurs ..	16	8.11 Kit de ventilateur CWST-028 (en option)	79
3.7 Installation du kit pour étagère CWST-SAK	17	9.0 Installation électrique	81
3.8 Dégagements aux matériaux combustibles.....	18	9.1 Spécifications électriques	81
3.9 Encadrement brut de l'enceinte murale	19	9.2 Exigences de câblage	81
3.10 Encadrement de la terminaison d'évacuation	22	10.0 Instructions d'utilisation	82
3.11 Installation du foyer extérieur couvert	25	10.1 Configuration du module IFC Proflame 2.....	83
4.0 Systèmes de distribution de chaleur	27	10.2 Initialisation du système de contrôle.....	83
4.1 Préparation du foyer pour les kits de transfert de chaleur (HTK).....	27	10.3 Réinitialiser le système au mode manuel	83
4.2 Préparation du foyer pour un kit Komfort Zone ou une cavité ventilée	30	10.4 Arrêt automatique de sécurité	83
4.3 Cavité ventilée - Options d'installation.....	32	10.5 Fonctionnement avec bloc-piles de secours.....	83
5.0 Façade et finition	42	10.6 Minuterie 7 jours du système de contrôle.....	83
5.1 Exigences des matériaux de façade et de finition... 42		10.7 Séquence d'allumage du module IFC.....	84
5.2 Recommandations de finition.....	42	10.8 Indications de diagnostic additionnelles.....	84
5.3 Zone de matériaux incombustibles.....	42	10.9 Utilisation de la télécommande.....	85
5.4 Installation standard - Exigences des matériaux de façade et de finition	42	11.0 Tests de pression et réglages du brûleur	89
5.5 Installation avec cavité ventilée ou kit KZK - Exigences des matériaux de façade et de finition	47	11.1 Tests de pression de gaz	89
5.6 Recommandations d'installation pour le marbre et autres matériaux de pierre.....	52	11.2 Apparence des flammes et ajustements	90
5.7 Kit de bordures de finition en option (CWST-FTK)	53	12.0 Entretien	93
5.8 Directives de finition pour contours en option.....	54	12.1 Chambre de combustion	93
6.0 Raccordement de la conduite de gaz	55	12.2 Ventilateur	93
6.1 Conversion de gaz.....	55	12.3 Système de cheminée.....	93
6.2 Installation de la conduite de gaz	55	12.4 Cadres vitrés	93
7.0 Exigences d'installation du conduit d'évacuation	56	12.5 Système de brûleur et veilleuse.....	94
7.1 Terminaison avec chapeau d'évacuation vertical....	56	12.6 Kit d'éclairage plafonnier (halogène).....	95
7.2 Dégagements minimums de la terminaison	57	13.0 Dépannage	96
7.3 Notes concernant le conduit et la terminaison	59	14.0 Liste des pièces de rechange	99
		Garantie à vie limitée	101

1.0 Introduction

1.1 Certification de l'appareil

Laboratoire: PFS à Cottage Grove, Wisconsin, É.-U.

Normes:

- ANSI Z21.88-2017/CSA 2.33-2017, Vented Gas Fireplace Heaters (en anglais seulement)
- CSA 2.17 2017, Appareils au gaz pour utilisation à haute altitude (disponible en français et en anglais)

Cette installation doit être conforme aux codes locaux s'il y en a, sinon au National Fuel Gas Code, ANSI Z223.1/ NFPA 54 (États-Unis), ou au Code d'installation du gaz naturel et du propane, CSA B149.1 (Canada).

1.2 Avertissement - Proposition 65 de la Californie

⚠ AVERTISSEMENT : Ce produit peut vous exposer à certains produits chimiques, dont le monoxyde de carbone, un sous-produit de combustion évacué à l'extérieur, reconnu par l'État de la Californie comme cause d'anomalies congénitales ou d'autres effets néfastes sur la reproduction. Pour plus d'information, visiter www.P65Warnings.ca.gov.

1.3 Exigences pour l'État du Massachusetts

Les exigences suivantes font référence à divers codes nationaux et du Massachusetts qui ne figurent pas dans ce manuel.

Pour tout appareil au gaz à évacuation horizontale murale installé dans tout bâtiment, habitation ou structure utilisé en tout ou en partie à des fins résidentielles, incluant ceux que possède ou exploite l'État, et où la terminaison du conduit d'évacuation murale est située à moins de sept (7) pieds au-dessus du niveau de toute construction située à proximité de l'évacuation, incluant (entre autres) les terrasses et galeries, les exigences suivantes doivent être respectées:

1.3.1 Installation de détecteurs de monoxyde de carbone

Au moment d'installer l'appareil au gaz à évacuation horizontale murale, le plombier ou l'installateur qualifié doit s'assurer qu'un détecteur de monoxyde de carbone câblé avec alarme et pile de secours est installé à l'étage où l'appareil à gaz doit être installé. De plus, le plombier ou l'installateur doit s'assurer qu'un détecteur de monoxyde de carbone câblé ou à pile est installé à chacun des autres étages du bâtiment, habitation ou structure desservis par l'appareil au gaz à évacuation horizontale murale. Le propriétaire doit faire appel à un installateur qualifié pour l'installation de détecteurs de monoxyde de carbone câblés.

Si l'appareil au gaz à évacuation horizontale murale est installé dans un endroit étroit (grenier ou comble), le détecteur de monoxyde de carbone câblé avec alarme et pile de secours peut être installé à l'étage adjacent. Si les exigences de cette sous-section ne peuvent être satisfaites lors de l'installation, le propriétaire dispose d'un délai de trente (30) jours pour s'y conformer, pourvu qu'au cours de cette période de trente (30) jours, un détecteur de monoxyde de carbone à pile avec alarme soit installé.

1.3.2 Détecteurs de monoxyde de carbone approuvés

Tout détecteur de monoxyde de carbone (tel qu'exigé ci-dessus) doit être conforme à la norme NFPA 720 et être homologué ANSI/UL 2034 et certifié par l'IAS (International Accounting Stds).

1.3.3 Plaque signalétique

Une plaque d'identification en métal ou en plastique doit être fixée en permanence à l'extérieur du bâtiment, au moins à huit (8) pieds au-dessus du niveau de toute construction située directement en ligne avec la terminaison du conduit d'évacuation de l'appareil au gaz à évacuation horizontale. La plaque doit indiquer, en caractères d'imprimerie d'au moins 1/2 po (13 mm) de haut: «ÉVACUATION DE GAZ IMMÉDIATEMENT EN DESSOUS (NE PAS OBSTRUER)»

1.3.4 Inspection

L'inspecteur de gaz local ou de l'État, responsable de vérifier l'appareil au gaz à évacuation horizontale murale, ne doit approuver l'installation qu'à condition que lors de l'inspection, il ait vérifié que des détecteurs de CO et une plaque signalétique sont installés conformément à la norme 248 CMR 5.08 (2) (a) 1 à 4.

1.3.5 Exemptions

Les appareils suivants sont exemptés de l'application de la norme 248 CMR 5.08 (2) (a) 1 à 4 : Les appareils mentionnés au chapitre 10 intitulé «Equipment Not Required To Be Vented» dans l'édition courante de la NFPA 54, tel qu'adopté par le Commission; et tout appareil au gaz à évacuation horizontale murale homologué et installé dans une pièce ou structure séparée d'un bâtiment ou structure utilisés en tout ou en partie à des fins résidentielles.

1.3.6 Exigences pour les fabricants

Système d'évacuation des gaz fourni

Lorsque le fabricant d'un appareil au gaz à évacuation horizontale murale homologué «Product Approved» fournit, avec l'appareil, un système de cheminée (conduit d'évacuation) ou ses composants, les instructions fournies par le fabricant pour l'installation de l'appareil et du système d'évacuation doivent inclure :

- Des instructions détaillées pour l'installation du système de cheminée (conduit d'évacuation) ou de ses composants; et
- Une liste complète des pièces requises pour le système de cheminée (conduit d'évacuation) ou ses composants.

Système d'évacuation des gaz NON fourni

Lorsque le fabricant d'un appareil au gaz à évacuation horizontale murale homologué «Product Approved» ne fournit pas les pièces nécessaires à l'évacuation des gaz de combustion, mais identifie des «systèmes de cheminée (conduits d'évacuation) spéciaux», les exigences suivantes doivent être satisfaites par le fabricant:

- Les instructions relatives aux «systèmes de cheminée (conduits d'évacuation) spéciaux» doivent être incluses dans les instructions d'installation de l'appareil ou de l'équipement; et
- Les «systèmes de cheminée (conduits d'évacuation) spéciaux» doivent être des produits approuvés par la Commission, et les instructions pour ces systèmes (conduits) doivent inclure une liste de pièces et des instructions d'installation détaillées.

Une copie de toutes les instructions d'installation pour tout appareil au gaz à évacuation horizontale murale approuvé par la Commission, de toutes les instructions concernant le système de cheminée, une liste de toutes les pièces requises pour le système de cheminée et/ou tout autre document pertinent, doivent être conservés avec l'appareil, une fois l'installation terminée.

2.0 Spécifications

2.1 Spécifications de chauffage

	Gaz naturel	Propane
Puissance maximum	35 500 Btu/h (10,4 kW)	35 000 Btu/h (10,26 kW)
Taille d'orifice (DMS)	#34	#51
Puissance minimum	18 500 Btu/h (5,42 kW)	18 000 Btu/h (5,275 kW)
Pression d'entrée minimum	5 po c.e. (1,25 kPa) 7 po c.e. (1,74 kPa)** **Recommandé	12 po c.e. (2,99 kPa)
Pression d'entrée maximum	10 po c.e. (2,49 kPa)	13 po c.e. (3,24 kPa)
Pression au manifold (réglage Max.)	3,8 po c.e. (0,95 kPa)	11 po c.e. (2,74 kPa)
Pression au manifold (réglage Min.)	1,1 po c.e. (0,27 kPa)	2,9 po c.e. (0,72 kPa)
Réglage d'ouverture du venturi	1/8 po (3 mm) ouvert	1/4 po (6 mm) ouvert

2.1.2 Installations à haute altitude

Cet appareil peut être installé à des altitudes plus élevées. Veuillez consulter le National Fuel Gas Code, ANSI Z223.1/NFPA 54, la norme CSA-B149.1, Code d'installation du gaz naturel et du propane, les autorités locales ou les codes ayant juridiction dans votre région concernant les directives relatives au recalibrage («derate guidelines»).

Installations aux États-Unis

Consulter les directives de l'AGS (American Gas Association) pour la méthode de recalibrage des appareils à gaz. Pour les altitudes supérieures à 2000 pieds (610 m), la puissance de chauffe nominale doit être réduite de 4% pour chaque tranche de 1000 pieds (305 m) au-dessus du niveau de la mer.

Installations au Canada

Si l'appareil est installé à une altitude supérieure à 4500 pieds (1372 m), la puissance de chauffage nominale certifiée à haute altitude doit être réduite de 4% pour chaque tranche additionnelle de 1000 pieds (305 m).

2.2 Spécifications électriques

- La boîte de jonction dans cet appareil exige une alimentation électrique de 120 V c.a., 60 Hz et de 6 ampères.
- Assurez-vous de couper le courant au coupe-circuit du bâtiment, avant d'effectuer des travaux sur des câbles électriques.
- L'alimentation électrique c.a. de cet appareil doit rester sans aucune interruption en tout temps et ne doit comporter aucun interrupteur.

2.3 Dimensions de l'appareil

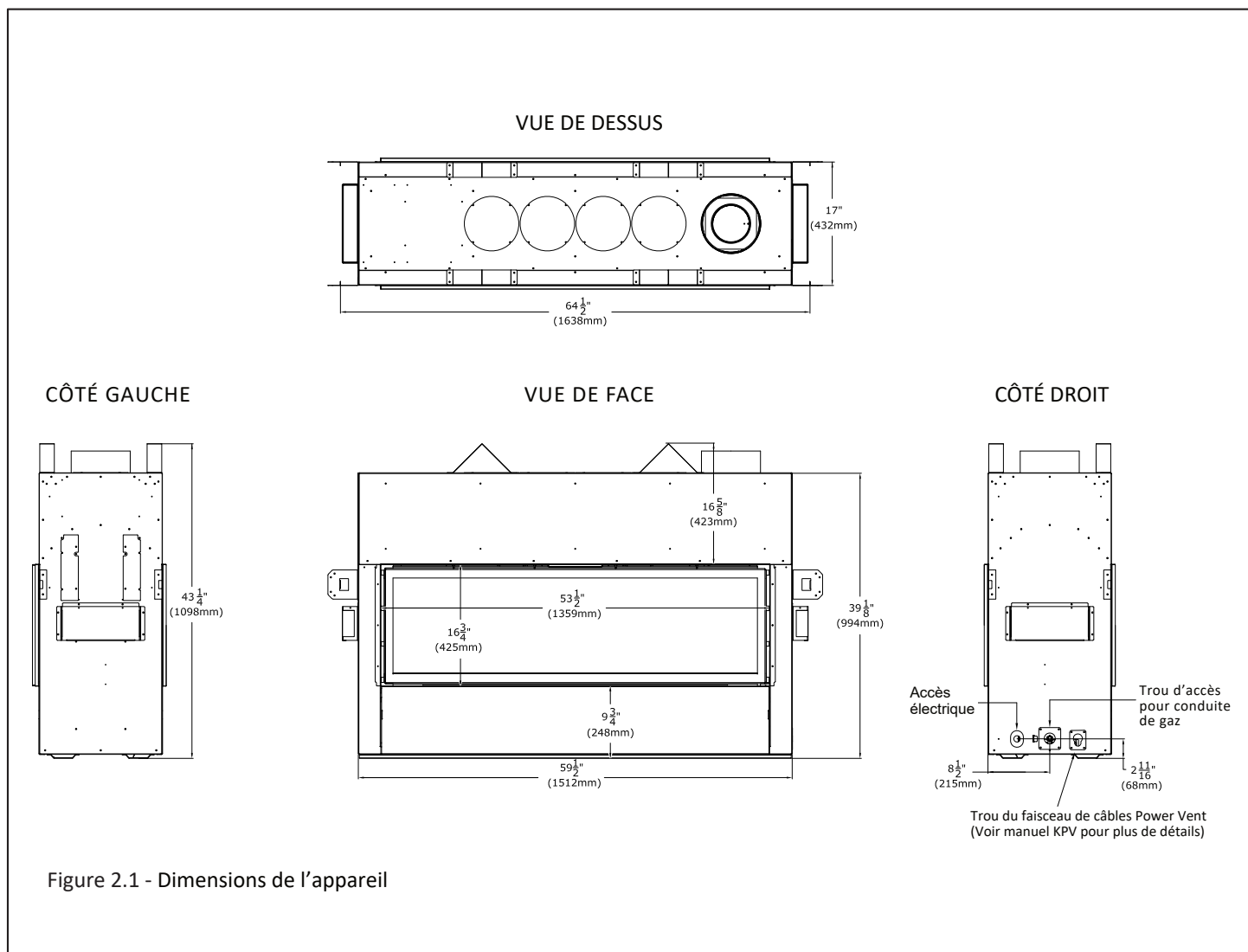

2.4 Écrans pare-étincelles

AVERTISSEMENT : Des écrans pare-étincelles servant à réduire le risque de brûlure contre la vitre chaude sont fournis avec cet appareil et doivent être installés pour protéger les enfants et autres personnes à risque.

Tout écran pare-étincelles endommagé doit être remplacé par le modèle d'écran de Hussong Mfg., conçu pour cet appareil.

Pour l'installation des écrans pare-étincelles, voir les instructions à la Section 8.3.

Tout écran pare-étincelles, cadre vitré ou couvercle retiré pour l'entretien de l'appareil doit être réinstallé avant d'utiliser l'appareil.

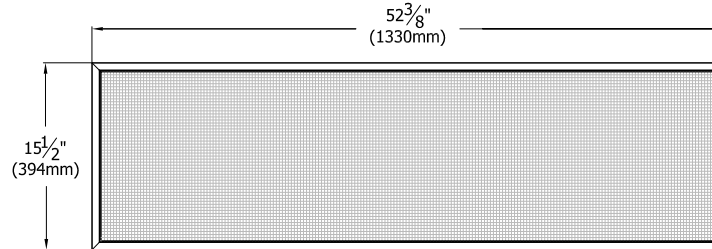

Figure 2.2 - Dimensions des écrans pare-étincelles

2.5 Contours (en option)

IMPORTANT: Vous devez tenir compte de la hauteur des matériaux de finition de l'extension d'âtre au moment de fabriquer la plateforme du foyer. Si vous utilisez seulement les écrans pare-étincelles, l'extension d'âtre peut être installée à 0 po (0 mm) du bord de finition inférieur du foyer. Si vous installez des contours en option le bas des contours doit être plus haut (ou au même niveau) que l'extension d'âtre finie.

Pour la finition d'installation du contour, voir la Section 5.8 (Directives de finition pour contours en option).

Pour l'installation, voir la Section 8.4 (Installation des contours en option) et la Section 8.3 (Installation des écrans pare-étincelles).

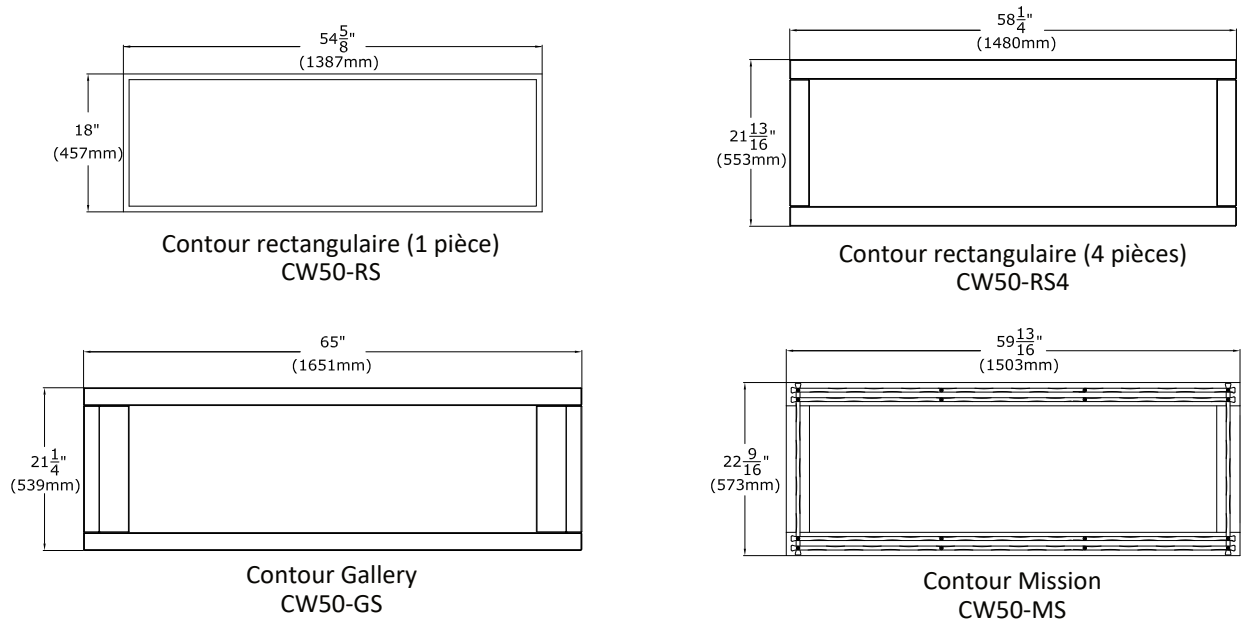

Figure 2.3 - Dimensions des contours (en option)

3.0 Encadrement et installation

3.1 Choix d'emplacement du foyer

Avant d'installer l'appareil, veuillez lire toute documentation spécifique à votre installation et à vos options d'installation.

AVERTISSEMENT: En raison des températures élevées, ce foyer doit être situé à l'écart des zones passantes, des meubles et des rideaux.

RISQUE D'INCENDIE: N'installez PAS ce foyer directement sur un tapis/moquette, vinyle ou matériau combustible autre que le bois.

Les enfants et les adultes doivent être avisés des dangers liés aux surfaces très et s'en éloigner pour éviter des brûlures ou que leurs vêtements ne prennent feu. Les jeunes enfants doivent être bien surveillés lorsqu'ils sont dans la pièce où se trouve l'appareil. Les bambins, les jeunes enfants et autres peuvent être sujets à des brûlures par contact accidentel. Une barrière est recommandée s'il y a des personnes à risque dans la maison. Pour restreindre l'accès au foyer ou au poêle, installez une barrière de sécurité ajustable pour éloigner les bambins, les jeunes enfants et autres personnes à risque, des surfaces chaudes.

Aucun vêtement ou autre matériau inflammable ne doit être placé sur ou près de l'appareil.

Note: Sauf indication contraire, tous les schémas d'encadrement de ce manuel utilisent du colombage 2" x 4" (nominal).

- Ce foyer doit être installé sur une surface de niveau horizontal capable de supporter le foyer et le conduit d'évacuation. Si possible, placer le foyer de façon à faire arriver le conduit d'évacuation entre deux colombages, pour éliminer le besoin d'installer un encadrement additionnel. Tous les matériaux d'encadrement, de façade et de finition doivent être autoportants. Le foyer ne doit supporter aucun poids.
- Ce foyer peut être installé dans une chambre à coucher.
- Pour le choix d'emplacement du foyer, vous devez tenir compte de la grande quantité de chaleur qu'il produira.
- Si vous prévoyez convertir ce foyer au propane, il est plus facile de faire la conversion de gaz avant d'installer le foyer dans l'ouverture encadrée. Si vous installez le kit Power Vent (KPV), veuillez consulter le manuel fourni avec ce kit.
- Cet appareil possède une face avant et une face arrière. La face avant est le côté d'accès du foyer et son cadre vitré est facile à retirer; la valve de gaz et le module de contrôle sont de ce côté. La face arrière est le côté fixe du foyer; son cadre vitré est fixé au foyer avec des écrous à embase. Assurez-vous de placer la face avant (côté d'accès) à un endroit accessible. Voir la Figure 3.1.

3.2 Support et protection du plancher

- La protection de plancher devant le foyer n'est pas requise. Un matériau combustible peut être utilisé si vous installez une extension d'âtre. Tenez compte de l'épaisseur du matériau de finition de l'extension d'âtre si vous construisez une plateforme sous le foyer.
- Si cet appareil doit être installé directement sur du tapis (moquette), de la tuile ou un matériau combustible autre qu'un plancher de bois, cet appareil doit être installé sur un panneau en métal ou en bois couvrant toute la largeur et la profondeur de l'appareil.
- Si l'appareil doit être installé au-dessus du niveau du plancher, une plateforme solide et continue doit être construite sous l'appareil.

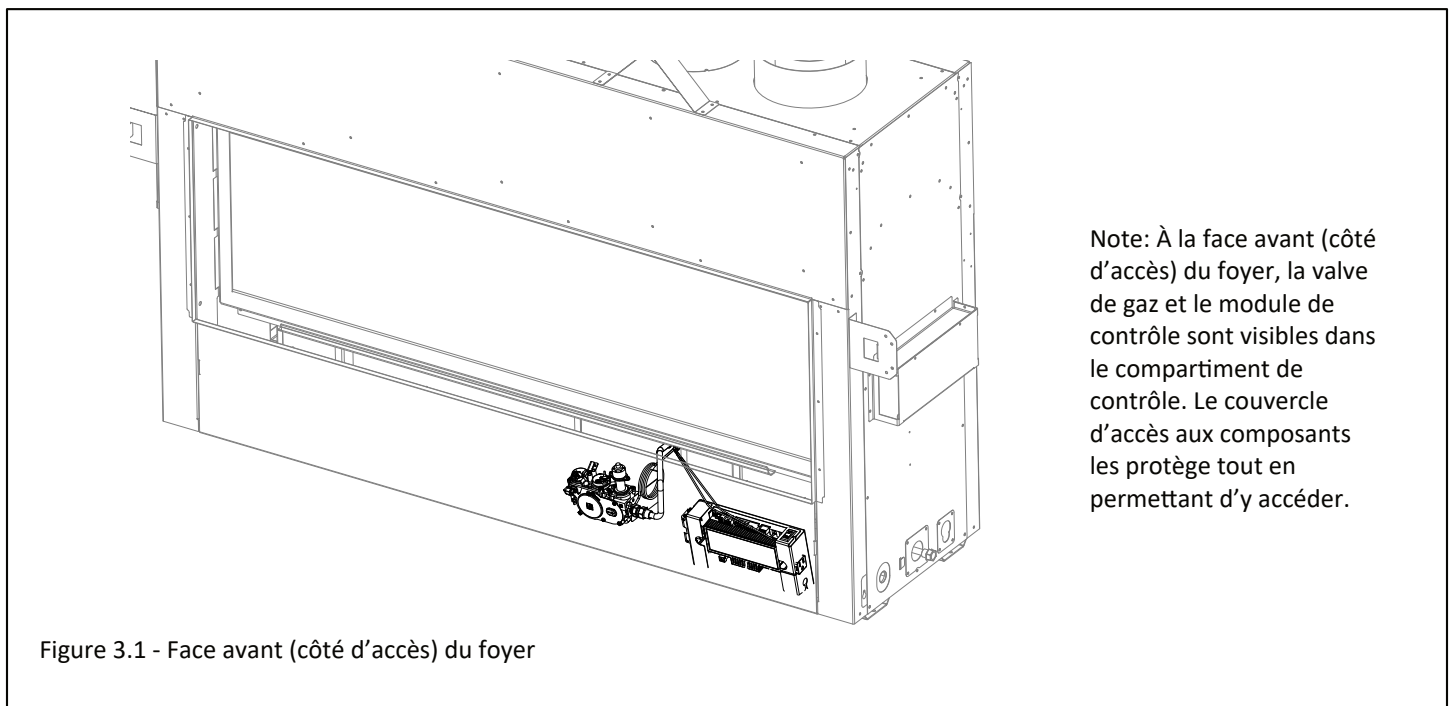

Figure 3.1 - Face avant (côté d'accès) du foyer

3.3 Options d'installation du foyer

Cet appareil offre plusieurs options de design pour distribuer la chaleur produite par le foyer.

Note : Avant de décider quelle option installer pour votre application, veuillez consulter toutes les sections de ce manuel, car différentes options d'installation exigent différents encadrements, façades et options de finition.

- **L'installation standard** sera décrite aux sections du manuel marquées «Installation standard» et doit être suivie si aucune option d'installation (cavité ventilée ou kit Komfort Zone) n'est utilisée. La hauteur minimum du plafond et de l'enceinte du foyer doit être de 76 po (1930 mm) pour toutes les options d'installation.
 - Si vous planifiez une installation standard en installant un kit de transfert de chaleur (HTK-EXT ou HTK-INT), les dimensions d'encadrement standard pour une enceinte standard (pleines dimensions) doivent encore s'appliquer.
 - Si vous planifiez une installation standard avec encadrement d'enceinte pour étagère (dimensions réduites), les dégagements et dimensions d'encadrement d'installation standard spécifiés à la section «encadrement d'enceinte pour étagère» doivent s'appliquer. Les systèmes de distribution de chaleur (en option) (kits de transfert de chaleur, cavité ventilée, kit Komfort Zone) ne peuvent pas être utilisés avec un encadrement d'enceinte pour étagère.
- **Le(s) kit(s) de transfert de chaleur** permettent de transférer la chaleur à une zone spécifique dans votre maison (kit intérieur) ou directement à l'extérieur (kit extérieur). Ce foyer peut être installé avec un ou (2) kit(s) de transfert de chaleur du même type, ou une combinaison de kits intérieur et extérieur. Voir les manuels HTK-EXT et/ou HTK-INT pour plus d'information.
 - Si vous prévoyez une installation standard utilisant un kit extérieur et/ou intérieur, les dimensions minimums indiquées dans cette section pour l'encadrement d'enceinte standard doivent s'appliquer à l'installation de votre encadrement. Vous devrez retirer les couvercles, tel qu'indiqué à la Section 4.1. Si vous installez un kit de transfert de chaleur en utilisant un kit Komfort Zone (KZK), une cavité ventilée ou le kit CWST-ODK, les exigences minimums applicables à ces options doivent être respectées.
- **La cavité ventilée** offre l'option de laisser une ouverture de dimension minimum dans la cavité du foyer, permettant de réduire la chaleur au-dessus du foyer. Cette option permet l'installation de matériaux de finition combustibles par-dessus tout matériau de façade incombustible exigé au-dessus du foyer, une réduction de chaleur pour une télévision installée au-dessus du foyer, et des dégagements de manteau réduits. Voir les Sections 4.2 et 4.3.
 - Toutes les options de cavité ventilée ont les mêmes dimensions minimums exigées pour l'enceinte et la hauteur du plafond que pour l'installation standard avec encadrement d'enceinte standard de cette section. La hauteur minimum du plafond et de l'enceinte du foyer doit être de 76 po (1930 mm) pour toutes les options d'installation.
- **Le kit Komfort Zone** offre l'option de redistribuer la chaleur radiante à travers le(s) plénum(s). Cette option permet l'installation de matériaux de finition combustibles par-dessus tout matériau de façade incombustible exigé au-dessus du foyer, une réduction de chaleur pour une télévision encastrée au-dessus du foyer, et des dégagements de manteaux réduits. Voir la Section 4.2 Installation de la cavité ventilée et le manuel du kit Komfort Zone (KZK).
 - Si vous installez un kit Komfort Zone (KZK-054 ou KZK-1510A), les dimensions d'encadrement exigées pour l'enceinte peuvent différer de celles indiquées dans cette section pour une enceinte standard. Veuillez consulter le manuel fourni avec votre kit KZK, avant de faire l'encadrement du foyer et toutes autres considérations d'installation.
 - Si vous installez le kit KZK-054, lisez attentivement le manuel fourni avec ce kit au moment de planifier votre installation, car il y a des spécifications d'encadrement additionnelles pour la terminaison d'évacuation.
- **Le kit extérieur pour Callaway à double face** (CWST-ODK) convertit le foyer pour l'installer dans une cloison intérieur-extérieur ou une fenêtre, permettant de voir le foyer de l'intérieur comme de l'extérieur de votre maison. Pour plus d'information voir le manuel du kit CWST-ODK.
 - Si vous installez le kit CWST-ODK, vous avez le choix de deux options de distribution de chaleur : le KZK-054 (voir le manuel du kit KZK-054) ou l'option de cavité ventilée à une ouverture de sortie d'air. Au moins une de ces deux options doit être utilisée avec le kit CWST-ODK. Pour ces deux options, l'ouverture de sortie d'air chaud doit être située à l'intérieur de la maison.
 - Les kits de transfert de chaleur (HTK-EXT ou HTK-INT) peuvent être utilisés en combinaison avec le kit KZK-054 ou la cavité ventilée à une ouverture pour le kit CWST-ODK. Voir le manuel HTK-EXT ou HTK-INT pour plus d'information.
 - Voir les exigences d'encadrement applicables aux options de distribution de chaleur de votre choix. L'encadrement d'enceinte pour étagère ne peut pas être utilisée avec le kit CWST-ODK.
 - Le kit KPV (Kozy Power Vent) peut être utilisé avec le kit CWST-ODK.

3.3 Options d'installation du foyer (suite)

- Le kit KPV (Kozy Power Vent) est un système d'évacuation forcée à tirage mécanique par ventilateur (pour terminaisons horizontales seulement) conçu pour être utilisé avec l'une ou l'autre des options de design indiquées ci-dessus. Pour convertir le foyer à utiliser le système KPV, commandez le kit KPV et le module de contrôle du KPV 700-759 (vendu séparément du kit).
 - Il est plus facile de convertir le foyer à utiliser le système KPV avant de faire l'encadrement du foyer. Si vous convertissez le foyer à utiliser le système KPV après l'installation du foyer, vous devrez accéder au panneau de contrôle pour installer le kit KPV.
 - Voir la Section 8.9 (Retrait et installation du panneau de contrôle) pour accéder au panneau de contrôle avant et après l'installation.
 - Consultez le manuel d'installation du kit KPV pour plus d'information.
- **Informations complémentaires**
 - Si vous prévoyez convertir ce foyer au propane, il est plus facile d'effectuer la conversion de gaz avant de faire l'encadrement du foyer. Voir le manuel LCK-CW50-SPB pour les instructions de conversion complètes. Si vous convertissez le foyer au propane après l'installation du foyer, vous devrez retirer le panneau de contrôle. Voir la Section 8.9 (Retrait et installation du panneau de contrôle) pour accéder au panneau de contrôle avant et après l'installation.
 - Si vous prévoyez installer le kit de ventilateur CWST-028 (en option), la plaque d'obturation fournie permet de détourner l'air chaud vers la pièce de votre choix. Voir la Section 8.11.1 pour plus d'information.

Veuillez lire attentivement toutes les instructions du présent manuel qui sont spécifiques à votre installation.

3.4 Transport de l'appareil

- Comme cet appareil est lourd, on recommande de faire appel à des aides pour le lever, le déplacer et le positionner en place.
- Les deux côtés de l'appareil sont munis de poignées de levage permettant de le lever avec les mains (aucun bord coupant) ou d'y insérer un colombage 2" x 4", tel que montré à la Figure 3.2.

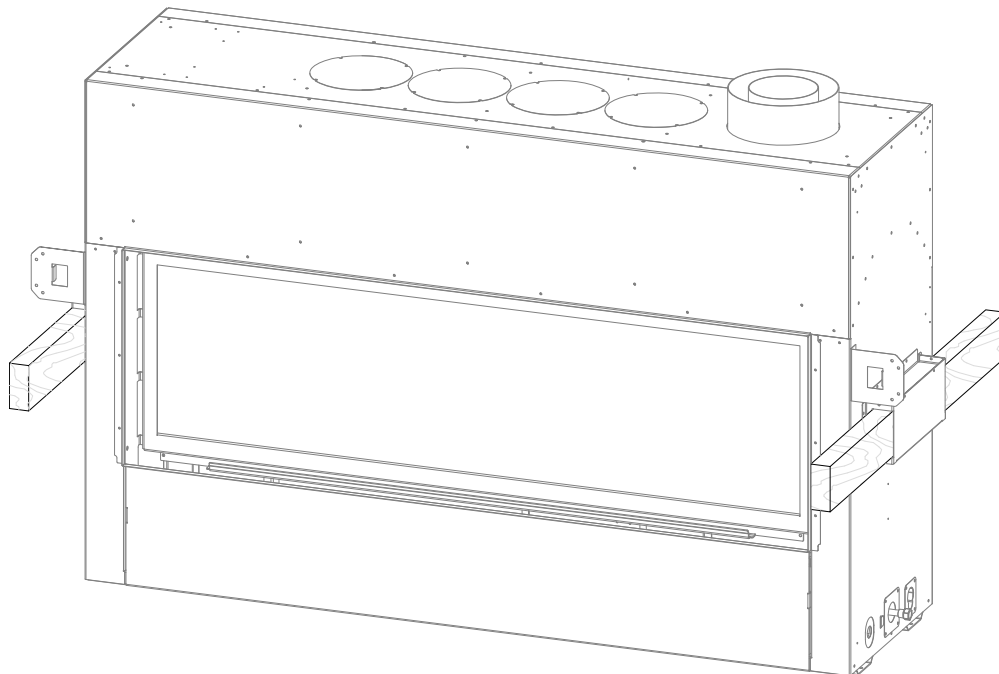

Figure 3.2 - Poignées de levage

3.5 Installation des brides de clouage

Attention: Ne retirez jamais en permanence ces pièces du foyer. Elles doivent être fixées en place, peu importe le matériau de finition utilisé.

Une fois installées, les brides de clouage assurent le dégagement minimum de 2-1/2 po (64 mm) entre les côtés du foyer et l'encadrement.

Instructions:

1. Retirez les (4) brides de clouage fixées aux côtés gauche et droit du foyer.
2. Alignez les brides de clouage avec les trous aux coins extérieurs du foyer, en orientant les languettes de dégagement en direction opposée du foyer.
3. Fixez au foyer les brides de clouage avec les vis (fournies) à travers les fentes dans les brides de clouage. Les côtés du foyer sont munis de trous prépercés pour faciliter l'installation des brides de clouage.
4. Aux perforations, pliez les brides de clouage pour qu'elles soient parallèles à la façade du foyer, tel que montré.
5. Appuyez le colombage d'encadrement contre la languette de dégagement (située sur la face arrière de la bride de clouage). Fixez en place avec des clous ou des vis. Voir la Figure 3.3. Si vous avez une terminaison d'évacuation horizontale, il y a de légères différences concernant l'encadrement et la façon de fixer les brides de clouage. Pour fixer en place les brides de clouage avec une terminaison horizontale au coupe-feu mural, voir les Figures 3.4 et 3.5.

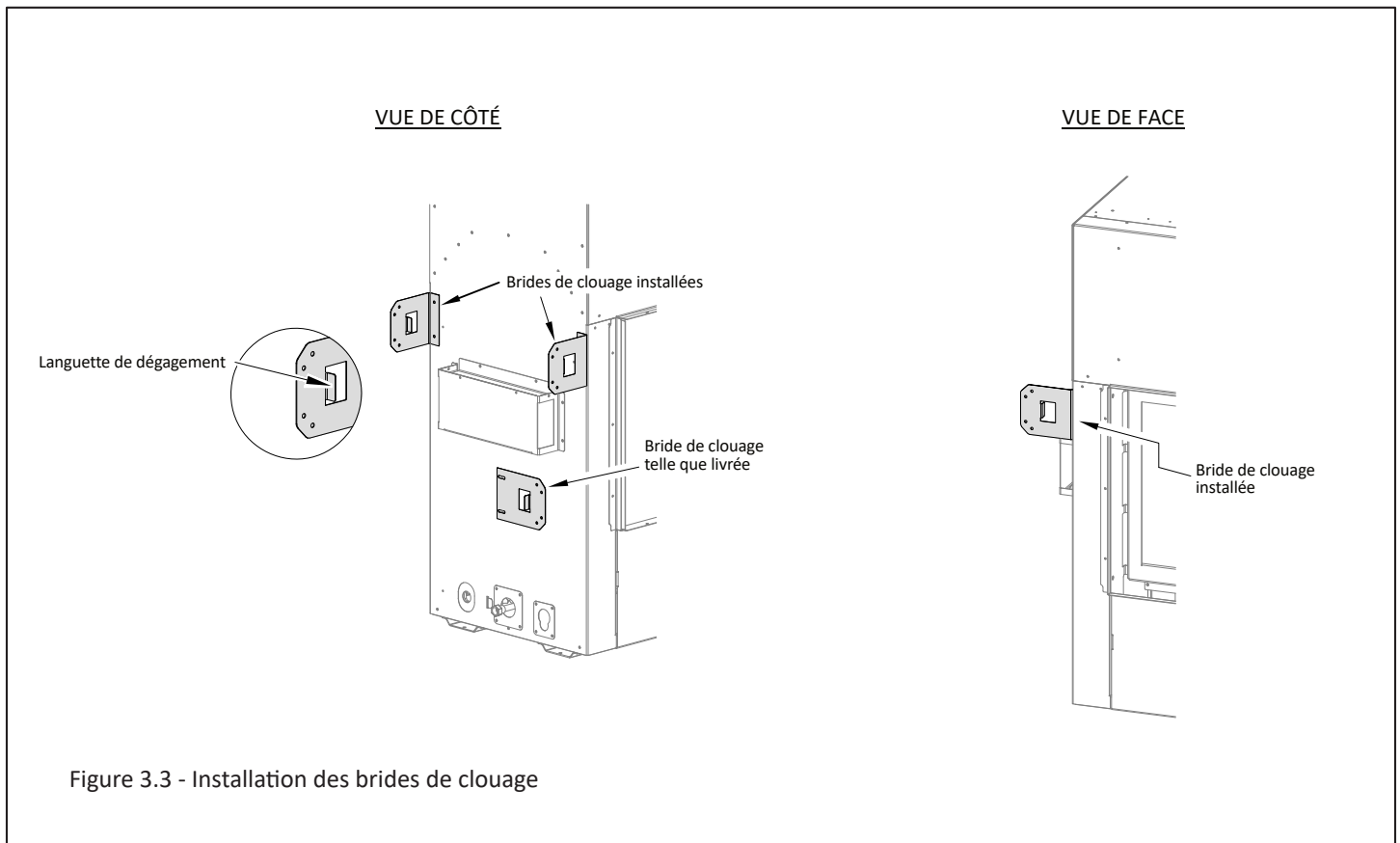

3.5 Installation des brides de clouage (suite)

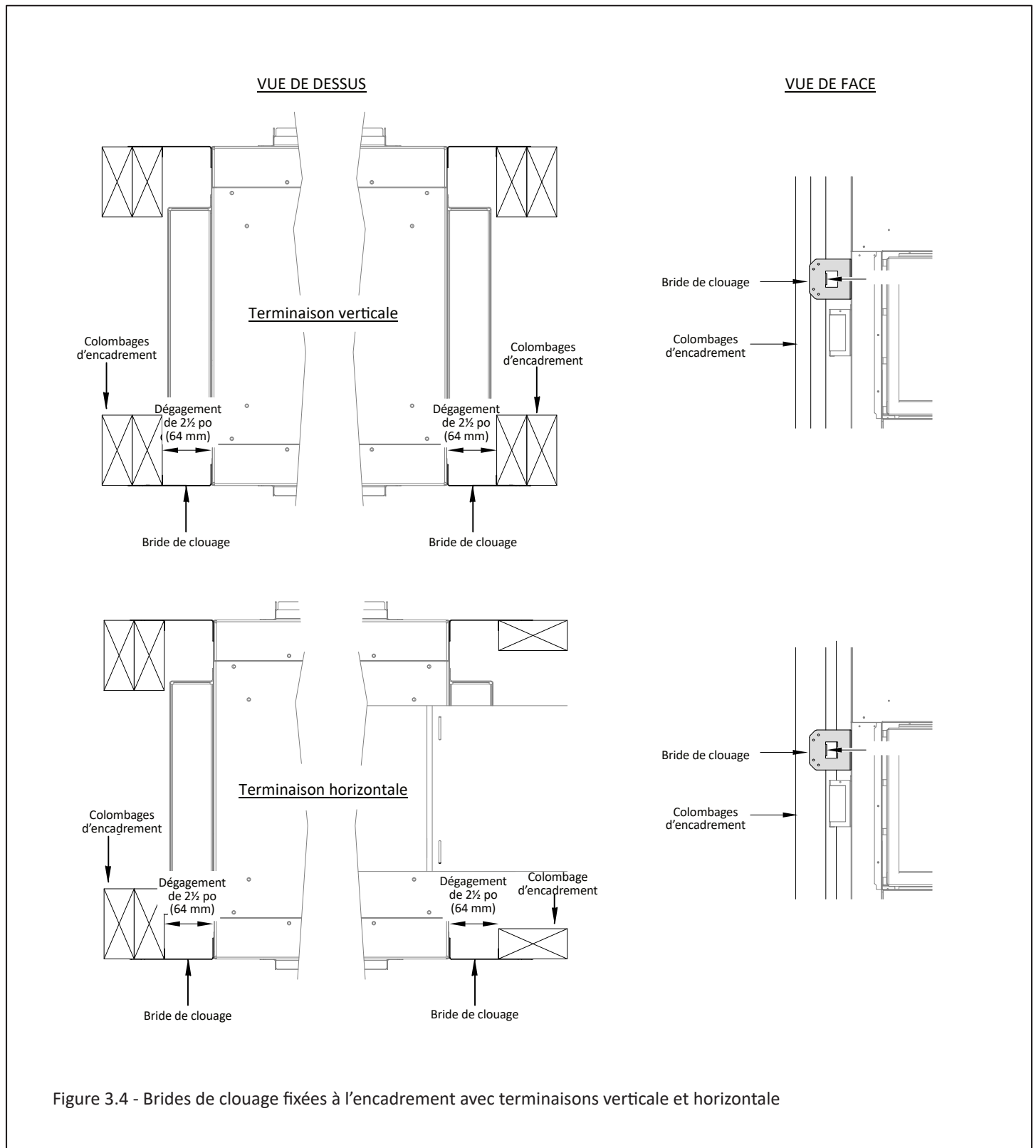
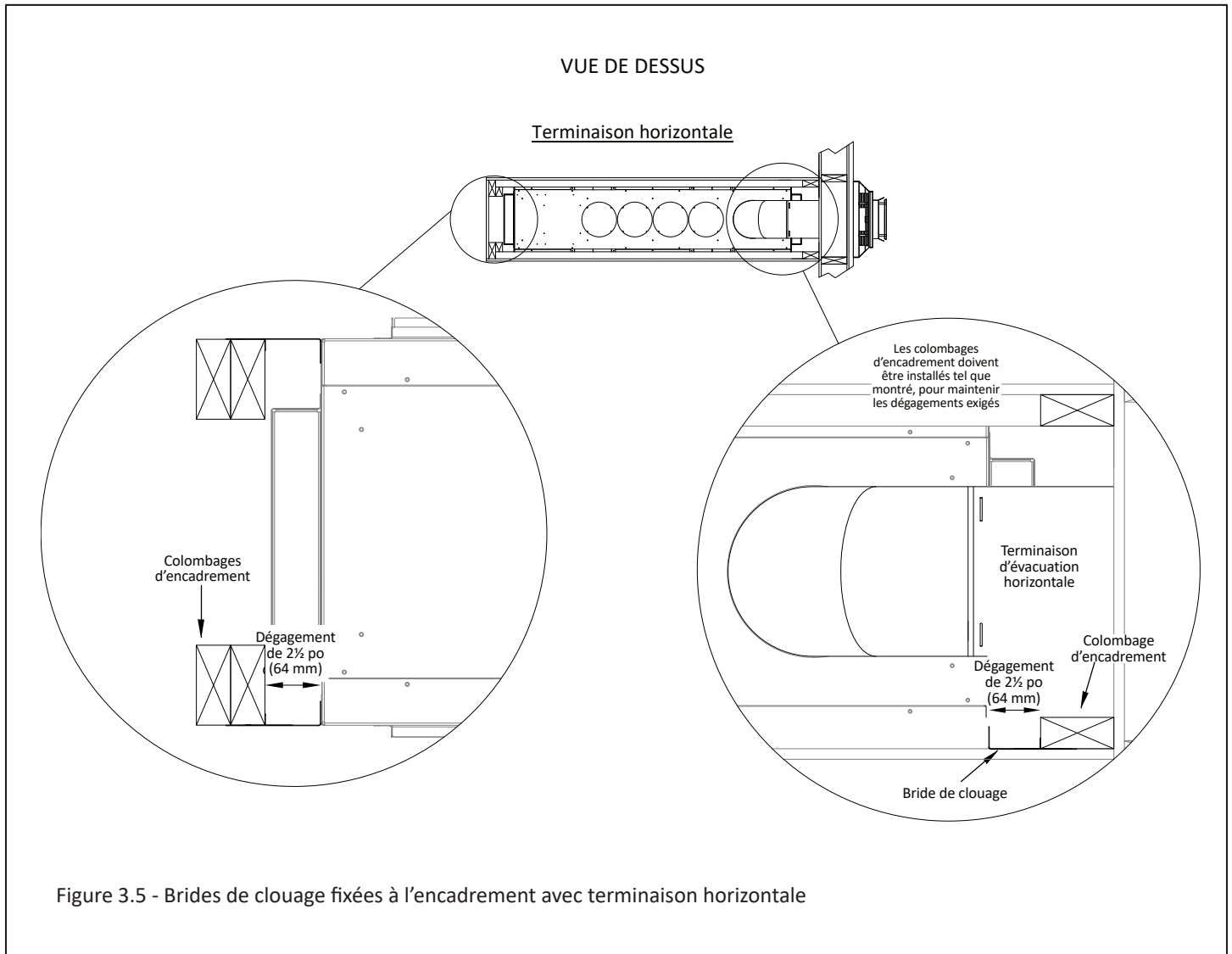

Figure 3.4 - Brides de clouage fixées à l'encadrement avec terminaisons verticale et horizontale

3.5 Installation des brides de clouage (suite)



3.6 Installation des étriers de dégagement supérieurs

AVERTISSEMENT: Les étriers de dégagement supérieurs DOIVENT ÊTRE INSTALLÉS afin de maintenir les dégagements exigés pour toutes les options d'installation, sauf pour une installation d'encadrement avec étagère (voir la Section 3.7).

AVERTISSEMENT: Les étriers de dégagement et l'écran thermique du kit CWST-SAK (vendu séparément) DOIVENT ÊTRE INSTALLÉS afin de maintenir les dégagements exigés pour une installation d'encadrement avec étagère (voir la Section 3.7).

Tous ces dégagements doivent être maintenus.

Instructions:

1. Retirez et conservez les (4) vis retenant les étriers de dégagement supérieurs sur le dessus du foyer.
2. Formez chaque étrier de dégagement supérieur en les pliant aux perforations, tel que montré.
3. Alignez les trous des étriers de dégagement supérieurs avec les trous sur le dessus du foyer. Fixez-les avec les (4) vis retirées précédemment, ainsi que (4) vis situées sur le dessus du foyer et (8) vis dans le paquet des composants.

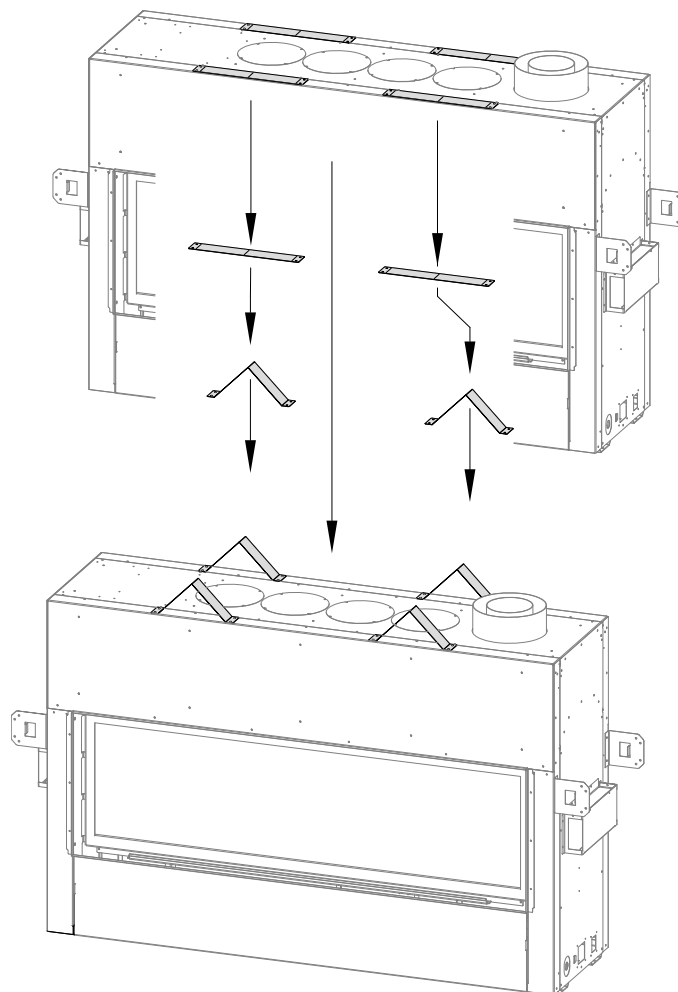

Figure 3.6 - Installation des étriers de dégagement supérieurs

3.7 Installation du kit d'application pour étagère CWST-SAK

NOTE: Cet accessoire en option est vendu séparément.

Si vous prévoyez fabriquer l'encadrement pour installation d'enceinte avec étagère, les espaceurs et l'écran thermique ci-dessous doivent être installés.

Instructions:

1. Retirez et conservez les (4) vis retenant les étriers de dégagement supérieurs sur le dessus du foyer. Jetez (ou recyclez) les étriers de dégagement supérieurs.
2. Fixez les espaceurs à l'écran thermique avec les vis fournies dans le kit, tel que montré ci-dessous. Les espaceurs plus petits doivent être installés près de la découpe arrondie pour le conduit d'évacuation.
3. Une fois assemblé, alignez le kit pour étagère avec les trous sur le dessus du foyer, tel que montré ci-dessous. La languette de dégagement de 1 po (25 mm) (située au centre la découpe arrondie) doit être appuyée contre la buse d'évacuation.
4. Fixez le kit pour étagère au foyer avec les vis retirées précédemment.

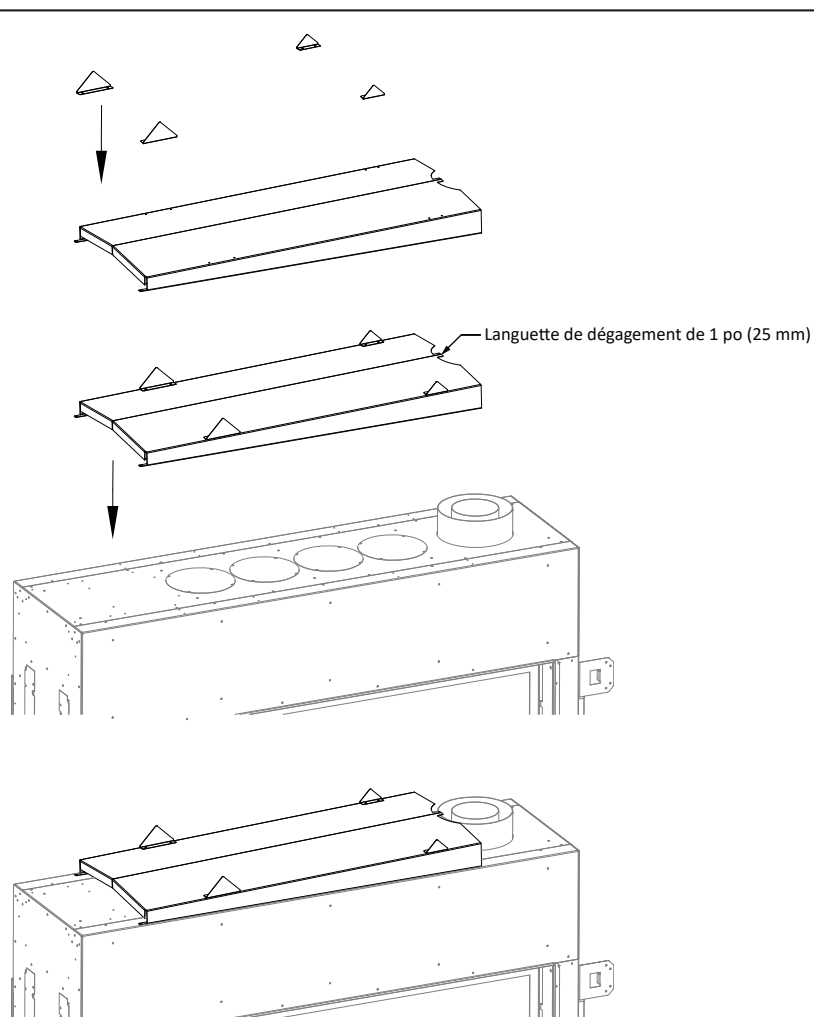

Figure 3.7 - Installation du kit d'application pour étagère CWST-SAK

3.8 Dégagements aux matériaux combustibles

- Voir le Tableau 3.1 ci-dessous pour les dégagements minimums avec une installation standard.
- Sauf indication contraire, tous les dégagements et schémas de ce manuel utilisent du colombage 2" x 4" (nominal).

Tableau 3.1 - Dégagements minimums du foyer aux matériaux combustibles		
Hauteur minimum de l'enceinte du foyer	76 po	1930 mm
De la base du foyer au plafond	76 po	1930 mm
Des étriers de dégagement supérieurs du foyer	0 po	0 mm
Des étriers de dégagement arrière du foyer	0 po	0 mm
Des brides de clouage gauche et droite du foyer	0 po	0 mm
Du devant du foyer	36 po	914 mm
Des bords de finition latéraux du foyer aux murs latéraux adjacents	0 po	0 mm
Du manteau de 6 po (152 mm) de projection au bord de finition supérieur du foyer	11-1/2 po	292 mm
De l'extension d'âtre de 18 po (458 mm) de projection au bord de finition inférieur du foyer	0 po	0 mm
Dégagements minimums du conduit d'évacuation aux matériaux combustibles dans l'enceinte du foyer		
Du dessus du conduit d'évacuation horizontal, dans l'enceinte du foyer - Encadrement d'enceinte standard (pleines dimensions)	1 po	25 mm
Du dessus du conduit d'évacuation horizontal, dans l'enceinte du foyer - Encadrement d'enceinte avec étagère (dimensions réduites)	6 po	152 mm
Des côtés gauche et droit, et du dessous du conduit d'évacuation horizontal, dans l'enceinte du foyer	1 po	25 mm
De toutes les surfaces du conduit d'évacuation vertical, dans l'enceinte du foyer	1 po	25 mm

3.9 Encadrement brut de l'enceinte murale

- Note: Sauf indication contraire, tous les dégagements et schémas de ce manuel utilisent du colombage 2" x 4" (nominal).

3.9.1 Encadrement d'ouverture brute

AVERTISSEMENT : Prévoyez des dégagements adéquats autour des ouvertures d'air de la chambre de combustion. Prévoyez un espace suffisant devant le foyer pour le retrait de l'écran pare-étincelles, l'accès aux composants, l'installation de la conduite de gaz, l'accès pour l'entretien, etc.

ATTENTION : Zone de transfert d'air froid. L'enceinte du foyer doit respecter tous les dégagements indiqués dans ce manuel et être construite conformément aux codes du bâtiment locaux. Les murs extérieurs doivent être isolés pour empêcher l'air froid de pénétrer dans la pièce.

NOTE: Ce foyer possède une face avant et une face arrière. La face avant est marquée «ACCESS SIDE» près du module de contrôle et de la valve de gaz. Assurez-vous de placer la face avant (côté d'accès) à un endroit accessible.

- Une protection de plancher devant le foyer n'est pas requise. Des matériaux combustibles peuvent être utilisés si vous installez une extension d'âtre (protection de plancher). Tenez compte de l'épaisseur des matériaux de finition de l'extension d'âtre si vous construisez une plateforme sous le foyer. Si vous utilisez seulement les écrans pare-étincelles, l'extension d'âtre peut arriver jusqu'au bord de finition inférieur du foyer. Si vous utilisez des contours en option, le bas du contour du foyer doit être plus haut (ou à la même hauteur) que l'extension d'âtre finie, pour installer correctement le contour en option. Pour l'installation du matériau de finition avec un contour, voir la Section 5.8 (Directives de finition pour contours en option).
- La base du foyer doit être posée directement sur une surface en bois ou incombustible (aucun prélat ou moquette). Si ce foyer est installé directement sur de la moquette, de la tuile ou un matériau combustible autre qu'un plancher de bois, il doit être installé sur un panneau en métal ou en bois couvrant toute la largeur et la profondeur du foyer.
- Ce foyer peut être surélevé du plancher, pourvu qu'il soit supporté correctement par les matériaux d'encadrement et qu'il maintienne les dégagements exigés au plafond. S'il est installé au-dessus du niveau du plancher, une plateforme solide doit être construite sous le foyer.
- Si de la maçonnerie est utilisée (optionnel), préparez les fondations requises pour en supporter le poids.
- La Figure 3.8 montre l'encadrement de l'ouverture brute (installation standard).

3.9.2 Encadrement d'ouverture brute avec kit pour étagère

- Ce kit ne peut pas être utilisé avec un kit de transfert de chaleur, un kit Kozy Zone (KZK) ou une cavité ventilée.
- Ce kit peut être utilisé avec le kit Power Vent.
- La Figure 3.9 montre l'encadrement de l'ouverture brute avec le kit pour étagère.

3.9.3 Installation d'une télévision en retrait au-dessus du foyer

AVERTISSEMENT : Tous les dégagements au conduit d'évacuation doivent être maintenus.

Installer une télévision au-dessus d'un foyer est une pratique courante. La projection du manteau, la hauteur du plafond et les matériaux de construction des murs et du manteau affectent tous la température de surface de la télévision. La plupart des fabricants de télévisions précisent dans leurs instructions qu'aucune télévision ne doit être installée sur, près ou au-dessus d'une source de chaleur.

Le choix de l'emplacement d'une télévision appartient au propriétaire, qui doit s'assurer que l'installation de la télévision et la conception du manteau ne feront pas dépasser la température ambiante au-delà de la plage recommandée pour ses appareils électroniques.

3.9.1 Encadrement d'ouverture brute (suite)

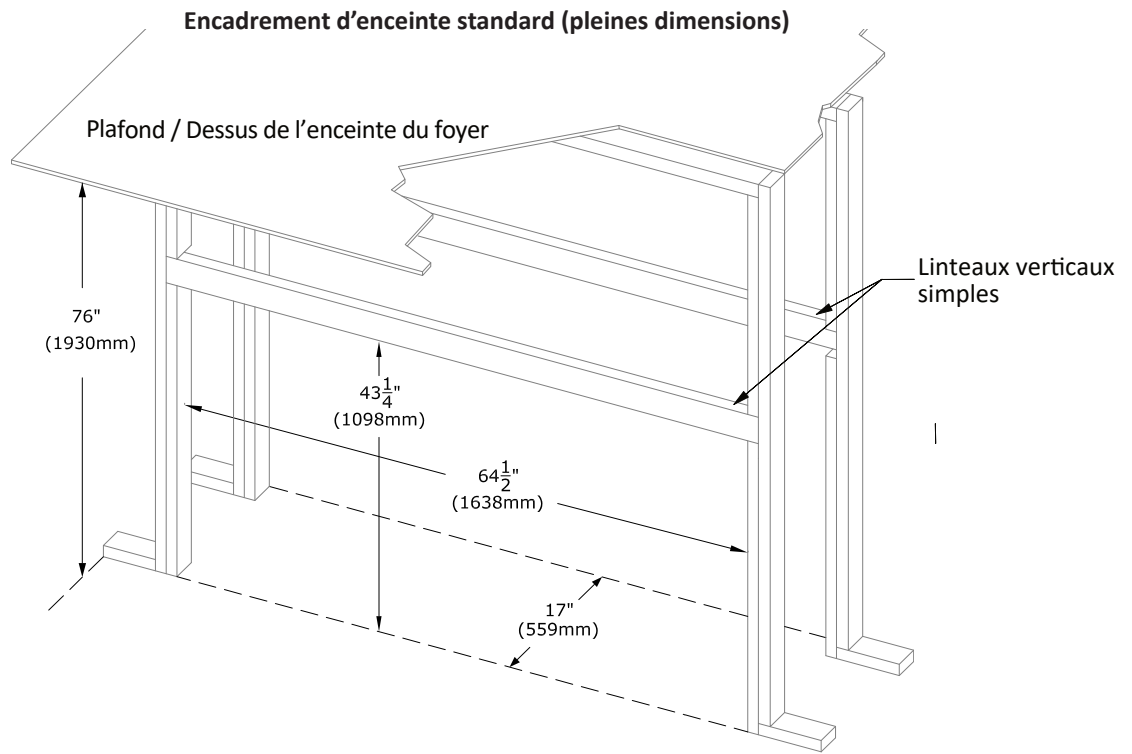
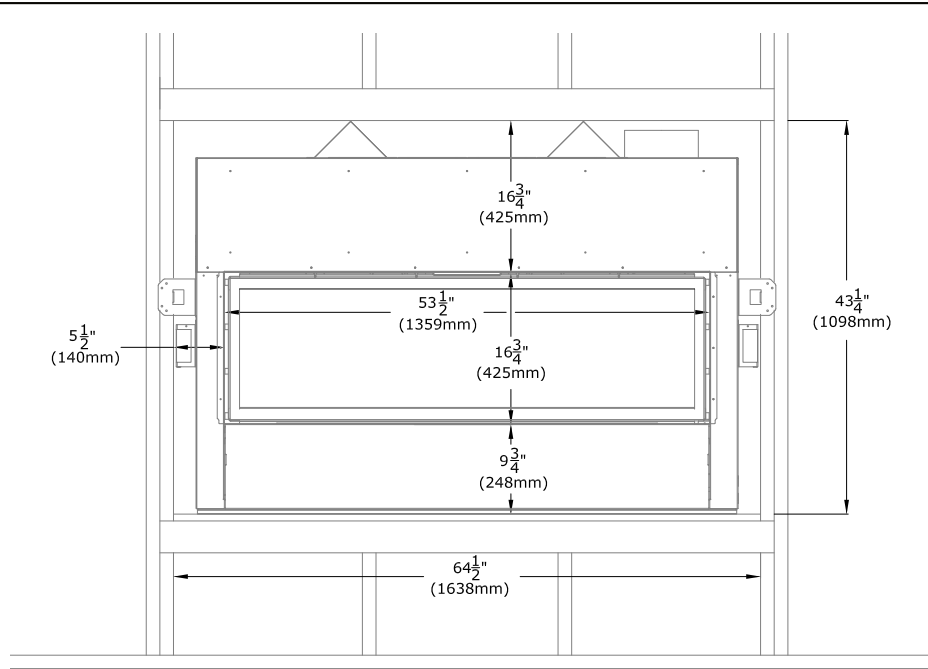
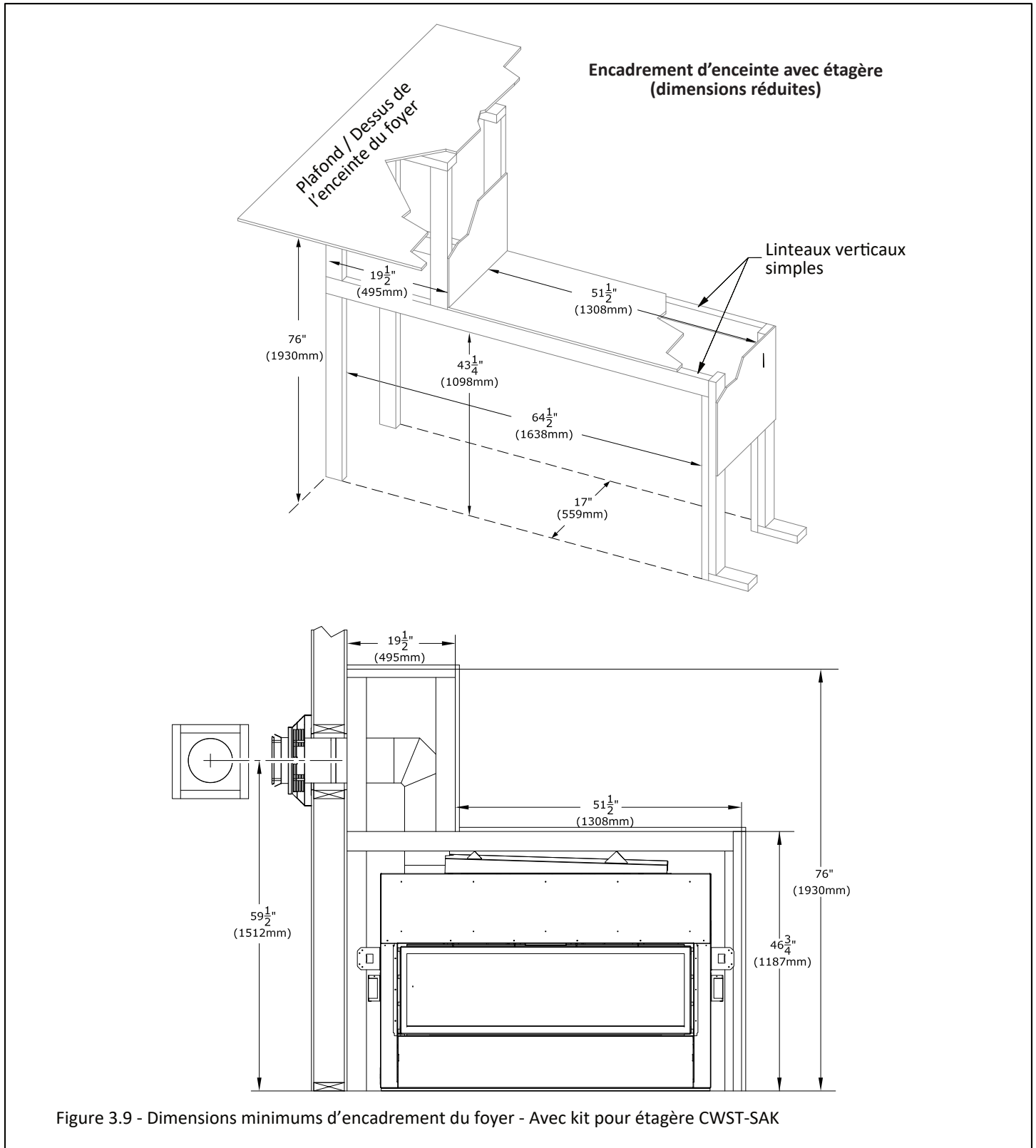

Figure 3.8 - Dimensions minimums d'encadrement du foyer - Installation standard

3.9.2 Encadrement d'ouverture brute avec kit pour étagère (suite)



3.10 Encadrement de la terminaison d'évacuation

- Note: Sauf indication contraire, tous les dégagements et schémas de ce manuel utilisent du colombage 2" x 4" (nominal).
- Le guide suivant s'applique à du conduit d'évacuation coaxial à tirage naturel. Ce guide s'applique à toutes les options d'installation (standard, kit Kozy Zone et cavité ventilée) ayant une évacuation à tirage naturel.
- Si vous utilisez le système Kozy Power Vent, veuillez consultez le manuel fourni avec ce kit.

3.10.1 Exigences d'encadrement

- Attention - Zone de transfert d'air froid: L'enceinte du foyer doit être conforme à tous les dégagements spécifiés de ce manuel, et construite selon les codes du bâtiment locaux. Les murs extérieurs doivent être isolés pour empêcher l'air froid d'entrer dans la pièce.
- L'emplacement de la terminaison d'évacuation extérieure doit être conforme à la Section 7.2.

3.10.2 Dégagements

- Un dégagement minimum de 1 po (25 mm) doit être maintenu de tous les côtés du conduit d'évacuation vertical.
- Un dégagement minimum de 1 po (25 mm) doit être maintenu aux surfaces du haut, des côtés et du bas du conduit horizontal.
- Un dégagement minimum de 1 po (25 mm) est exigé entre toute partie du conduit d'évacuation et le dessus (ou plafond) de l'enceinte, pour les terminaisons d'évacuation horizontales avec un encadrement d'enceinte standard (pleines dimensions). Voir les Figures 3.10 et 3.11.
- IMPORTANT: Un dégagement minimum de 6 po (152 mm) est exigé entre toute partie du conduit d'évacuation et le dessus (ou plafond) de l'enceinte, pour les terminaisons d'évacuation horizontales avec un encadrement d'enceinte pour étagère (dimensions réduites). Voir les Figures 3.10 et 3.11.
- Au coupe-feu mural, un dégagement minimum de 1 po (25 mm) doit être maintenu aux surfaces du haut, des côtés et du bas du conduit horizontal.
- Le conduit horizontal, après le coupe-feu mural, doit maintenir un dégagement de 1 po (25 mm) aux matériaux combustibles à toutes les surfaces du conduit.

3.10.3 Terminaisons verticales

Suivez les instructions d'installation du fabricant du conduit d'évacuation, pour les terminaisons verticales.

- Les écrans thermiques de grenier peuvent être isolés en utilisant des matériaux isolants sans revêtement, homologués incombustibles selon la norme ASTM E 136.

3.10.4 Terminaisons horizontales

AVERTISSEMENT: N'encastrez pas le chapeau d'évacuation dans le mur ou le revêtement mural.

IMPORTANT: Les sections de conduit horizontales exigent une pente montante de 1/4 po (6 mm) à tous les 12 po (305 mm) de conduit horizontal, pour les installations à tirage naturel.

- Des coupe-feu muraux assurant les dégagements aux matériaux combustibles de 1 po (25 mm) au-dessus du conduit doivent être installés pour tout conduit d'évacuation horizontal traversant des murs intérieurs ou extérieurs. Ces coupe-feu muraux peuvent être isolés avec des matériaux isolants sans revêtement, homologués incombustibles selon la norme ASTM E 136.
- Les coudes de la liste des systèmes de cheminée approuvés pour cet appareil, sont de longueur verticale variable. Veuillez consulter les instructions du fabricant du système de cheminée pour déterminer la dimension du coude utilisé pour l'installation. Ajustez les dimensions d'ouverture brute, là où le coupe-feu doit traverser le mur, de façon à maintenir les dégagements exigés.

3.10.5 Encadrement du coupe-feu mural

- Le conduit d'évacuation flexible du kit de terminaison Kozy Heat n° 845-1 montré à la Figure 3.11 mesure 31-3/4 po (807 mm) entre le dessus de l'appareil et le centre de la terminaison d'évacuation, avec un rayon de courbure minimum de 6 po (152 mm) au centre. Maintenez les dégagements exigés entre le conduit d'évacuation et le plafond combustible dans l'enceinte du foyer, tel que montré à la Figure 3.11.

Instructions générales:

1. Mesurez la distance entre le plancher du foyer et le centre du point de traversée murale prévu du conduit d'évacuation. Les dimensions du conduit rigide de la Figure 3.11 utilisent du conduit d'évacuation Simpson DuraVent.
 2. Découpez et encadrez une ouverture dans le mur assurant le niveau requis du conduit horizontal, à la hauteur du coupe-feu mural.
 3. Suivez les instructions d'installation du fabricant du conduit d'évacuation pour une installation d'évacuation à tirage naturel.
- Les dimensions du conduit rigide sont testées avec un conduit homologué Simpson Duravent. Les dimensions des produits d'autres fabricants peuvent varier.

3.10 Encadrement de la terminaison d'évacuation (suite)

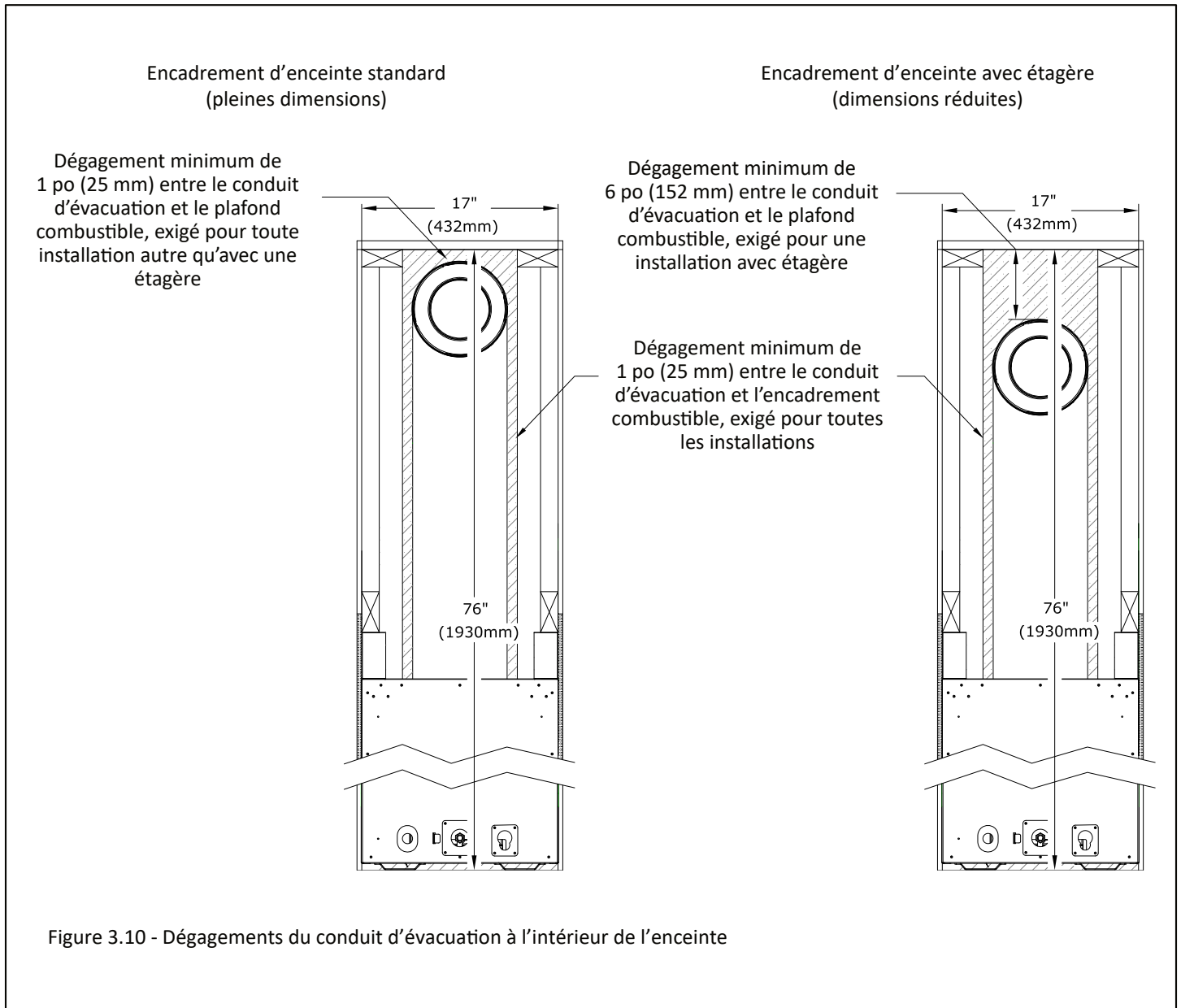

3.10 Encadrement de la terminaison d'évacuation (suite)

Gaz naturel et propane - Tirage naturel avec conduit d'évacuation rigide - Encadrement de la terminaison horizontale minimum à l'intérieur de l'enceinte de dimensions réduites (avec étagère)

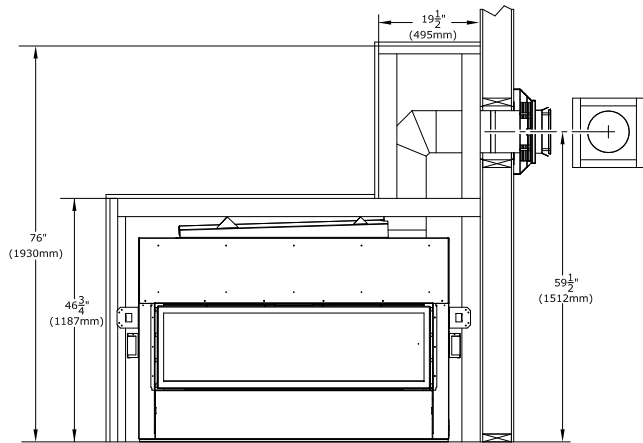

Gaz naturel et propane - Tirage naturel avec conduit d'évacuation rigide - Encadrement de la terminaison horizontale minimum à l'intérieur de l'enceinte pleines dimensions (installation standard)

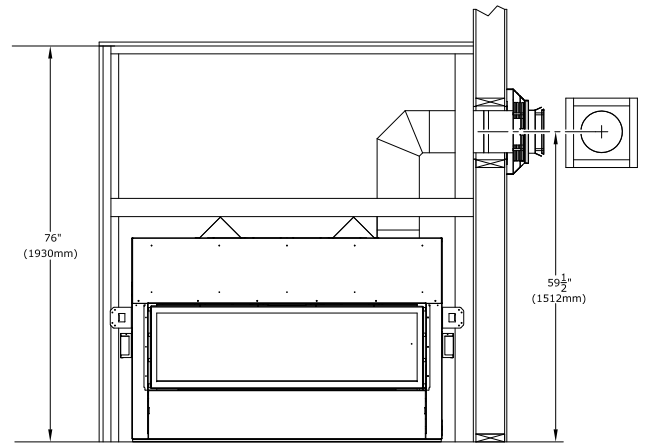

Gaz naturel et propane - Tirage naturel avec conduit d'évacuation flexible Kozy Heat n° 845-1 - Encadrement de la terminaison horizontale minimum à l'intérieur de l'enceinte pleines

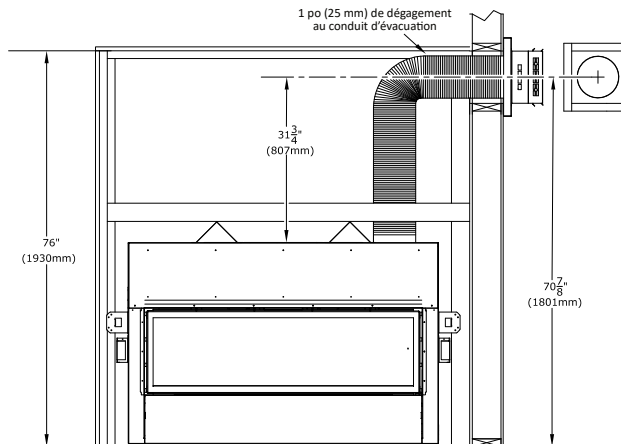

Figure 3.11 - Encadrement du coupe-feu mural

3.11 Installation du foyer extérieur couvert

L'installation d'un foyer extérieur couvert permet d'installer le foyer dans une zone extérieure abritée, où l'appareil est protégé du contact direct des précipitations.

Suivez les instructions et illustrations de cette section pour la procédure d'installation.

3.11.1 Écran pare-étincelles

Hussong Mfg. recommande fortement d'utiliser des écrans pare-étincelles peints en noir pour les installations extérieures. Les autres écrans pare-étincelles dotés d'un fini plaqué ou patiné ont fortement tendance à s'oxyder et à se décolorer.

3.11.2 Exigences d'installation

- L'enveloppe isolante continue du bâtiment et la membrane d'étanchéité (protégeant des intempéries) ne doivent pas être interrompues par l'installation du foyer.
- L'utilisation de ce foyer est approuvée pour des températures de 40°F à 110°F (4°C à 43°C).
- Toutes les connexions de câblage doivent être conformes aux exigences d'installation extérieure de la norme NFPA 70 et/ou du Code canadien de l'électricité (Canada) ou du National Electrical Code (États-Unis).
- Tous les dégagements et exigences d'installation du présent manuel doivent être respectés.

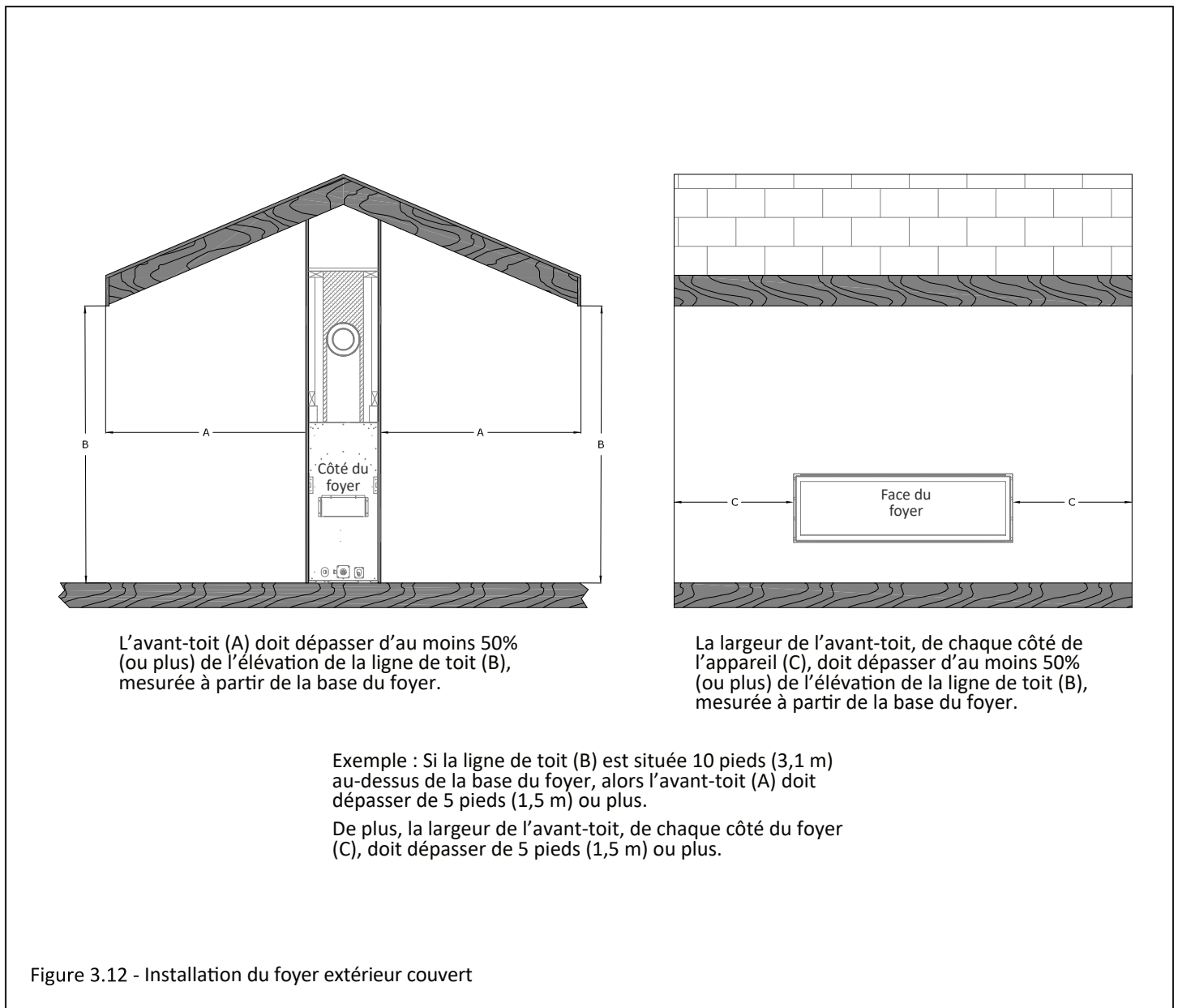

Figure 3.12 - Installation du foyer extérieur couvert

3.11 Installation du foyer extérieur couvert (suite)

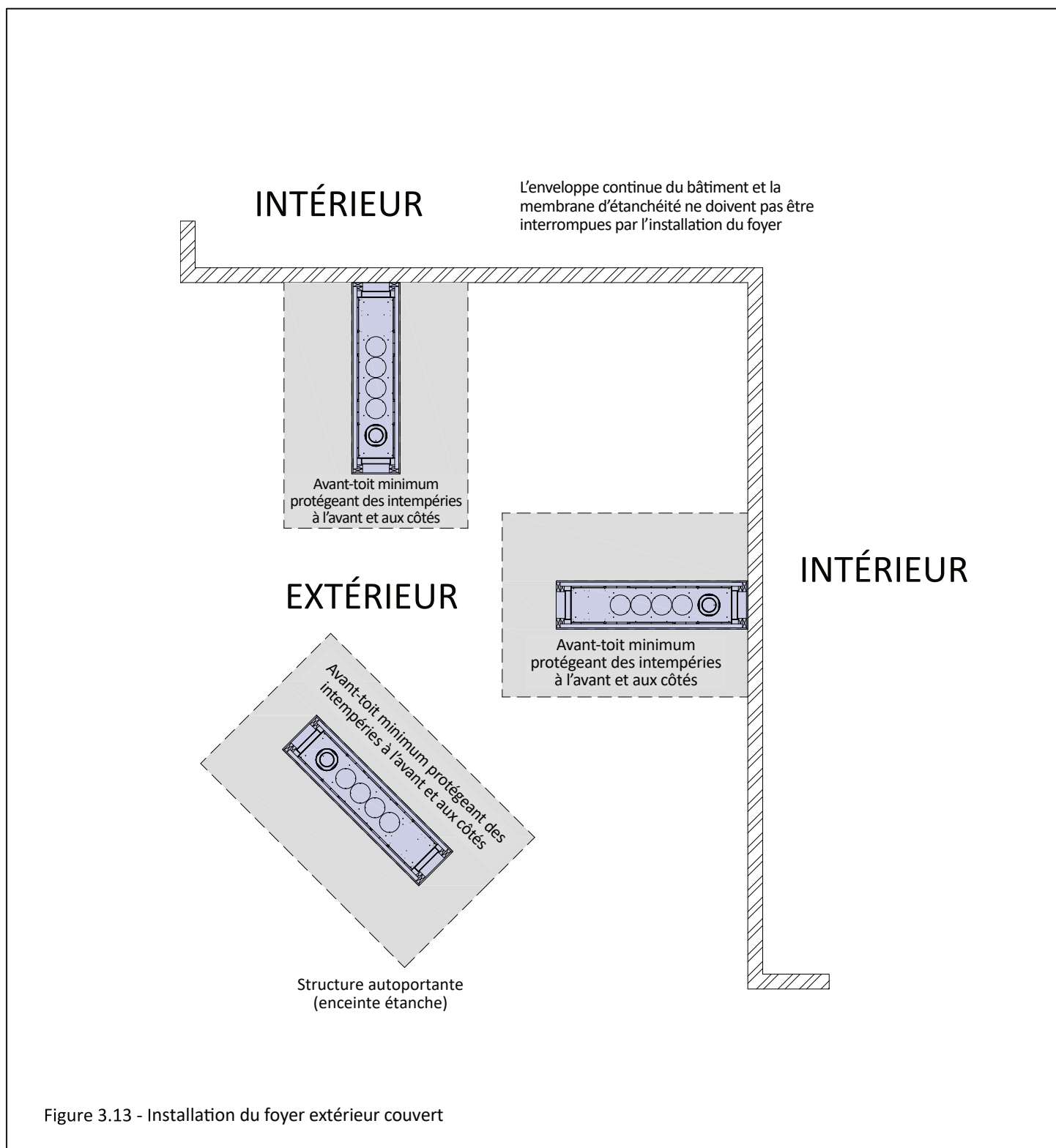

Figure 3.13 - Installation du foyer extérieur couvert

4.0 Systèmes de distribution de chaleur

Les options d'installation avec un kit Komfort Zone (KZK) ou une cavité ventilée offrent l'option de redistribuer la chaleur radiante en l'éloignant du foyer. Ces options permettent d'avoir des matériaux de façade combustibles au-dessus du foyer, de réduire la chaleur pour une télévision au-dessus du foyer et de réduire les dégagements du manteau du foyer.

Les kits Komfort Zone approuvés avec ce foyer sont KZK-054 ou KZK-1510A.

- Les kits Komfort Zone ont des exigences spécifiques pour l'encadrement, le manteau et les dimensions de finition extérieures. Veuillez consulter le manuel fourni avec votre kit KZK, pour les instructions d'installation spécifiques.

Ce foyer permet d'installer les kits de transfert de chaleur HTK-INT ou HTK-EXT. Vous pouvez installer en même temps (1) ou (2) kits de transfert de chaleur du même type (HTK-EXT ou HTK-INT), mais vous ne pouvez pas installer un kit HTK-INT avec un kit HTK-EXT.

- Voir les instructions fournies avec le kit de transfert de chaleur de votre choix.

4.1 Préparation du foyer pour les kits de transfert de chaleur (HTK)

- La Figure 4.1 montre le retrait des couvercles latéraux pour le(s) kit(s) de transfert de chaleur. Il y a (2) couvercles rectangulaires situés du côté opposé à la sortie d'évacuation sur la paroi externe du foyer. Ces deux couvercles doivent être retirés pour l'un ou l'autre type de kit HTK. Voir le feuillet d'instructions d'installation de la chute d'air HTK-CWST, pour plus d'information.

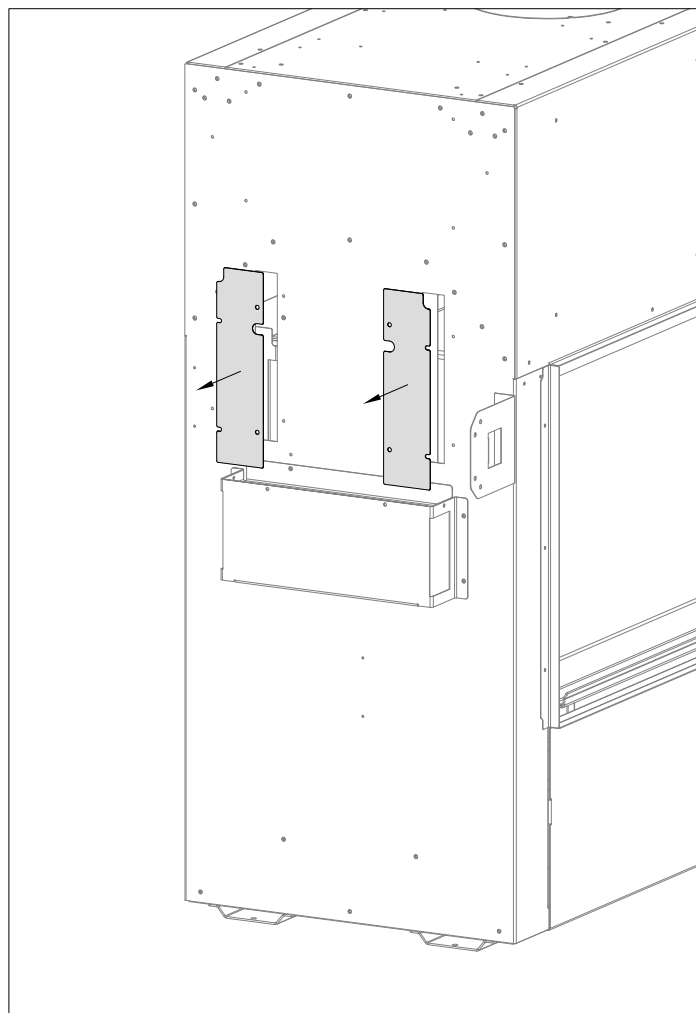

Figure 4.1 - Retrait des couvercles latéraux pour le kit HTK

4.1 Préparation du foyer pour les kits de transfert de chaleur (suite)

- Voir la figure ci-dessous pour l'installation de la chute d'air. L'image du bas montre (2) collets de raccordement installés, qui permettraient de raccorder en même temps (2) kits de transfert de chaleur.
- Il sera peut-être plus facile d'installer la chute d'air sur le foyer avant d'installer en place le foyer. Les collets de raccordement ne peuvent pas être installés sur le foyer avant d'insérer le foyer dans une ouverture encadrée de dimensions minimums.

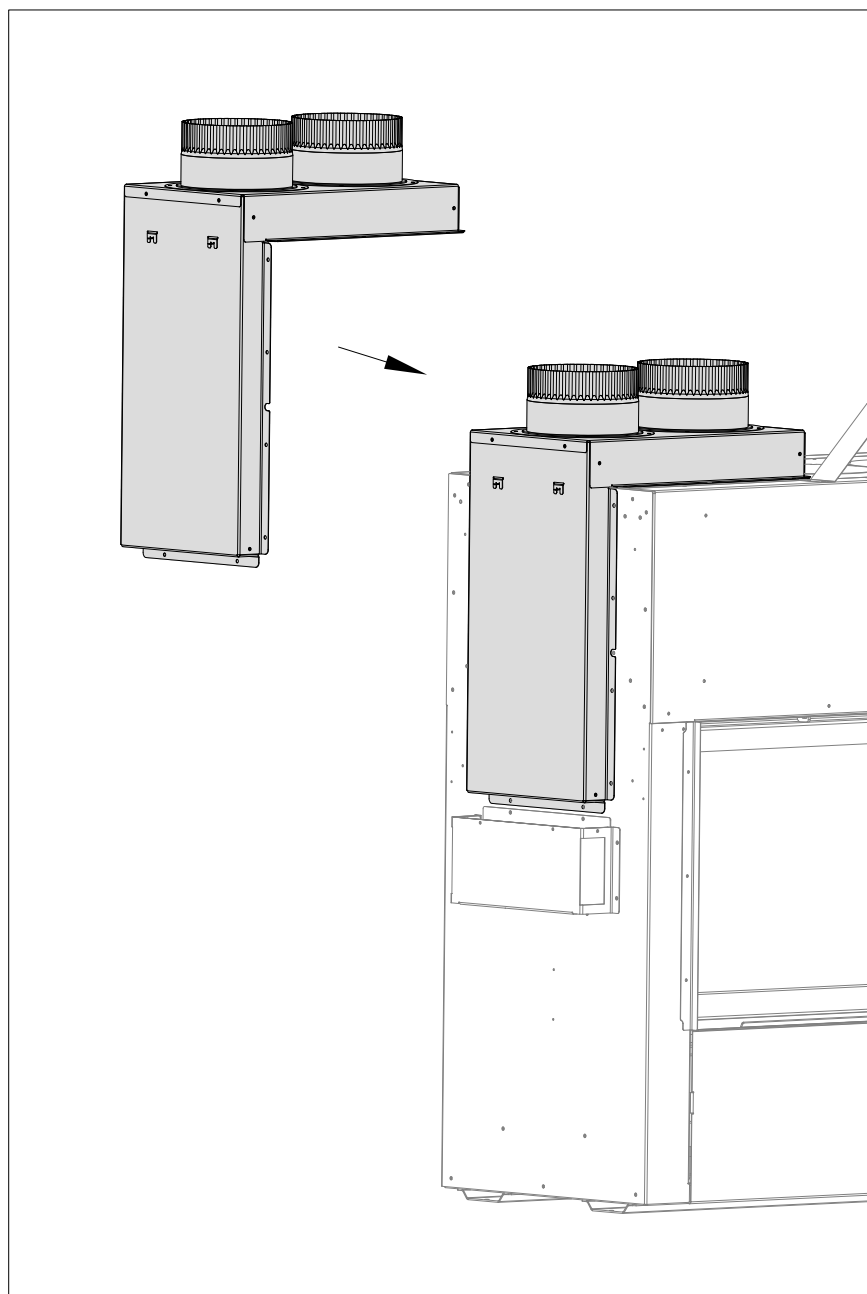

Figure 4.2 - Installation de la chute d'air du kit HTK

4.1 Préparation du foyer pour les kits de transfert de chaleur (suite)

- Note: Si vous utilisez le kit HTK-EXT, le registre doit rester en place. Assurez-vous que le registre reste dans le foyer et qu'il pivote librement, pour qu'un tirant d'air puisse le faire pivoter librement. En position de repos, ce registre doit reposer à plat dans le foyer, tel que montré à la Figure 4.3.
- Note: Si vous utilisez le kit HTK-INT, le registre doit être retiré. Voir la Figure 4.4.

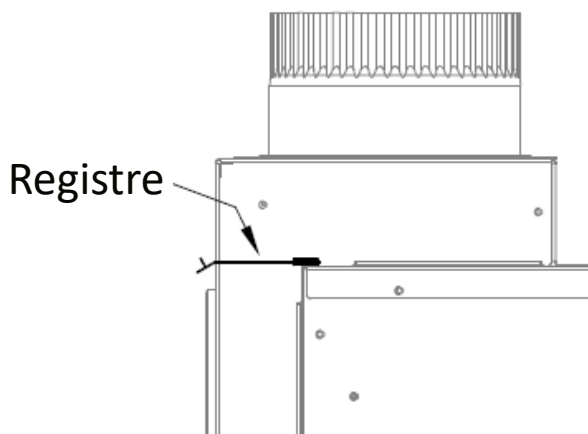

Figure 4.3 - Position de repos du registre de chute d'air (pour kit HTK)

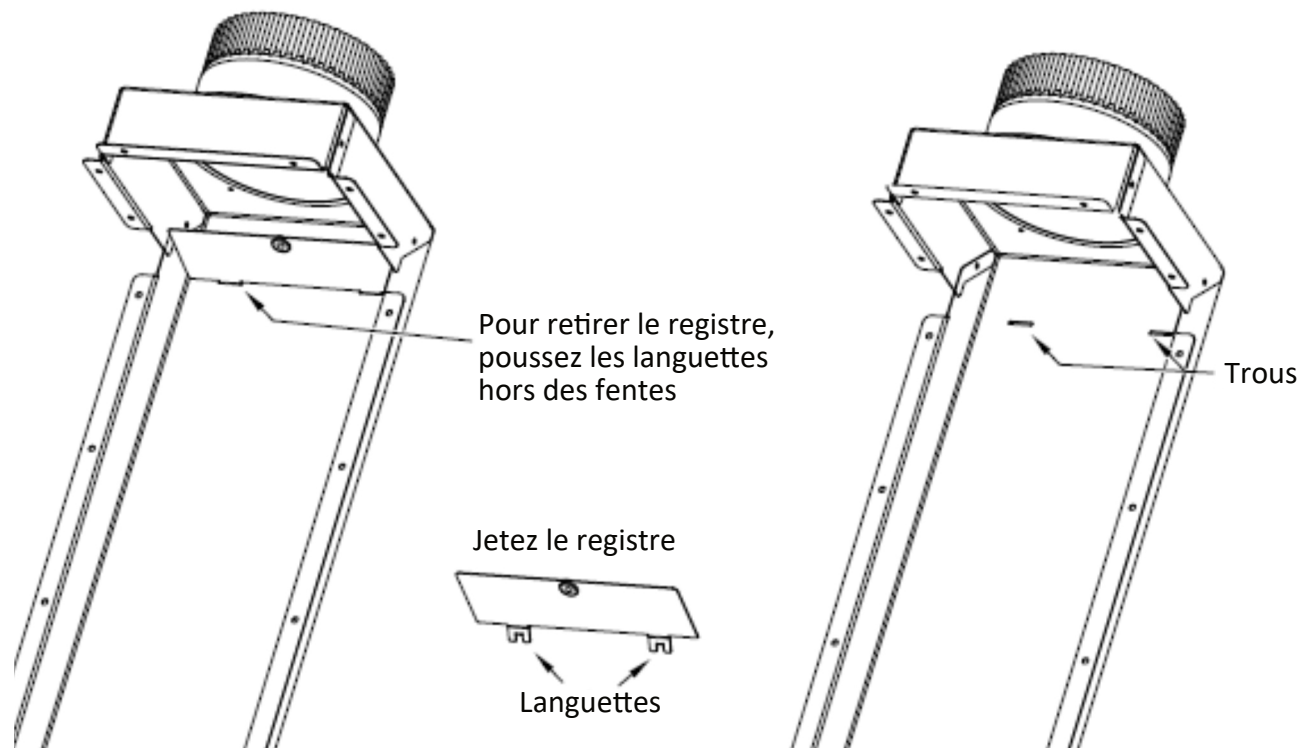

Figure 4.4 - Retrait du registre de chute d'air pour installer le kit HTK-INT

4.2 Préparation du foyer pour installer un kit Komfort Zone ou une cavité ventilée

- Le kit Komfort Zone et les options de cavité ventilée ont des exigences spécifiques pour l'encadrement, le manteau et les dimensions des bords de finition extérieure. Les déflecteurs de convection du foyer et les couvercles du boîtier externe du foyer doivent être retirés pour permettre la distribution de chaleur. Si vous utilisez un kit KZK, consultez le manuel fourni avec ce kit, pour les instructions d'installation additionnelles. Si vous utilisez une option de cavité ventilée, suivez toutes les instructions du présent manuel.
- Les exigences d'encadrement de l'enceinte standard (pleines dimensions) de la Section 3.9 s'appliquent aussi à l'installation d'une cavité ventilée ou d'un kit KZK. L'encadrement d'enceinte pour étagère (dimensions réduite) n'est pas permis pour ces options d'installation.
- Tous les dégagements et dimensions minimums exigés doivent être maintenus, une fois tous les matériaux de finition installés.

Procédure de préparation:

1. Retirez les (4) couvercles ronds sur le dessus du foyer. Voir la Figure 4.5. Si vous prévoyez installer un kit Komfort Zone, ces (4) couvercles doivent aussi être retirés. Voir le manuel KZK-054 ou KZK-1510A pour la préparation détaillée du foyer.
2. Retirez du foyer les (6) déflecteurs de convection. Ces déflecteurs sont fixés chacun par (2) vis, derrière le bord supérieur des deux ouvertures du foyer. Voir la Figure 4.6. Jetez (ou recyclez) ces panneaux car ils ne seront plus nécessaires.

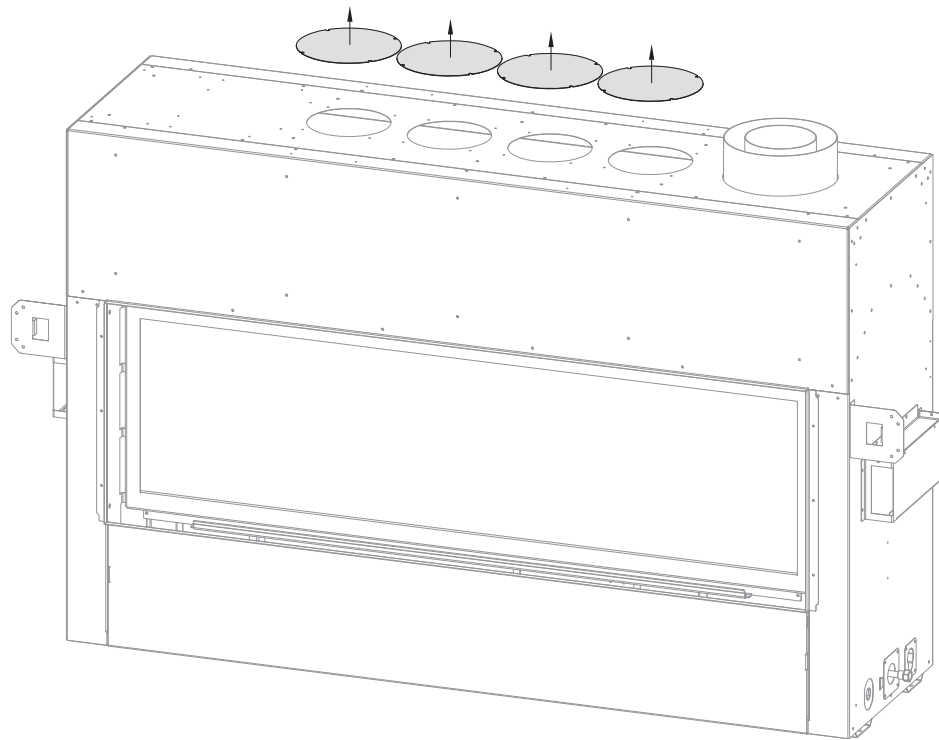

Figure 4.5 - Retrait des couvercles ronds du dessus

4.2 Préparation du foyer pour installer un kit Komfort Zone ou une cavité ventilée (suite)

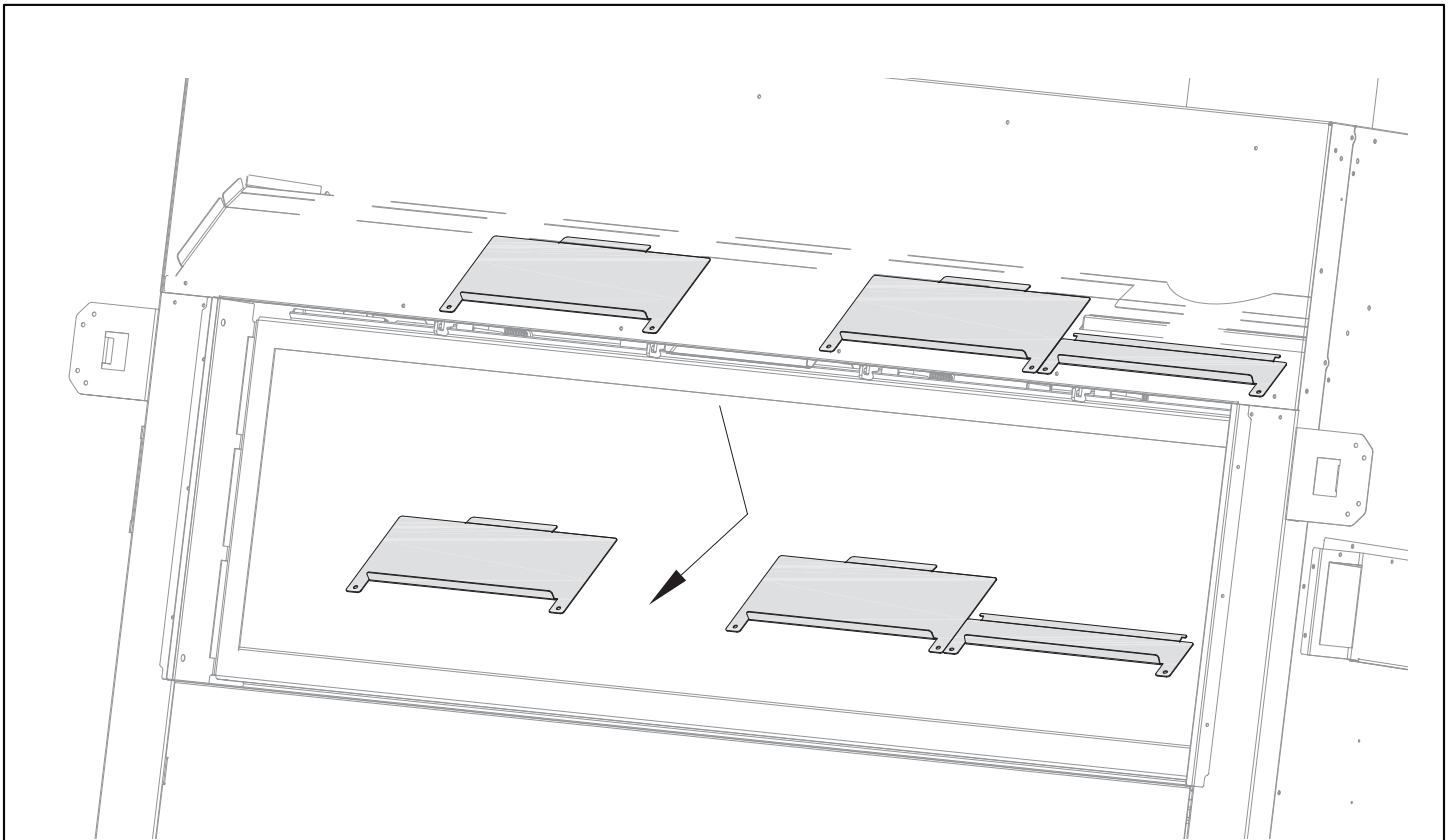

Figure 4.6 - Retrait des déflecteurs de convection
(3 déflecteurs à chaque face du foyer)

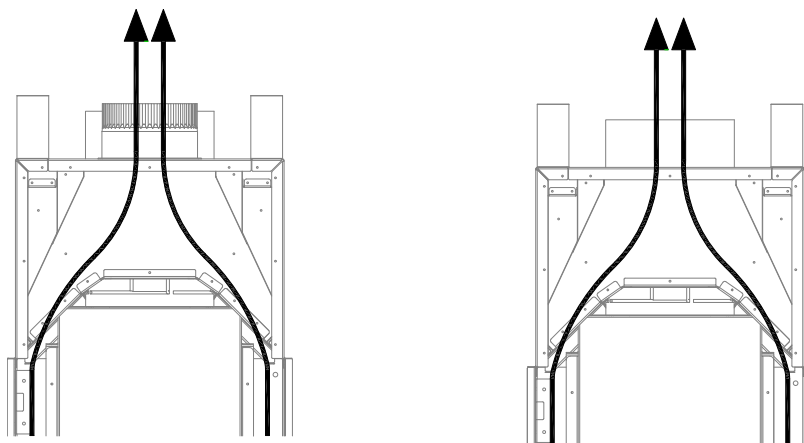

Figure 47- Trajet de circulation d'air (sans déflecteurs)

4.3 Cavité ventilée - Options d'installation

NOTE: Cette option de cavité ventilée permet d'utiliser un grillage de 1/2 po x 1/2 po (calibre 19 ou moins) pour empêcher l'infiltration de contaminants dans la cavité ventilée. Ce grillage, qui est facultatif, est le seul item approuvé à utiliser dans l'ouverture de sortie d'air.

AVERTISSEMENT: Ne pas couvrir ni RIEN placer près de l'ouverture de sortie d'air. Le non-respect de cette directive peut créer un risque d'incendie. Aucun registre ou persienne n'est permis dans l'ouverture de sortie d'air.

AVERTISSEMENT: Assurez-vous que le débit d'air de l'ouverture de sortie d'air n'est restreint d'aucune façon.

AVERTISSEMENT: Les dimensions de l'enceinte doivent respecter les dimensions minimums d'encadrement standard, telles que spécifiées à la Section 3.9. L'encadrement d'enceinte pour étagère n'est pas permis pour l'installation avec cavité ventilée. Les dimensions minimums de l'ouverture de sortie d'air DOIVENT ÊTRE maintenues, une fois tous les matériaux de finition installés.

4.3.1 Cavité ventilée à une ouverture de sortie d'air

La Figure 4.8 montre l'installation d'une cavité ventilée avec une ouverture de sortie d'air située sur une face de l'enceinte du foyer. L'ouverture de sortie d'air minimum est de 3 po x 53-1/2 po (76 mm x 1359 mm). Cette ouverture de sortie d'air peut affleurer au plafond (c.-à-d. être installée à 0 po/0 mm du plafond).

Il est acceptable de décaler l'ouverture de sortie d'air de 1-1/2 po (38 mm) du plafond pour faire place à du colombage 2" x 4". Encadrer cette ouverture plus bas que 1-1/2 po (38mm) du plafond causerait une surchauffe et créerait un risque d'incendie.

Si vous désirez placer l'ouverture de sortie d'air à un endroit spécifique de l'enceinte du foyer, vous devez encadrer un faux-plafond à l'intérieur de l'enceinte du foyer. Ce faux-plafond ne doit pas être plus bas que la hauteur minimum de l'enceinte du foyer.

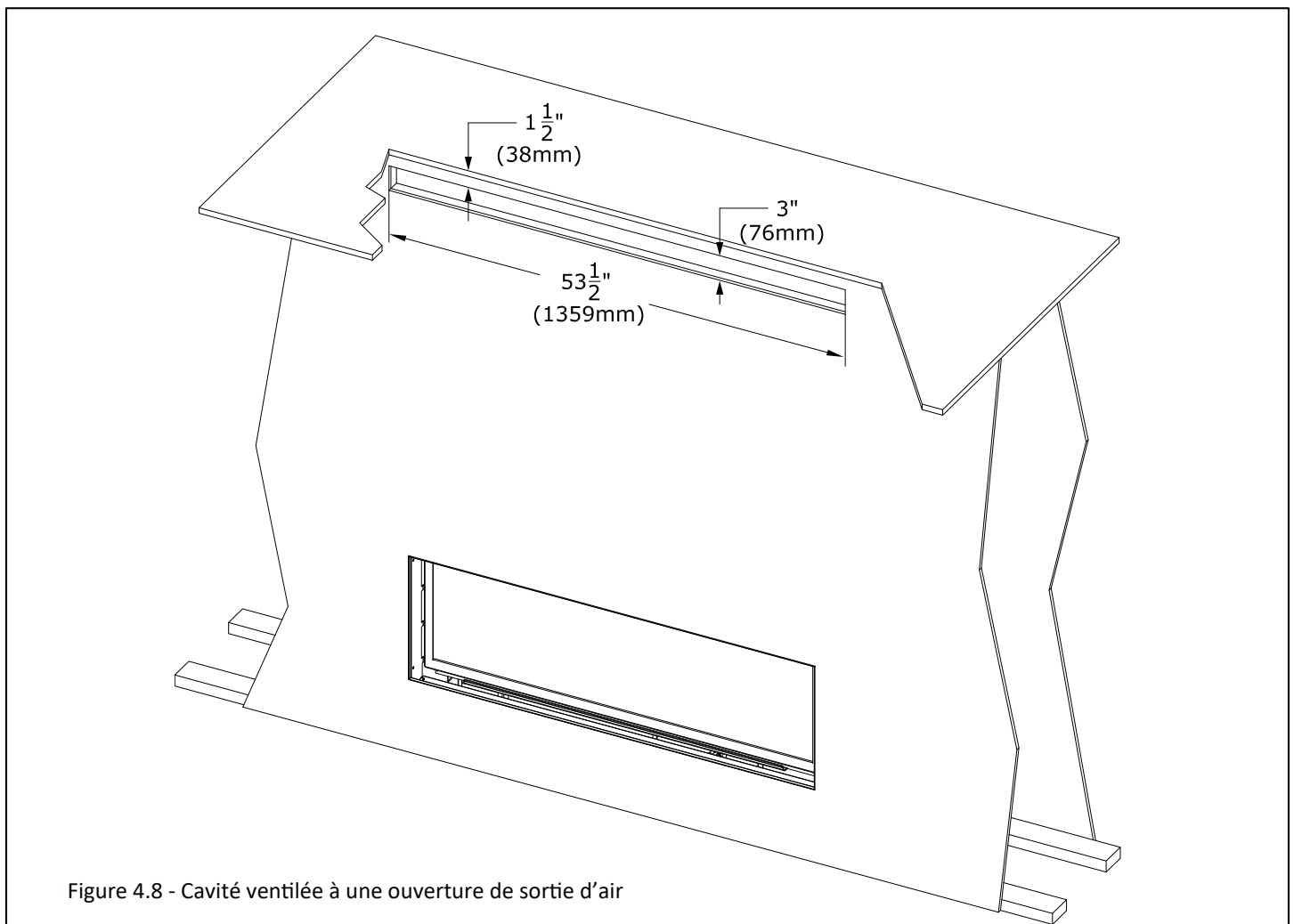

4.3.1 Cavité ventilée à une ouverture de sortie d'air (suite)

La Figure 4.9 montre une installation de cavité ventilée à une seule ouverture de sortie d'air, avec une moulure couronnée (facultative). Cette moulure permet de dissimuler l'ouverture de sortie d'air.

VUE DE FACE

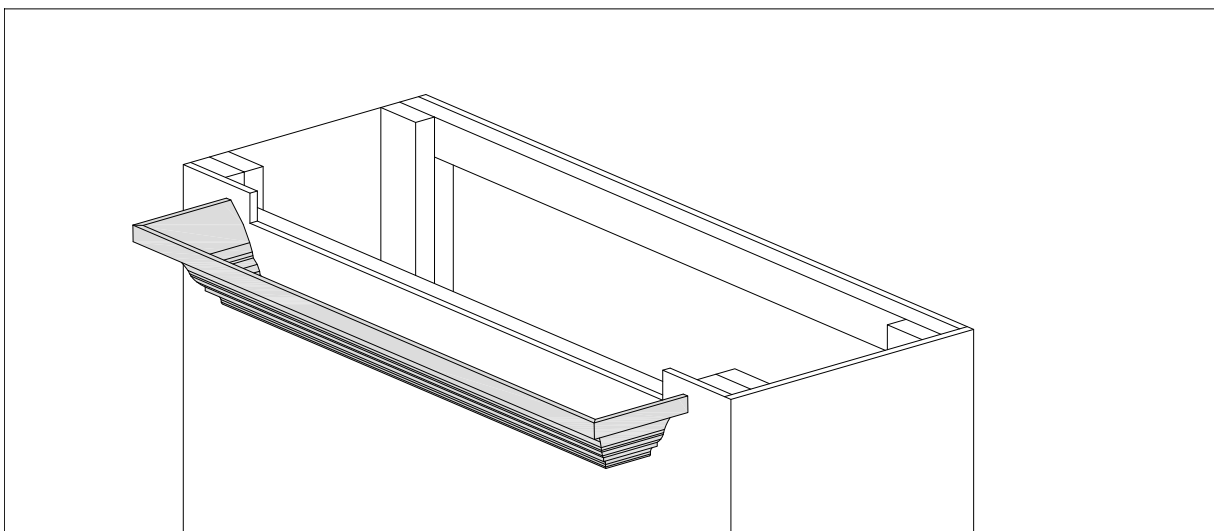

VUE DE CÔTÉ

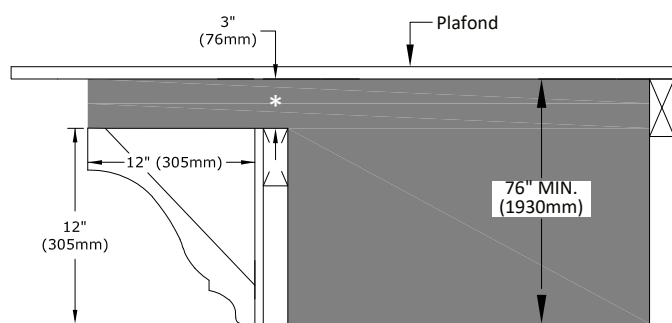

* Le dégagement de 1-1/2 po (38 mm) doit être maintenu sur toute longueur de projection de la moulure couronnée ou de la bordure de finition

Figure 4.9 - Une ouverture de sortie d'air - Moulure couronnée

4.3.1 Cavité ventilée à une ouverture de sortie d'air (suite)

La Figure 4.10 montre une installation de cavité ventilée à une seule ouverture, avec sortie d'air en saillie (facultative). Cette sortie d'air en saillie permet de dissimuler l'ouverture de sortie d'air.

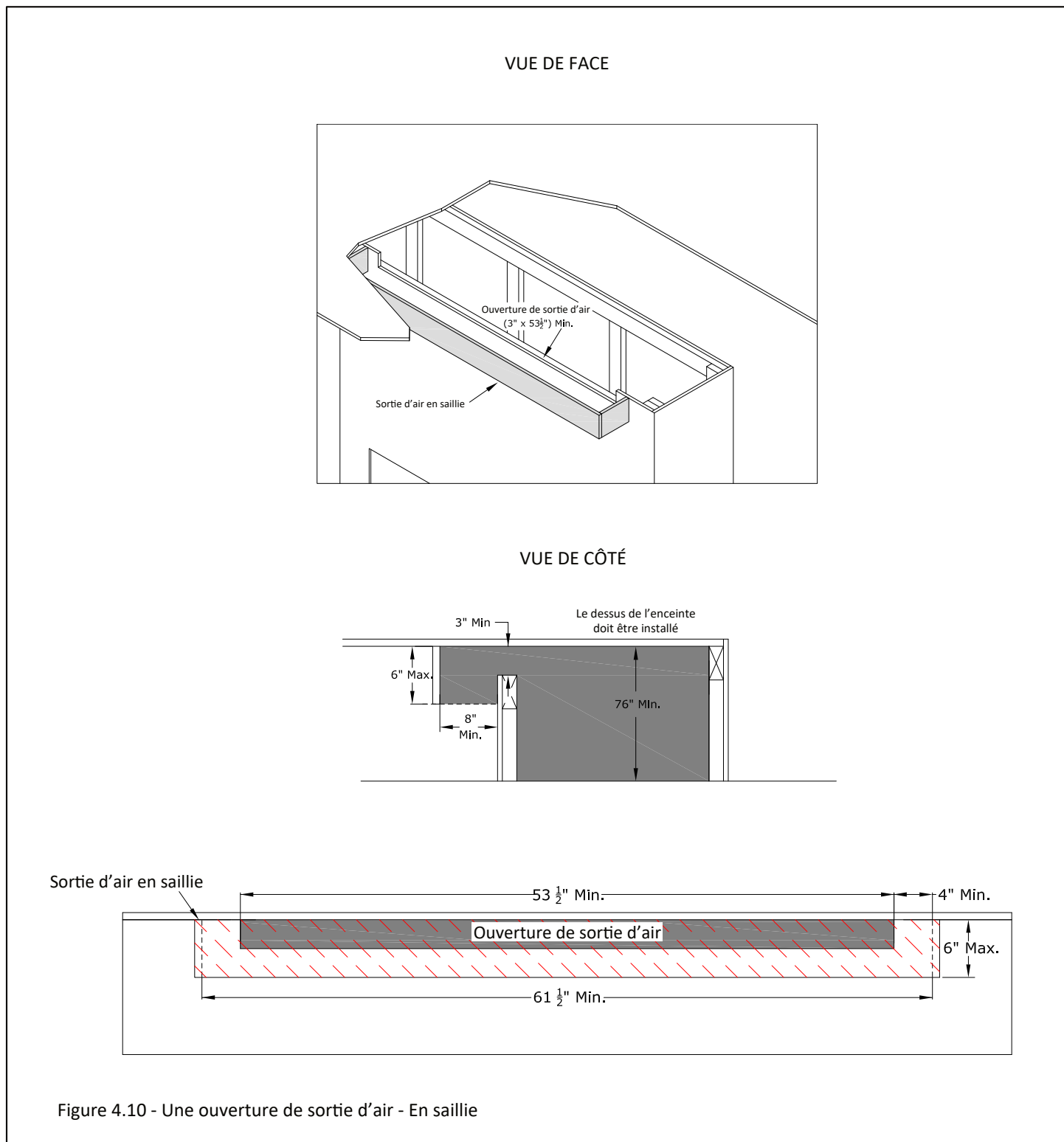

Figure 4.10 - Une ouverture de sortie d'air - En saillie

4.3.2 Cavité ventilée à deux ouvertures de sortie d'air

La Figure 4.11 montre à quoi ressemblerait l'installation d'une cavité ventilée avec deux ouvertures de sortie d'air situées sur les deux faces de l'enceinte du foyer. L'ouverture de sortie d'air minimum est de 1-1/2 po x 63-1/2 po (76 mm x 1613 mm). Cette ouverture peut affleurer au plafond (c.-à-d. être installée à 0 po/0 mm du plafond).

Il est acceptable de décaler l'ouverture de sortie d'air de 1-1/2 po (38 mm) du plafond pour faire place à du colombage 2" x 4". Encadrer cette ouverture plus bas que 1-1/2 po (38mm) du plafond causerait une surchauffe et créerait un risque d'incendie.

Si vous désirez placer l'ouverture de sortie d'air à un endroit spécifique de l'enceinte du foyer, vous devez encadrer un faux-plafond à l'intérieur de l'enceinte du foyer. Ce faux-plafond ne doit pas être plus bas que la hauteur minimum de l'enceinte du foyer.

Note: Cette installation est permise seulement lorsque les deux faces du foyer sont installées à l'intérieur de la maison. Cette installation n'est PAS approuvée pour utilisation avec le kit extérieur pour Callaway à double face n° CWST-ODK.

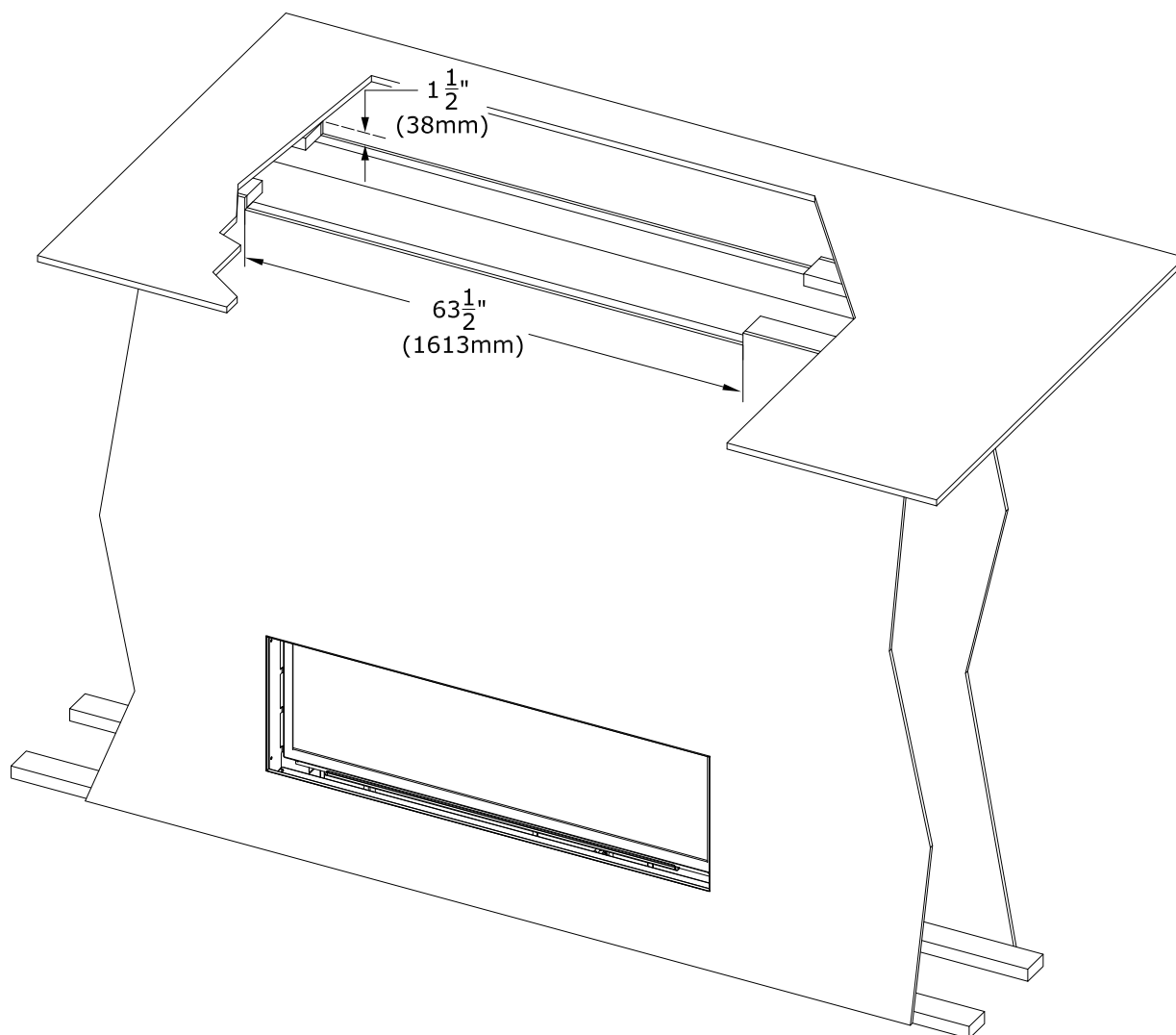
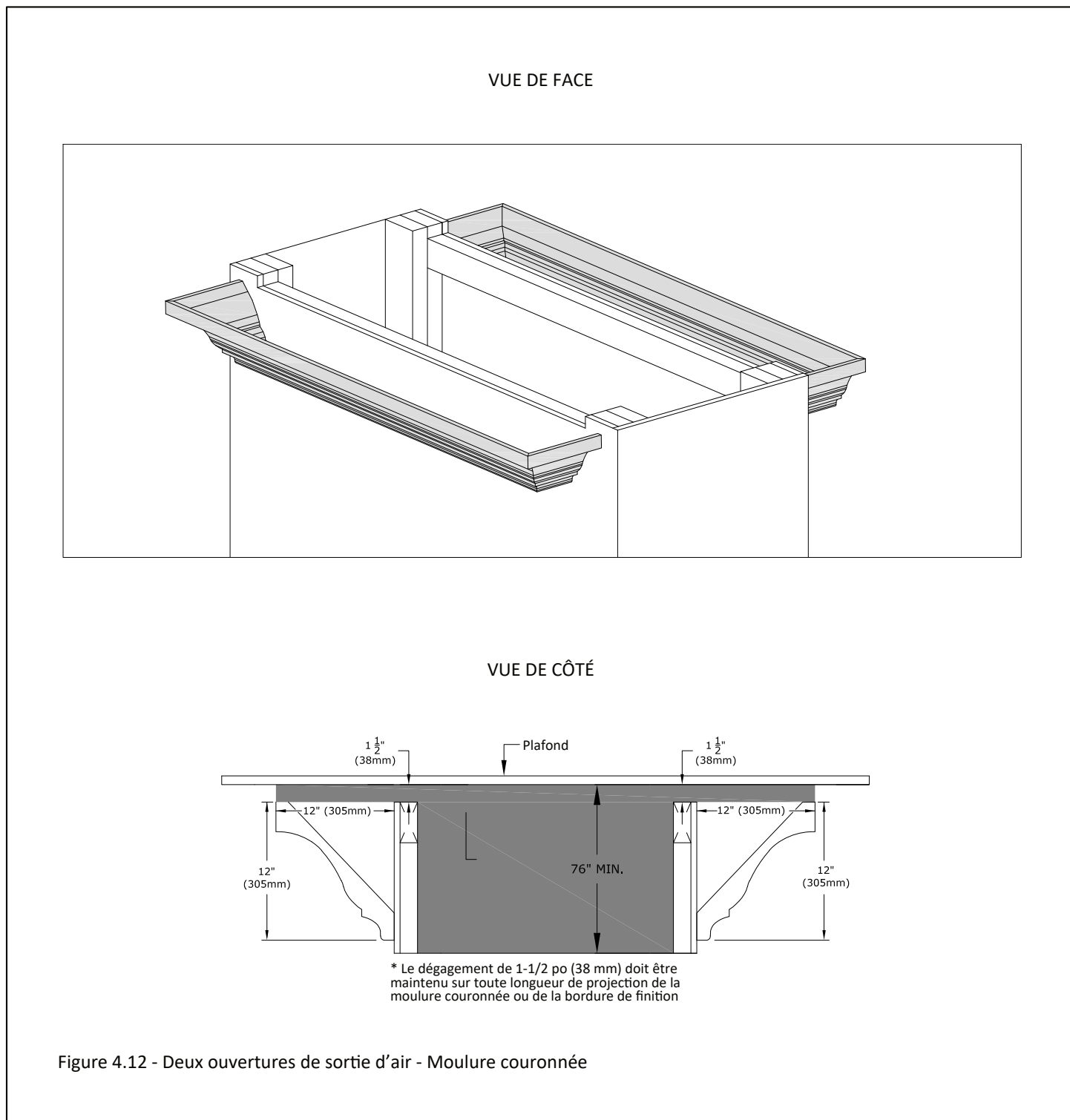

Figure 4.11 - Cavité ventilée à deux ouvertures de sortie d'air

4.3.2 Cavité ventilée à deux ouvertures de sortie d'air (suite)

La Figure 4.12 montre une installation de cavité ventilée à deux ouvertures de sortie d'air, avec moulures couronnées (facultatives). Ces moulures permettent de dissimuler les ouvertures de sortie d'air.



4.3.2 Cavité ventilée à deux ouvertures de sortie d'air (suite)

La Figure 4.13 montre une installation de cavité ventilée à deux ouvertures, avec sorties d'air en saillie (facultatives). Ces sorties d'air en saillie permettent de dissimuler les ouvertures de sortie d'air.

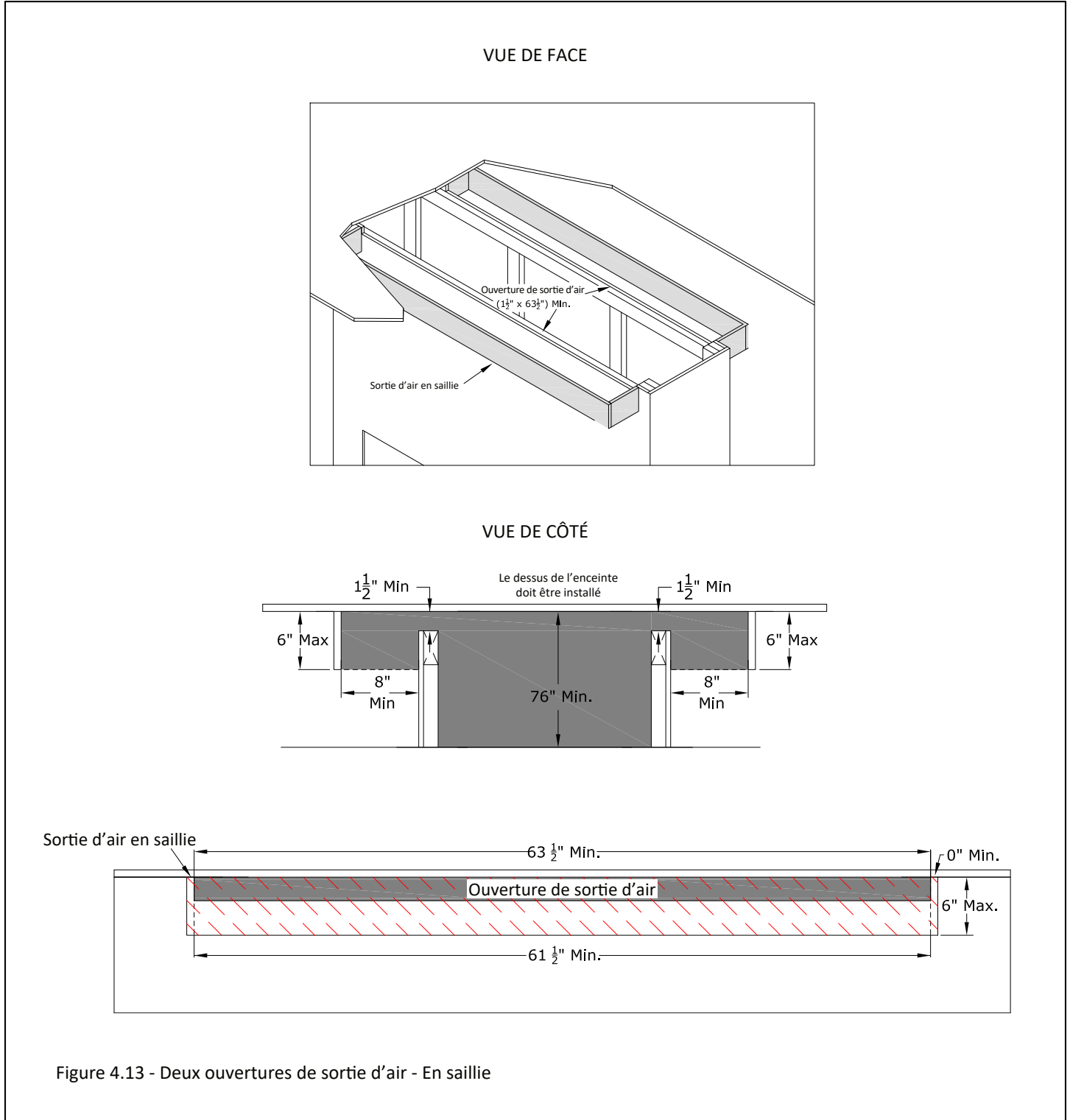

Figure 4.13 - Deux ouvertures de sortie d'air - En saillie

4.3.3 Cavité ventilée à ouverture continue sur tout le haut de l'enceinte

La Figure 4.14 montre à quoi ressemblerait l'installation d'une cavité ventilée avec ouverture de sortie d'air continue sur tout le haut de l'enceinte du foyer.

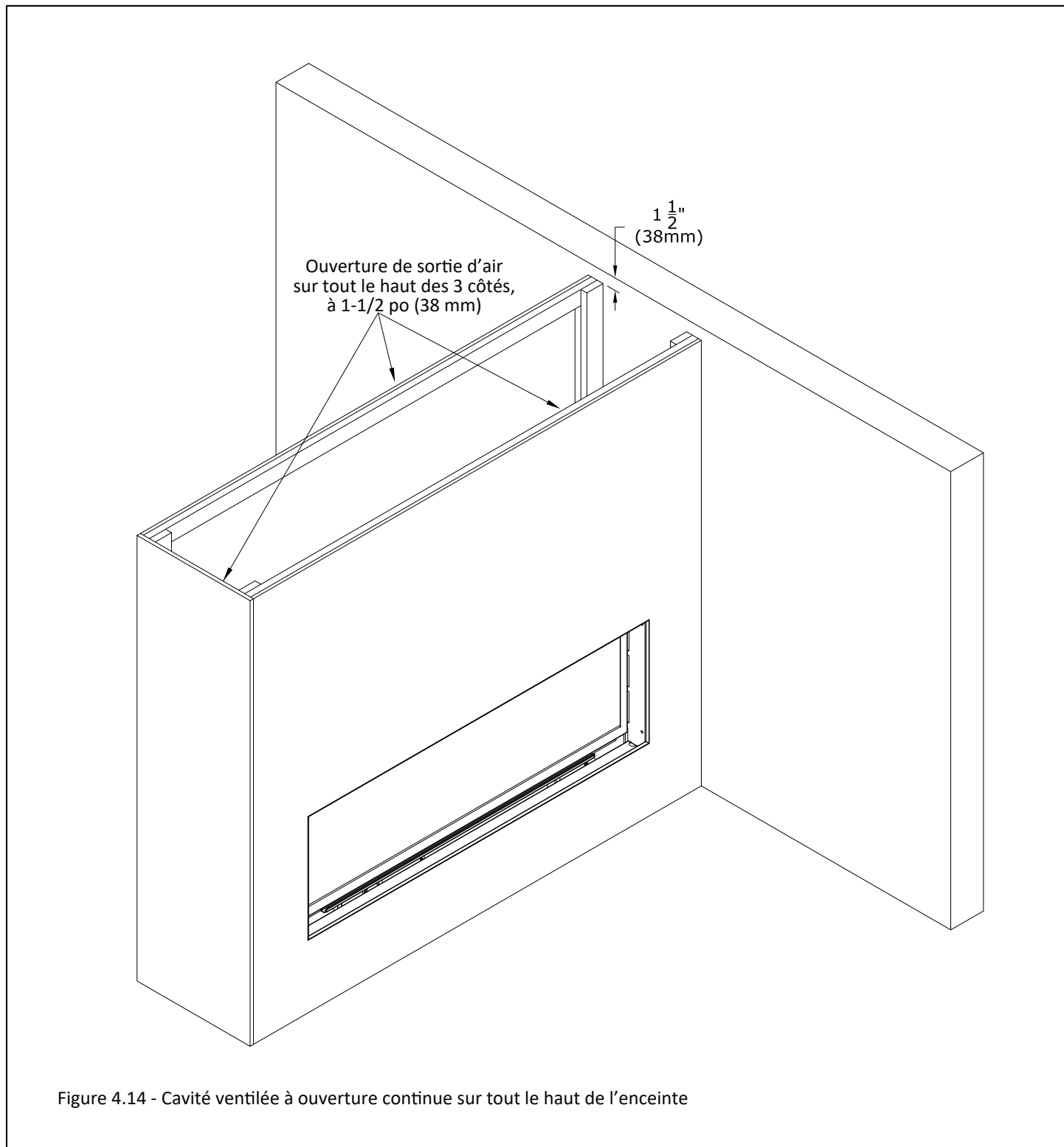
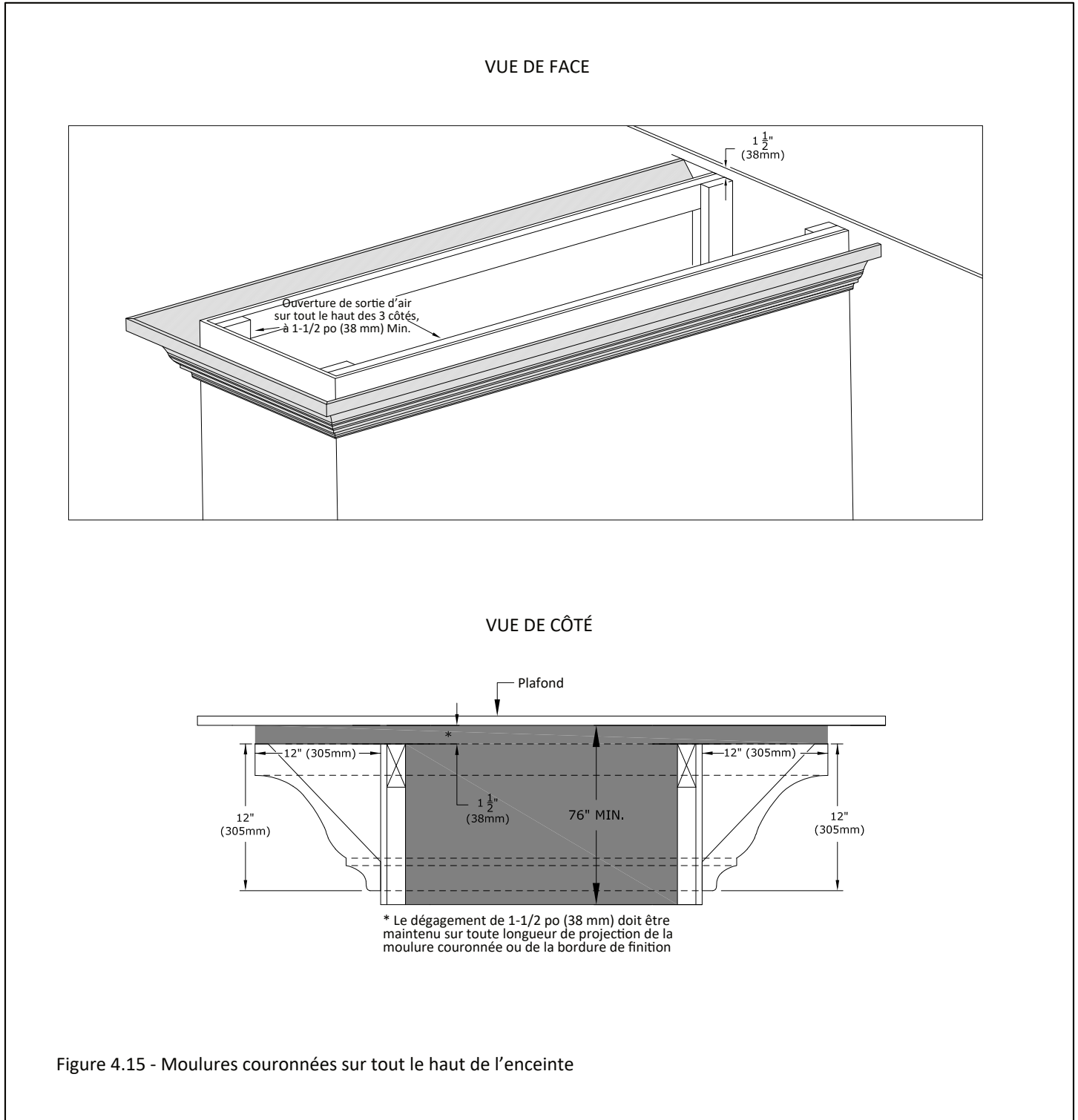

Figure 4.14 - Cavité ventilée à ouverture continue sur tout le haut de l'enceinte

4.3.3 Cavité ventilée à ouverture continue sur tout le haut de l'enceinte (suite)

La Figure 4.15 montre l'installation d'une cavité ventilée à ouverture de sortie d'air continue sur tout le haut de l'enceinte du foyer, avec moulures couronnées (facultatives).



4.3.3 Cavité ventilée à ouverture continue sur tout le haut de l'enceinte (suite)

La Figure 4.16 montre l'installation d'une cavité ventilée à ouverture de sortie d'air continue sur tout le haut de l'enceinte du foyer, avec sorties d'air en saillie (facultatives).

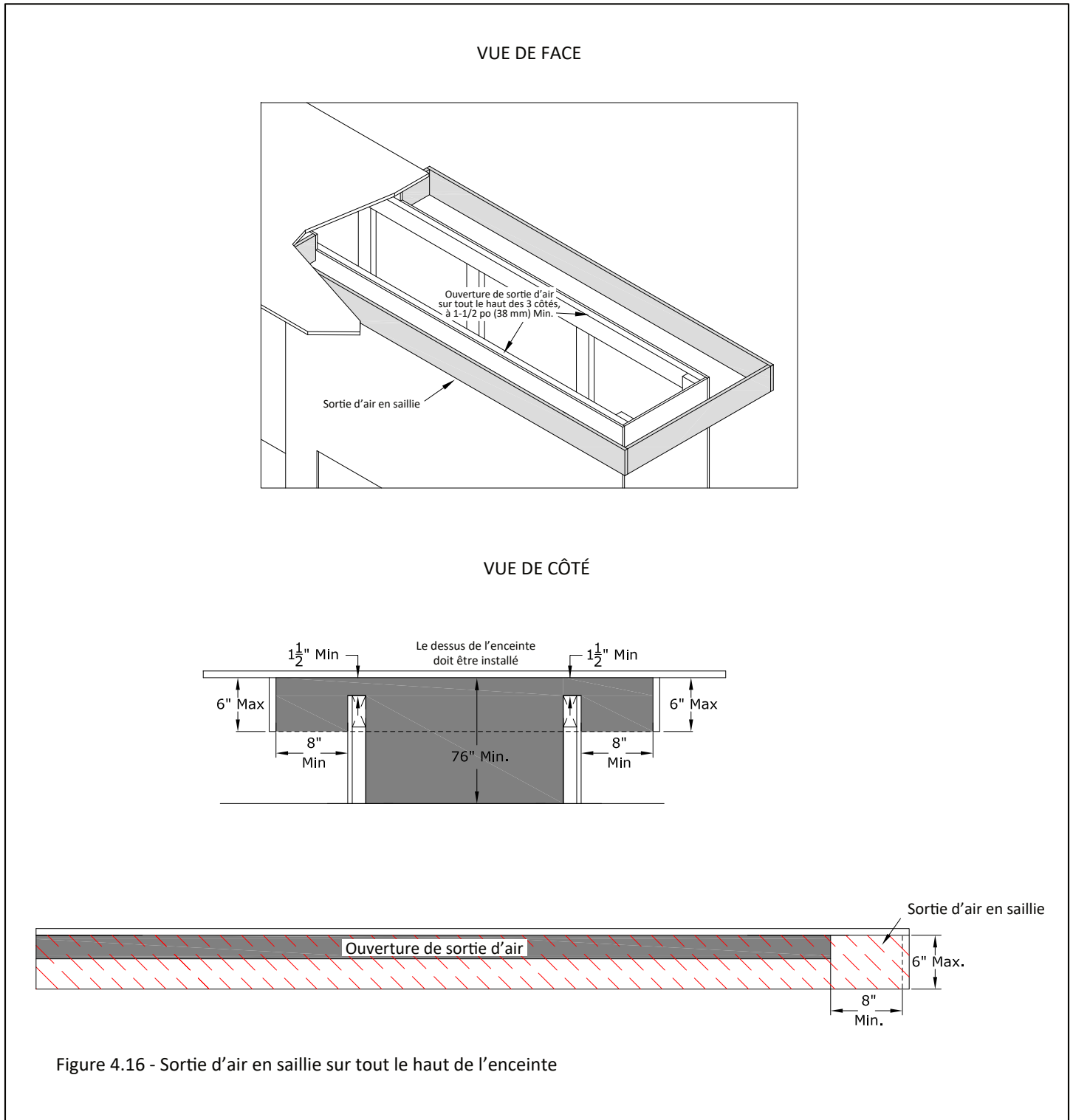

4.3.4 Dégagements au gicleur

- Si une tête de gicleur se trouve près d'une ouverture de sortie d'air du kit KZK ou d'une ouverture de cavité ventilée pour l'enceinte du foyer, l'installation DOIT être conforme au schéma ci-dessous.
- La distance entre une tête de gicleur et l'ouverture de sortie d'air ne doit pas être inférieure à 60 po (1524 mm) en tout point, mesurée à partir de l'ouverture de sortie d'air. Vous devez aussi vérifier que le détecteur de la tête du gicleur est réglé à la température de déclenchement convenable, pour ne pas déclencher lorsque la pièce se réchauffe en présence du foyer qui chauffe normalement.
- Veuillez suivre les codes du bâtiment locaux pour déterminer quel réglage de température convient à votre installation.
- La Figure 4.17 montre une vue de côté d'un kit KZK, mais votre installation peut être légèrement différente.

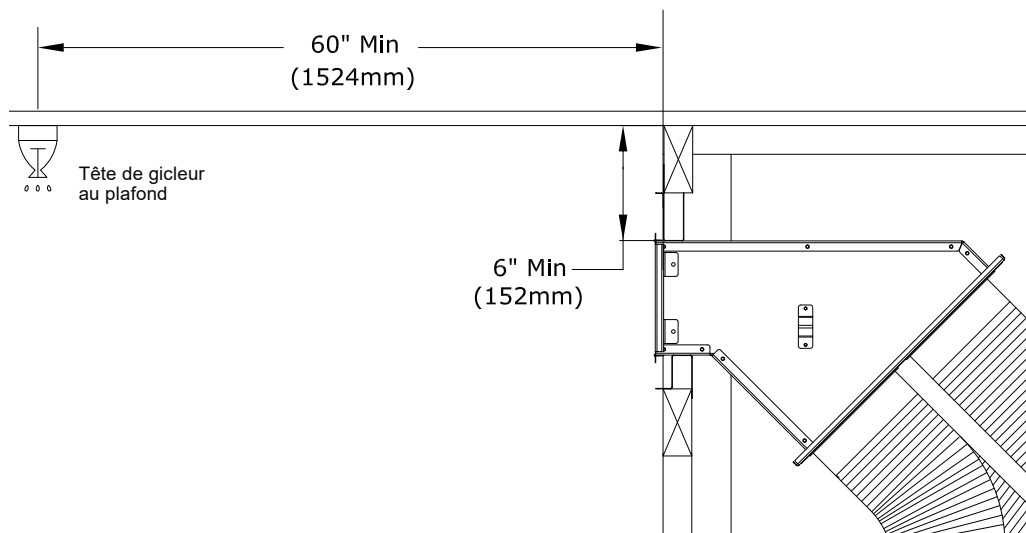

Figure 4.17 - Dégagements au gicleur

5.0 Façade et finition

5.1 Exigences des matériaux de façade et de finition

- Des matériaux incombustibles sont exigés au-dessus et aux côtés du foyer. Ce foyer peut loger des matériaux de façade incombustibles ayant 1/2 po (13 mm) d'épaisseur maximum. Voir les dimensions à la Figure 5.1.
- Le kit de bordures de finition CWST-FTK (en option) comporte un bord de finition de 3/4 po (19 mm) pour dissimuler le bord non fini des matériaux. Voir la Section 5.7, Kit de bordures de finition en option (CWST-FTK).
- Les matériaux de façade installés doivent arrêter aux bords de finition qui entourent le cadre vitré. N'installez aucun matériau au-delà de ces limites, car le cadre vitré doit pouvoir être facilement retiré pour l'entretien. Vous pouvez pré-percer des trous et utiliser des vis auto-taraudeuses pour fixer les matériaux incombustibles au-dessus et aux côtés des faces du foyer. La Figure 5.1 montre les zones permises où la profondeur de pénétration maximum permise des vis à travers l'enveloppe externe du foyer est de 1/2 po (13mm).
- L'utilisation du kit Power Vent (KPV) ne change aucune des exigences d'installation standard, incluant: manteau, extension d'âtre, murs adjacents, façade et finition.

5.2 Recommandations de finition

NOTE: La surface de la zone au-dessus de l'appareil peut être affectée par les hautes températures qu'émet le foyer. Pour réduire le risque de fissuration des panneaux de gyproc, Hussong Mfg. recommande les méthodes suivantes:

- Vérifier que les matériaux incombustibles et les panneaux de gyproc sont secs et exempts de poussière.
- Lorsque vous posez du ruban à joints et que vous comblez les joints, on recommande d'utiliser du ruban à joints, du treillis et des composés à joint résistants à la chaleur, tels Durabond. La pâte à joints doit avoir séché selon les recommandations du fabricant.
- Pour les surfaces peintes, utilisez un apprêt de haute qualité au latex acrylique (ou une peinture-émulsion acrylique) et une couche de finition. Évitez les peintures mates ou de couleur pâle, pour éviter la décoloration.

Avis de non-responsabilité : Kozy Heat ne garantit aucun matériau utilisé autour du foyer. Kozy Heat décline toute responsabilité concernant des dommages aux matériaux de finition, incluant: gauchissement, décoloration, fissures, décollement ou écaillage. Ceci inclut aussi l'émission de gaz ou d'odeurs désagréables provenant des matériaux lorsqu'ils sont chauffés.

5.3 Zone de matériaux incombustibles

- Voir la Figure 5.1 pour l'emplacement des matériaux de façade et de finition incombustibles minimums exigés.
- Le panneau de gypse à surface cartonnée, utilisé pour les cloisons sèches (angl. dry wall), incluant le panneau de type X classé résistant au feu, n'est pas un matériau incombustible. L'utilisation de ce panneau n'est pas approuvée comme matériau incombustible près du foyer.
- Les panneaux WonderBoard sont communément utilisés comme panneau d'appui pour tuiles. Le panneau d'appui WonderBoard n'est pas un matériau incombustible et son utilisation n'est pas approuvée comme matériau incombustible près du foyer.
- Les matériaux de façade et de finition incombustibles doivent être conformes à la norme ASTM E 136.

5.4 Installation standard - Exigences des matériaux de façade et de finition

AVERTISSEMENT: Tous les dégagements minimums exigés aux matériaux combustibles DOIVENT être maintenus.

5.4.1 Exigences pour manteau et extension d'âtre en matériaux combustibles

- Projections du manteau combustible: Comme la Figure 5.2 le montre, la bordure de finition de 3/4 po (19 mm) d'un manteau combustible peut commencer à 8 po (203 mm) au-dessus du bord de finition supérieur du foyer, avec un manteau combustible de 6 po (152 mm) commençant à 11-1/2 po (292 mm) au-dessus du bord de finition supérieur du foyer. La projection du manteau peut augmenter de 1 po (25 mm) pour chaque 1 po (25 mm) de hauteur additionnelle, à partir d'un manteau de 6 po (152 mm).
- Extension d'âtre combustible (aucun contour): Comme la Figure 5.2 le montre, une extension d'âtre combustible ayant 18 po (458 mm) de projection peut être installée à 0 po (0 mm) du bord de finition inférieur du foyer. La projection de l'extension d'âtre peut augmenter de 1 po (25 mm) pour chaque 1 po (25 mm) d'éloignement du bord de finition inférieur du foyer. Si vous installez un contour en option, voir la Mesure «B» de la Section 5.8 (Directives de finition pour contours en option).
- Montants (piédroits) du manteau: Voir la Figure 5.4 et le paragraphe «Dégagement au mur latéral combustible» ci-dessous. Si vous installez un contour en option, voir la Mesure «A» de la Section 5.8 (Directives de finition pour contours en option), pour l'espace requis entre les bords du contour en option et le matériau de finition.
- Dégagement au mur latéral combustible: Un mur latéral combustible de projection illimitée peut être installé à 0 po (0 mm) du bord de finition latéral du foyer. Voir la Figure 5.4. Si vous installez un contour en option, voir la Mesure «A» de la Section 5.8 (Directives de finition pour contours en option), pour l'espace requis entre les bords du contour en option et le matériau de finition.

5.4.2 Exigences pour manteau incombustible

- Projections du manteau incombustible: Comme le montre la Figure 5.3, un manteau incombustible de 6 po (152 mm) de projection peut commencer à 6 po (152 mm) du bord de finition supérieur du foyer. La projection du manteau peut augmenter de 1 po (25 mm) pour chaque 1 po (25 mm) de hauteur additionnelle.

5.4 Installation standard - Exigences des matériaux de façade et de finition (suite)

La Figure 5.1 montre les dimensions minimums exigées pour les matériaux de façade et de finition incombustibles, pour une installation standard.

Il y a deux zones où les vis ne sont pas permises sur ce foyer: la zone de 2-1/2 po (64 mm) de haut située au-dessus du bord de finition supérieur du foyer, et la zone de 1-1/2 po (38 mm) de haut située au-dessous du bord de finition inférieur du foyer.

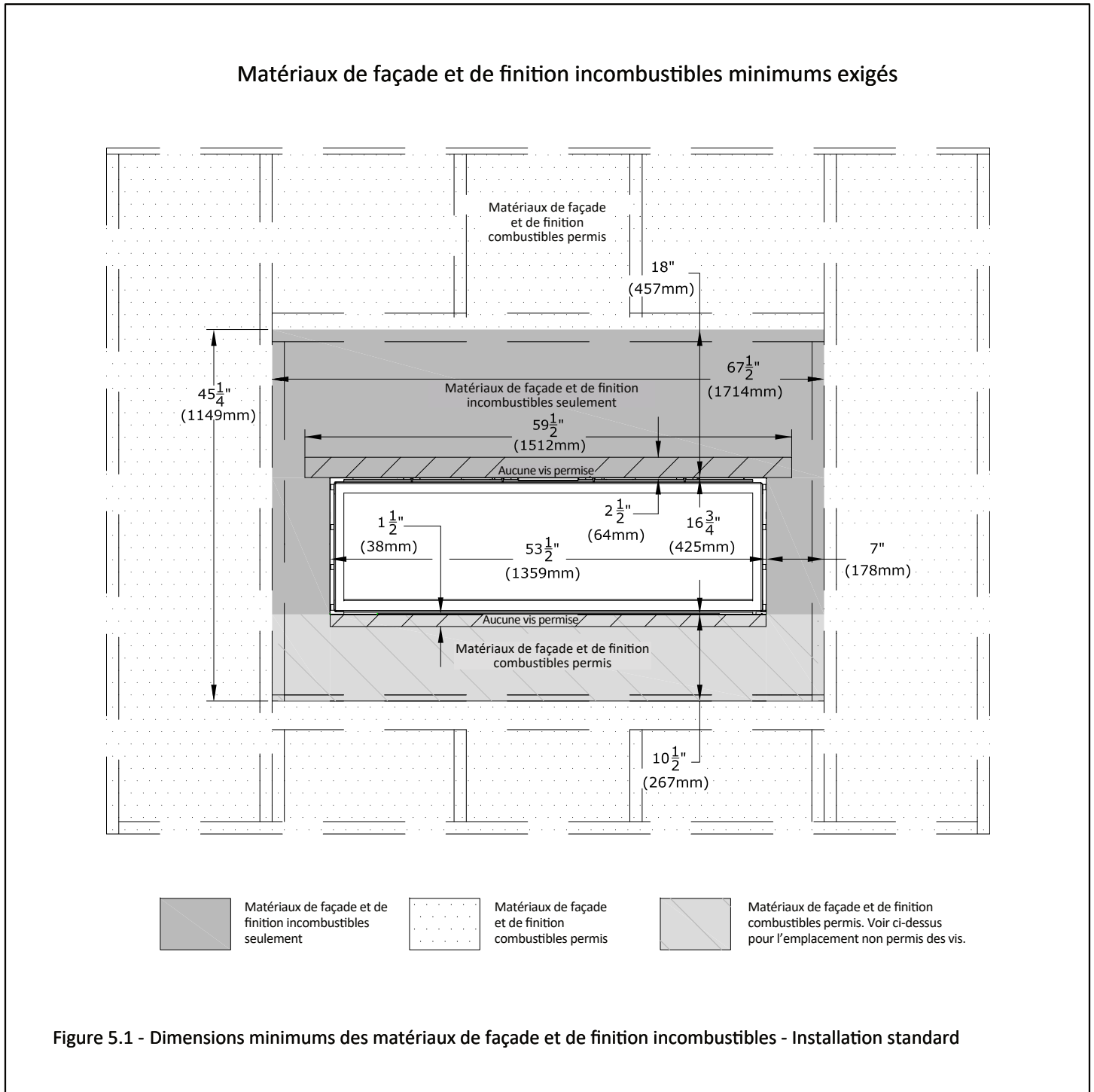

5.4 Installation standard - Exigences des matériaux de façade et de finition (suite)

Projections du manteau et de l'extension d'âtre combustibles - Installation standard

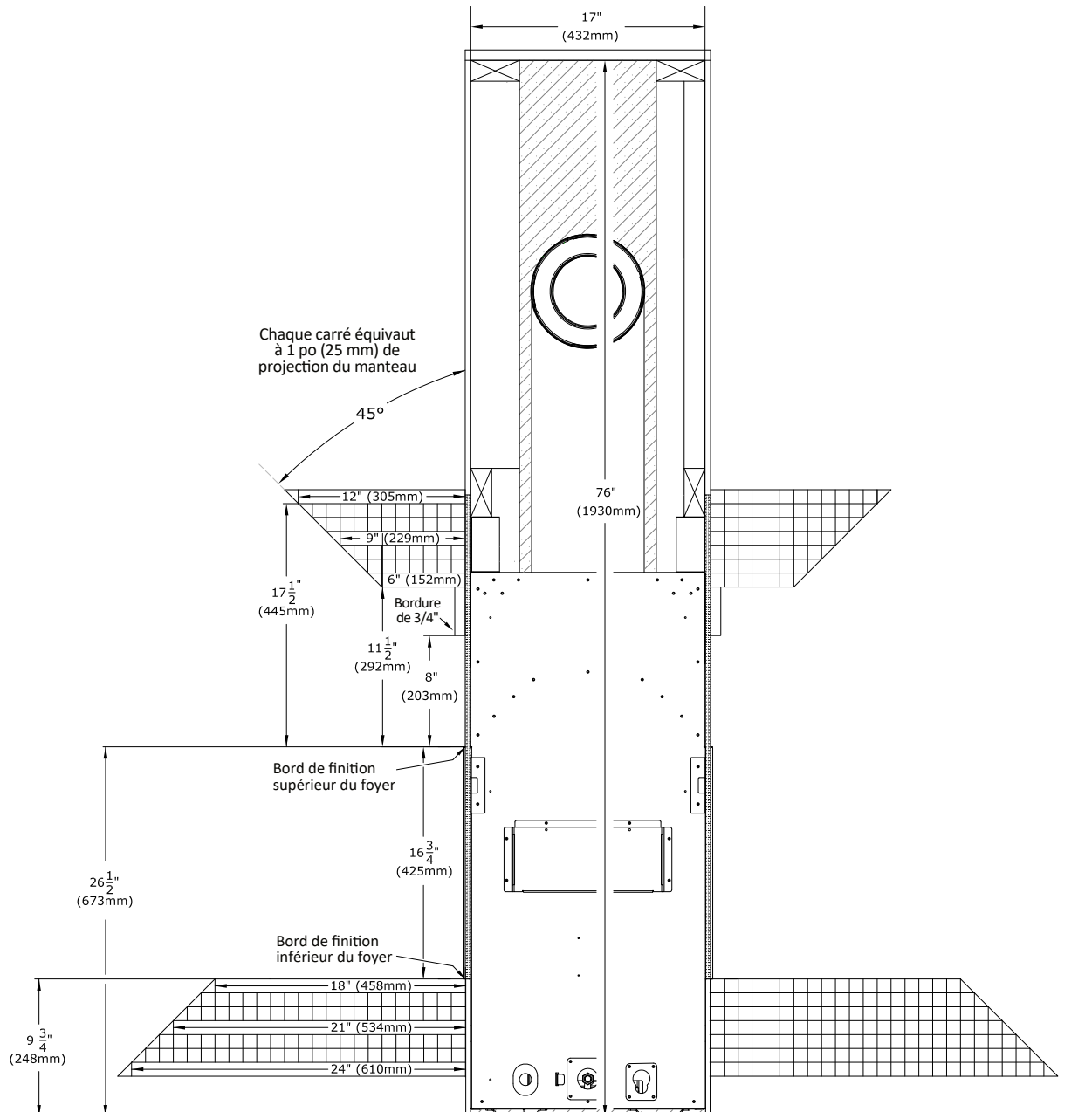
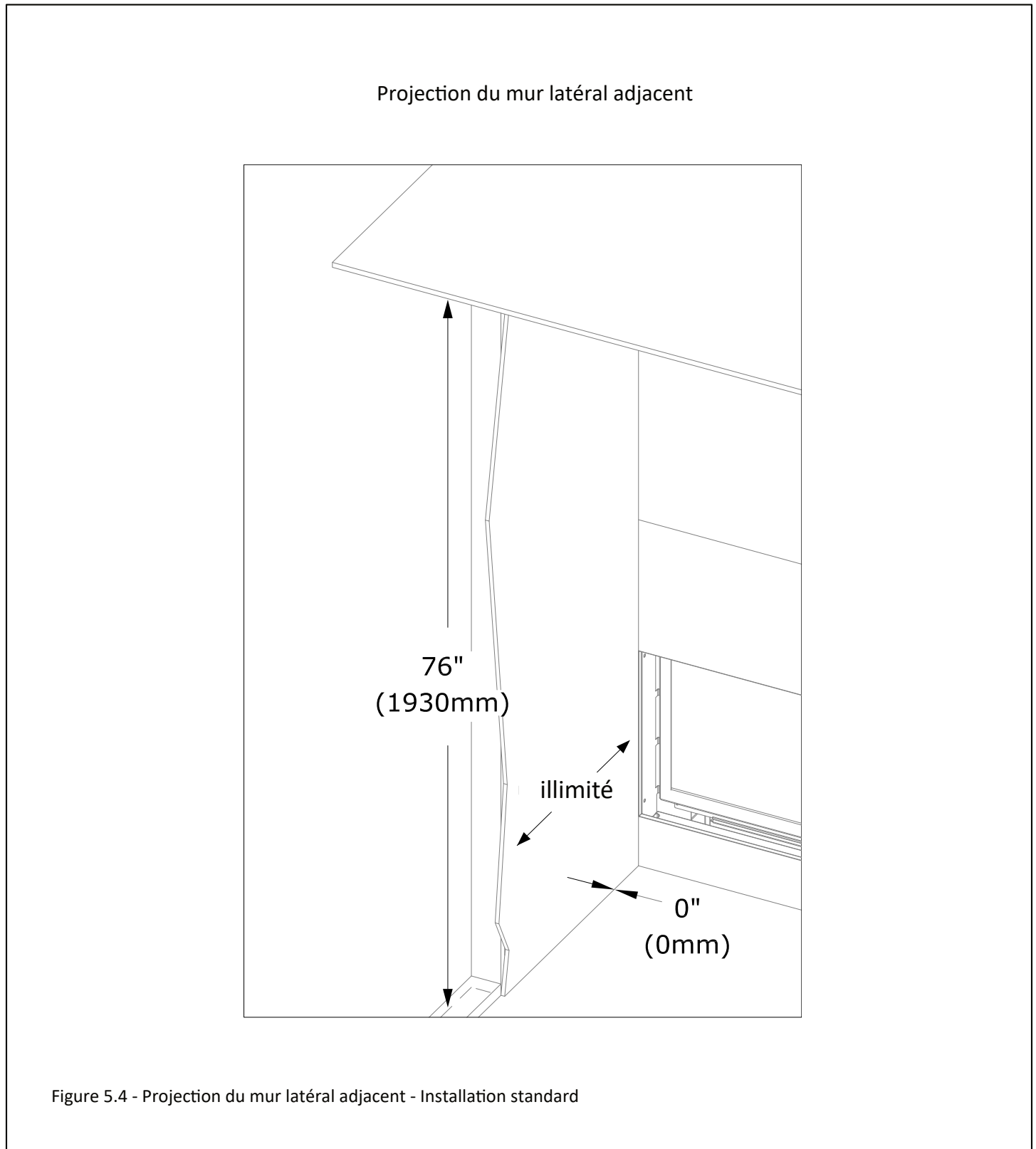

Figure 5.2 - Projections du manteau et de l'extension d'âtre combustibles - Installation standard

5.4 Installation standard - Exigences des matériaux de façade et de finition (suite)



5.5 Installation avec cavité ventilée ou kit KZK - Exigences des matériaux de façade et de finition

AVERTISSEMENT: Tous les dégagements minimums exigés aux matériaux combustibles DOIVENT être maintenus.

Note: Veuillez consulter le manuel du kit KZK pour plus d'information concernant les dégagements et l'installation du kit KZK.

AVERTISSEMENT ! RISQUE D'INCENDIE: Les options de façade et de finition suivantes doivent être utilisées SEULEMENT avec une cavité ventilée ou un kit Komfort Zone (KZK) en retirant les déflecteurs de convection et les couvercles correspondants. N'utilisez PAS ces options si vous n'installez pas une cavité ventilée ou un kit Komfort Zone (KZK).

5.5.1 Exigences pour manteau et extension d'âtre en matériaux combustibles

- Projections du manteau combustible: Comme la Figure 5.6 le montre, un manteau combustible ayant 6 po (152 mm) de projection peut être installé à 3 po (76 mm) au-dessus du bord de finition supérieur du foyer. La projection du manteau combustible peut augmenter de 1 po (25 mm) pour chaque 1 po (25 mm) de hauteur additionnelle, à partir d'un manteau de 6 po (152 mm).
- Extension d'âtre combustible (aucun contour): Comme la Figure 5.6 le montre, une extension d'âtre combustible ayant 18 po (458 mm) de projection peut être installée à 0 po (0 mm) du bord de finition inférieur du foyer. La projection de l'extension d'âtre peut augmenter de 1 po (25 mm) pour chaque 1 po (25 mm) d'éloignement du bord de finition inférieur du foyer. Si vous installez un contour en option, voir la Mesure «B» de la Section 5.8 (Directives de finition pour contours en option).
- Montants (piédroits) du manteau: Voir la Figure 5.7 et le paragraphe «Dégagement au mur latéral combustible» ci-dessous. Si vous installez un contour en option, voir la Mesure «A» de la Section 5.8 (Directives de finition pour contours en option), pour l'espace requis entre les bords du contour en option et le matériau de finition.
- Dégagement au mur latéral combustible: Comme la Figure 5.7 le montre, une bordure de mur latéral combustible ayant 1 po (25 mm) de projection peut commencer à 0 po (0 mm) du bord de finition latéral du foyer. La projection de la bordure du mur peut augmenter de 1 po (25 mm) pour chaque 1 po (25 mm) d'éloignement du bord de finition latéral du foyer. Après les premiers 5 po (127 mm) d'éloignement du bord de finition latéral du foyer, le mur latéral peut avoir une projection illimitée. Si vous installez un contour en option, voir la Mesure «A» de la Section 5.8 (Directives de finition pour contours en option), pour l'espace requis entre les bords du contour en option et le matériau de finition.

5.5 Installation avec cavité ventilée ou kit KZK - Exigences des matériaux de façade et de finition (suite)

La Figure 5.5 montre les dimensions minimums exigées des matériaux de façade incombustibles, avec un kit KZK ou une cavité ventilée. La Figure 5.8 montre le matériau de finition combustible permis par-dessus le matériau de façade incombustible exigé.

Il y a deux zones où les vis ne sont pas permises sur ce foyer: la zone de 2-1/2 po (64 mm) de haut située au-dessus du bord de finition supérieur du foyer, et la zone de 1-1/2 po (38 mm) de haut située au-dessous du bord de finition inférieur du foyer.

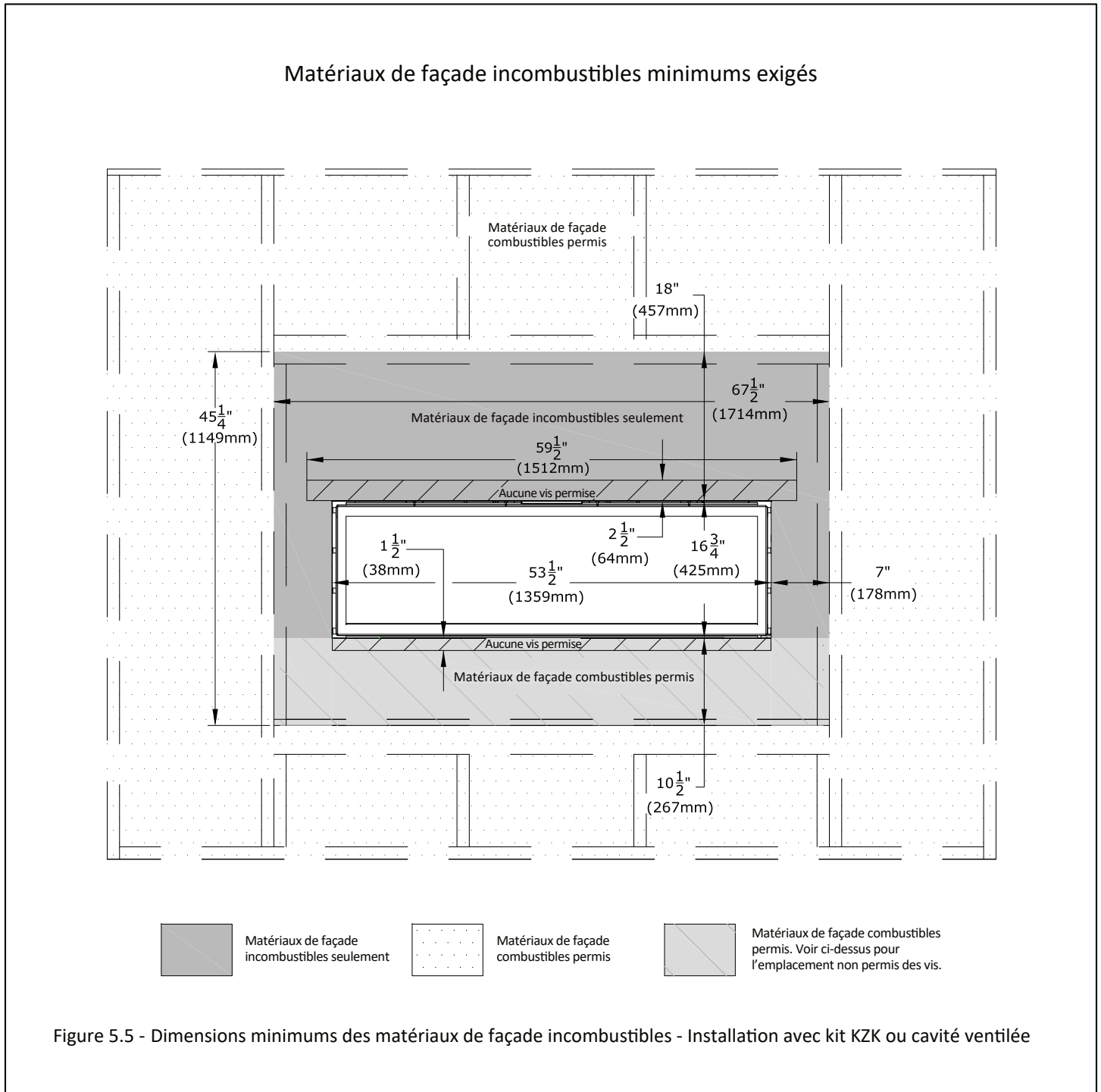

5.5 Installation avec cavité ventilée ou kit KZK - Exigences des matériaux de façade et de finition (suite)

Projections du manteau et de l'âtre combustibles - Installation avec kit KZK ou cavité ventilée

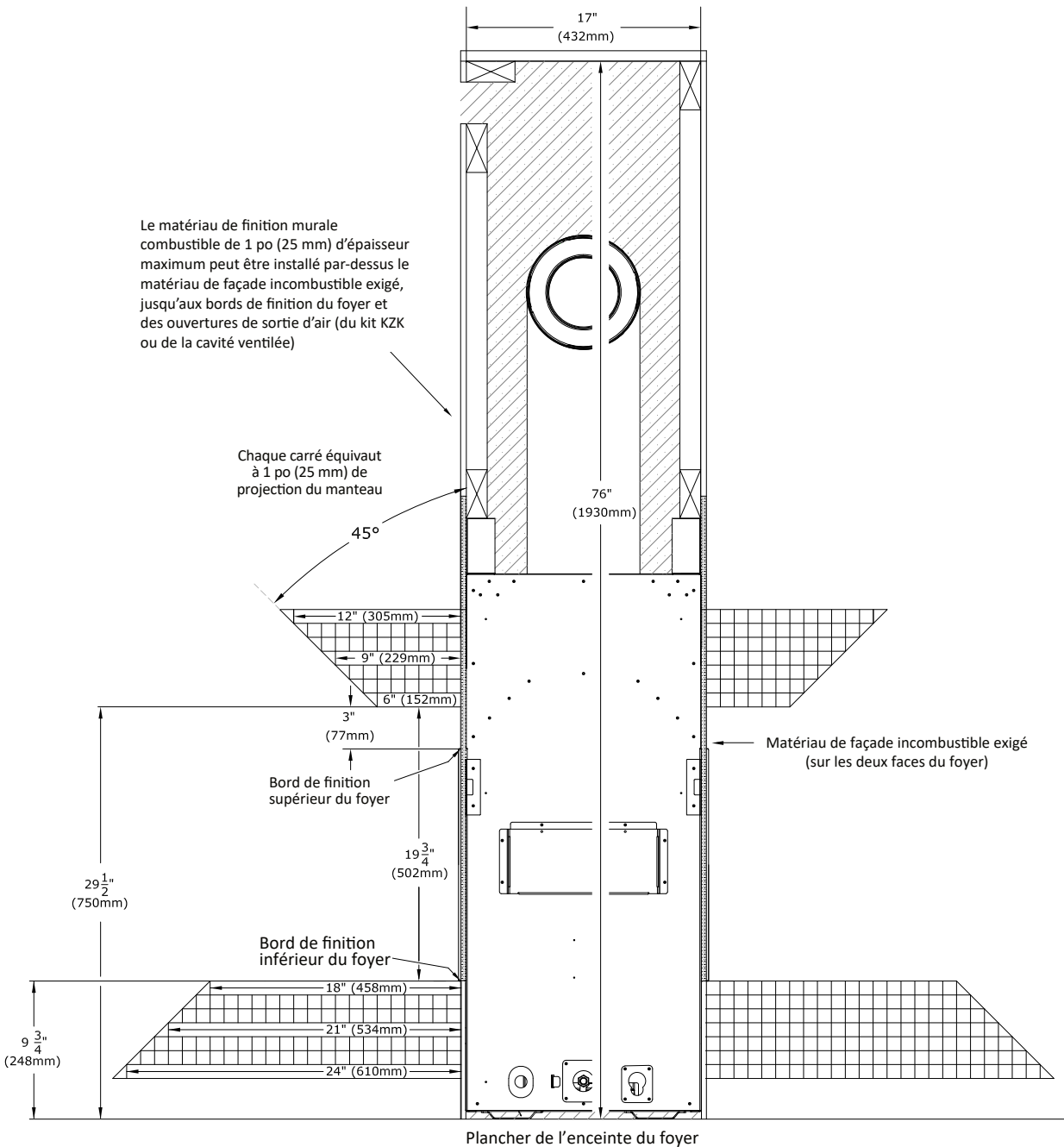

Figure 5.6 - Projections du manteau et de l'extension d'âtre combustibles avec kit KZK ou cavité ventilée (sans contour)

5.5 Installation avec cavité ventilée ou kit KZK - Exigences des matériaux de façade et de finition (suite)

Projections du mur latéral adjacent - Installation avec kit KZK ou cavité ventilée

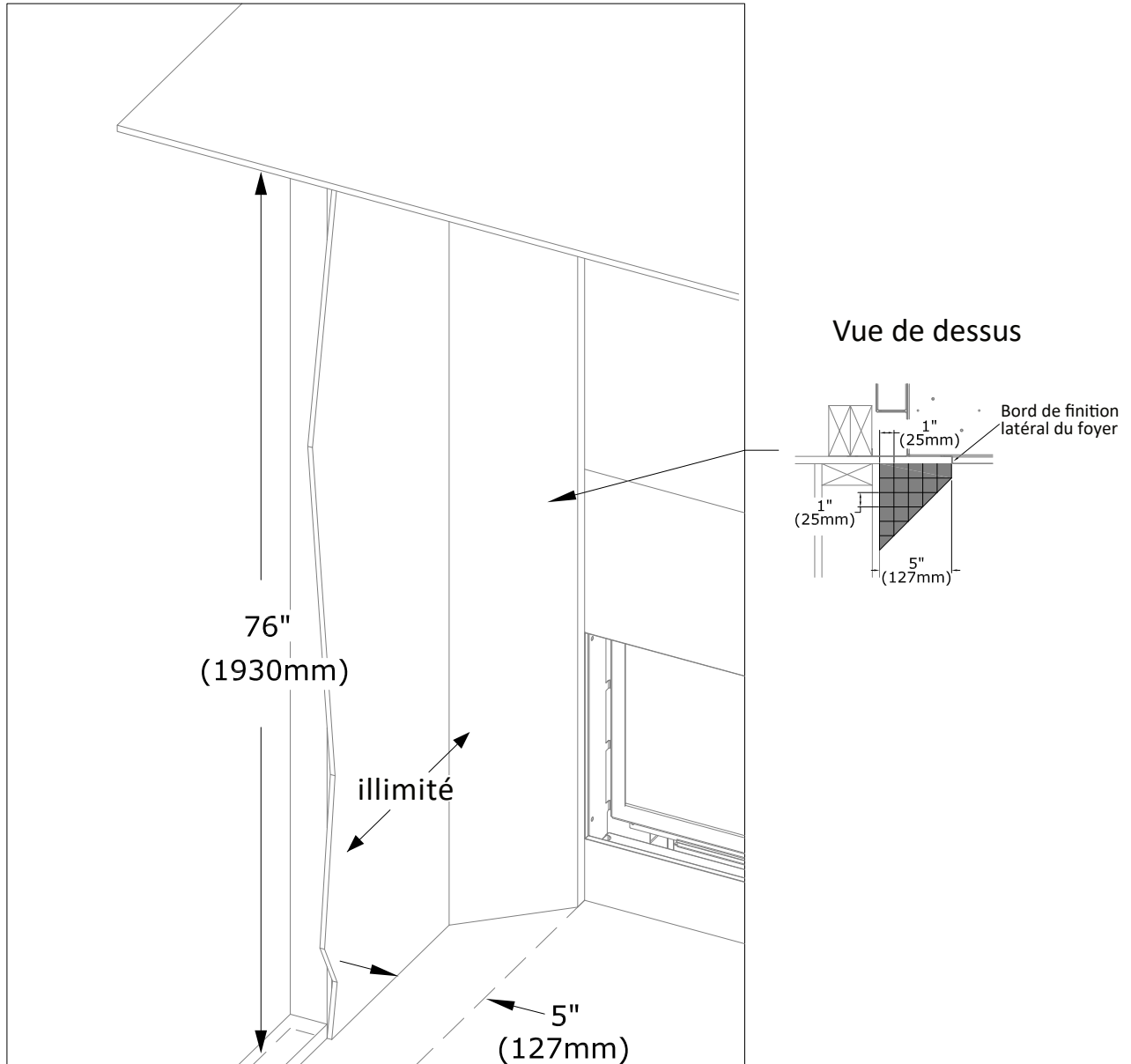
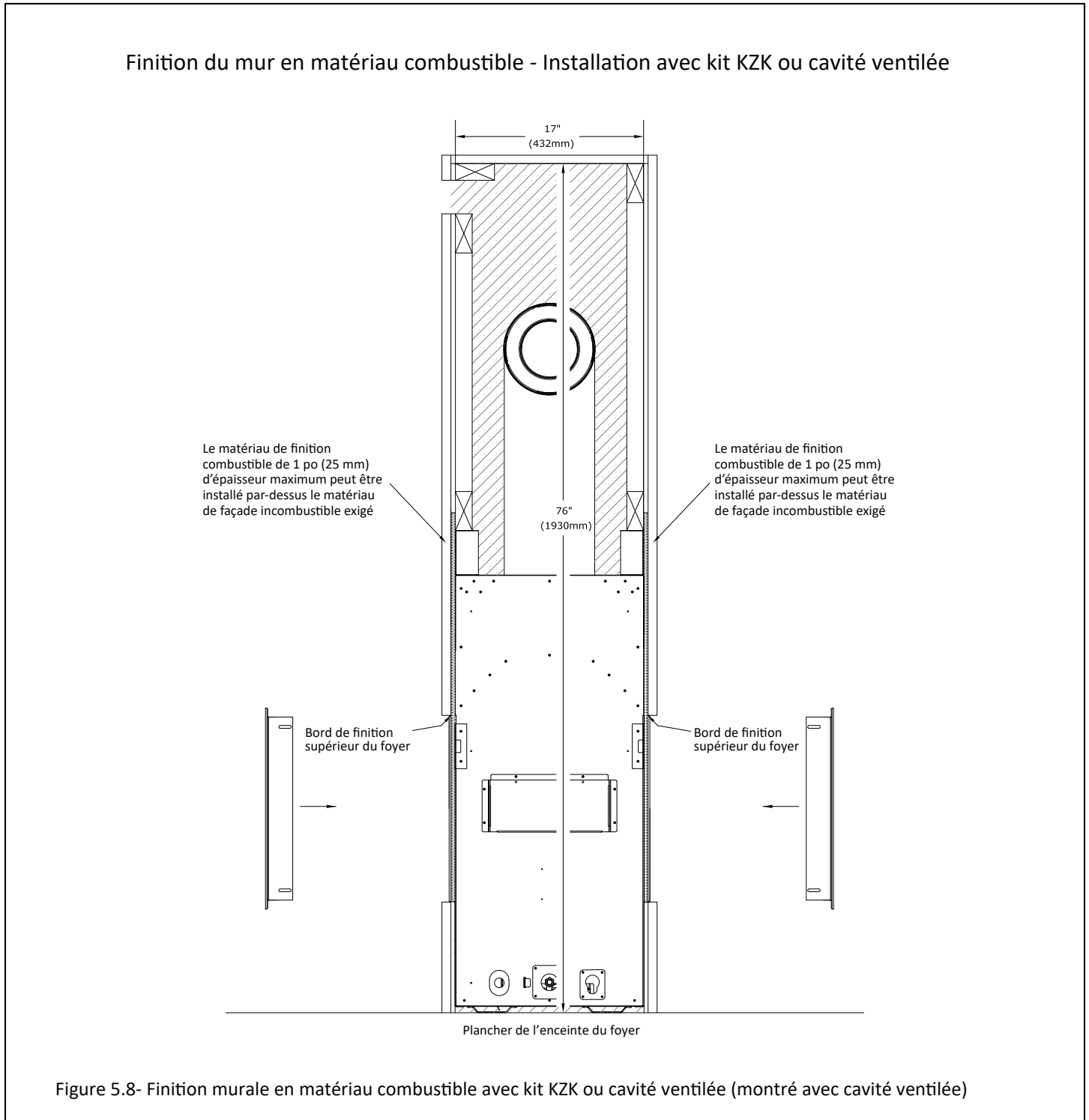

Figure 5.7 - Projection d'un mur latéral combustible - Installation avec kit KZK ou cavité ventilée

5.5 Installation avec cavité ventilée ou kit KZK - Exigences des matériaux de façade et de finition (suite)

Ce foyer permet d'installer un matériau de finition combustible de 1 po (25 mm) d'épaisseur maximum (p.ex. du shiplap), par-dessus le matériau de façade incombustible exigé. Ce matériau de finition combustible peut être installé sur toute la surface de finition du mur autour des bords de finition du foyer et des ouvertures de sortie d'air du kit KZK ou de la cavité ventilée. Important: Aucun matériau de façade ou de finition ne doit couvrir ou réduire la surface minimum exigée des ouvertures de sortie d'air.



5.6 Recommandations d'utilisation pour le marbre et autres matériaux en pierre

Kozy Heat fait certaines mises en garde si vous utilisez le marbre, le granite ou d'autres matériaux de finition en pierre.

- N'utilisez jamais de marbre, de granite ou de produits de pierre naturelle en une seule pièce taillée en forme de «U» comme matériau de finition, pour recouvrir les surfaces latérales et supérieure entourant l'ouverture du foyer.
- Si vous utilisez ces matériaux en une seule pièce (en forme de «U»), ceux-ci risquent de fissurer en raison de l'expansion thermique.
- Consultez le fabricant ou fournisseur de votre matériau de finition pour l'utiliser dans des applications à haute température autour d'un foyer. Assurez-vous que ce matériau peut être exposé à des températures supérieures à 160°F (71°C). Kozy Heat décline toute responsabilité en cas de décoloration, de fissuration ou autres dommages liés à la chaleur.

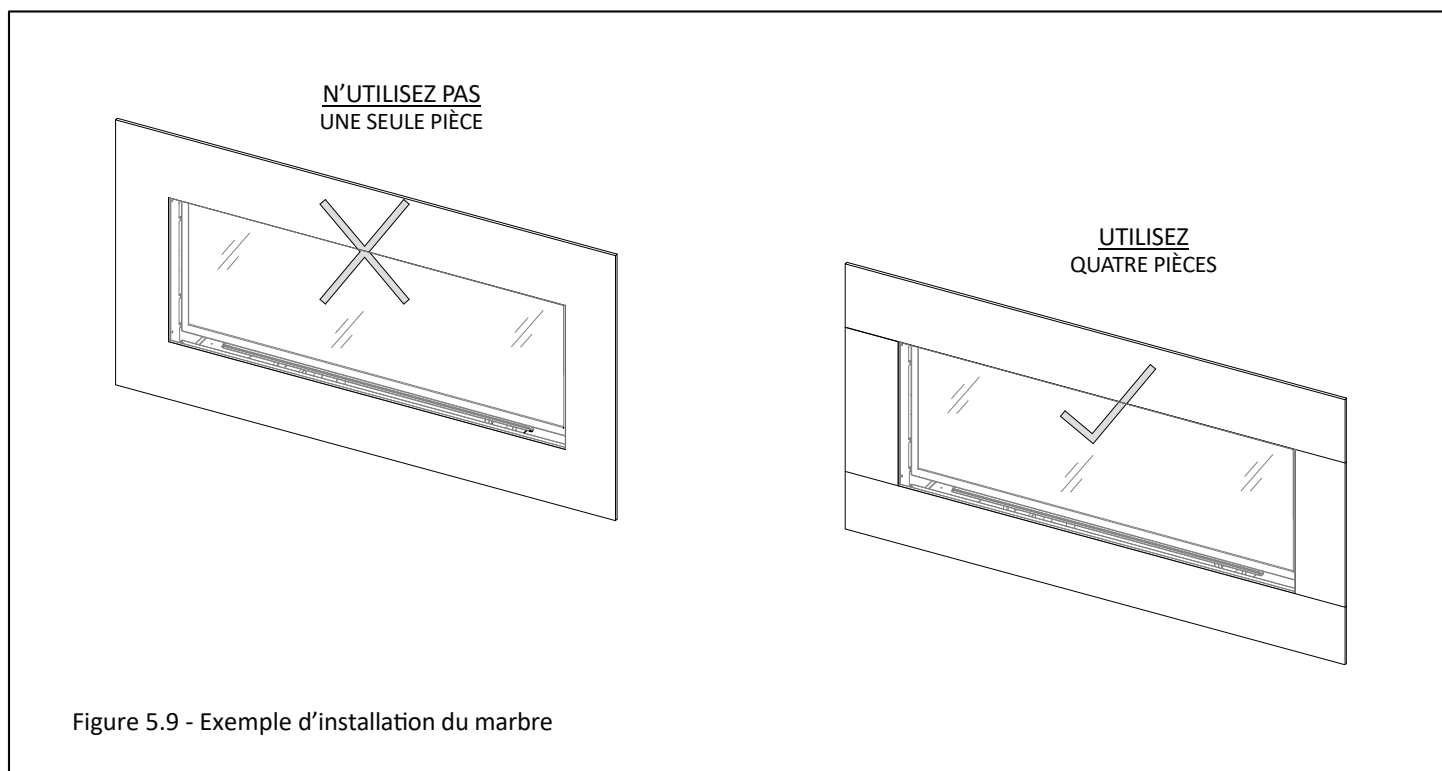

5.7 Kit de bordures de finition en option (CWST-FTK)

IMPORTANT: Le kit de bordures de finition doit être fixé au foyer avant d'installer le foyer en place.

- Ce kit de bordures de finition (fourni avec le foyer) comporte des bords de finition plus profonds permettant de loger des matériaux de finition tels que la pierre.
- Vous devrez peut-être marquer l'emplacement des trous, et les percer, avant de fixer les bordures de finition au foyer.

Ce kit inclut : (8) pièces de bordures de finition; (36) vis

Installation

1. Installez la bordure de finition supérieure. Fixez-la au foyer en insérant les vis dans les trous de la bordure de finition.
2. Installez les bordures de finition latérales. Fixez-les au foyer en insérant les vis dans les trous des bordures de finition.
3. Installez la bordure de finition inférieure. Fixez-la au foyer en insérant les vis dans les trous de la bordure de finition.
4. Répétez cette procédure pour l'autre face du foyer.

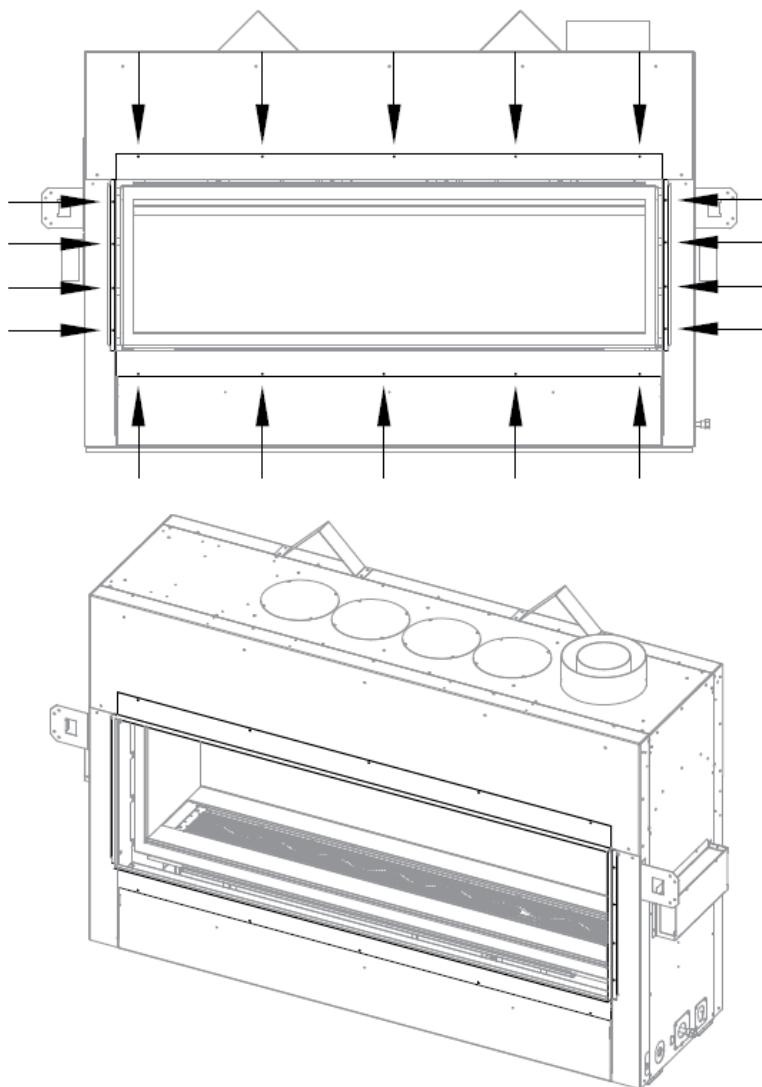
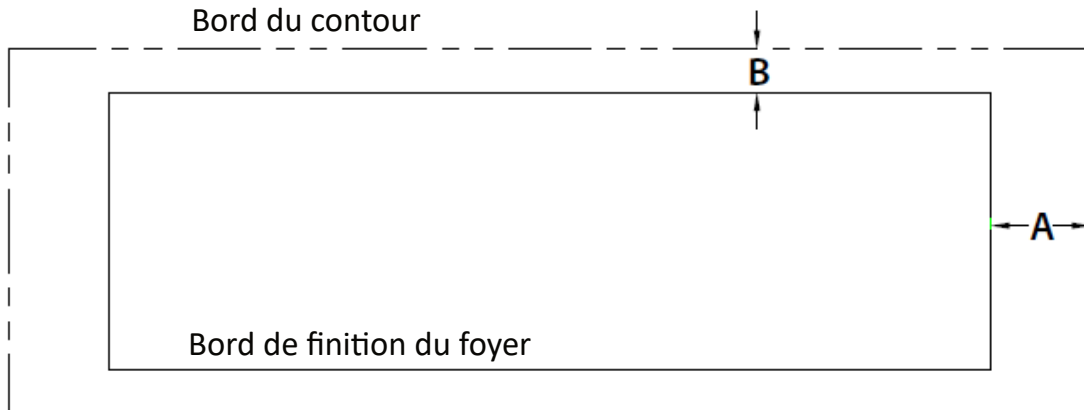

Figure 5.10 - Kit de bordures de finition en option (CWST-FTK)

5.8 Directives de finition pour contours en option

- La Figure 5.11 montre les limites du matériau de finition, mesurées à partir des bords de finition du foyer, pour permettre d'installer l'un des contours en option. La plupart des matériaux de finition (trop épais) ne pourront pas être installés en dessous du contour en option.
- La Mesure «A» indique l'espace à garder de chaque côté (des bords de finition latéraux du foyer).
- La Mesure «B» indique l'espace à garder au haut et au bas (des bords de finition supérieur et inférieur du foyer).



Contour	A	B
CW50-RS	3/4 po (19 mm)	3/4 po (19 mm)
CW50-RS4	2-5/8 po (67mm)	2-5/8 po (67 mm)
CW50-GS	6 po (152 mm)	2-1/2po (64 mm)
CW50-MS	3-1/8 po (79 mm)	3-1/8 po (79 mm)

Figure 5.11 - Directives de finition pour contours en option

6.0 Raccordement de la conduite de gaz

6.1 Conversion de gaz

Note : Moteur pas-à-pas vendu séparément pour effectuer la conversion de gaz

ATTENTION : La conversion doit être effectuée conformément aux règlements des autorités provinciales compétentes et conformément aux exigences du code d'installation ANSI Z223.1.

Ce foyer est prêt à fonctionner au gaz naturel. Pour le convertir au propane, suivez les instructions fournies avec le kit de conversion.

6.2 Installation de la conduite de gaz

ATTENTION : L'installation de la conduite de gaz doit être effectuée seulement par un installateur qualifié, conformément aux codes du bâtiment locaux, s'il y en a. Sinon, suivre la norme ANSI Z223.1. Dans l'État du Massachusetts, l'installation doit être faite seulement par un installateur de gaz ou plombier certifié.

NOTE : Cet appareil et son robinet d'arrêt individuel doivent être débranchés de la tuyauterie d'alimentation de gaz lors des tests de pression du système si la pression des tests est supérieure à 1/2 psi (3,5 kPa). Pour les pressions d'essai inférieures ou égales à 1/2 psi (3,5 kPa), l'appareil doit être isolé de la tuyauterie d'alimentation de gaz, en fermant son robinet d'arrêt manuel individuel.

- Un robinet d'arrêt manuel homologué (et approuvé par l'État du Massachusetts) de 1/2 po à poignée en «T» et un raccord de gaz flexible doivent être raccordés à l'entrée de la valve de contrôle de gaz de 1/2 po. Si vous utilisez des composants différents, consultez les codes locaux, pour vérifier la conformité.
- Ce foyer est muni d'un raccord de gaz flexible de 3/8 po (10 mm) x 36 po (914 mm) de long et d'un robinet d'arrêt manuel.
- Installez la conduite de gaz de façon à ne pas nuire au fonctionnement du ventilateur.
- Pour les installations à haute altitude, consultez votre fournisseur de gaz local ou l'autorité compétente pour connaître les méthodes de calibrage appropriées («rating methods»).
- Acheminez la conduite de gaz jusqu'à l'intérieur du foyer par le trou d'accès de gaz prévu à cet effet. Pour l'emplacement du trou d'accès de la conduite de gaz, voir la Figure 2.1 (Dimensions de l'appareil).

Tableau 6.1 - Pressions d'alimentation de gaz à l'entrée

	Gaz naturel	Propane
Pression minimum	5 po c.e. (1,25 kPa) 7 po c.e. (1,74 kPa)** Recommandé	12 po c.e. (2,99 kPa)
Pression maximum	10 po c.e. (2,49 kPa)	13 po c.e. (3,24 kPa)

7.0 Exigences d'installation du conduit d'évacuation

NOTE : Consultez les codes d'installation locaux et nationaux pour assurer des débits d'air de combustion et de ventilation adéquats. Les exigences du conduit d'évacuation s'appliquent au gaz naturel et au propane.

La hauteur et l'apparence des flammes peuvent varier selon la configuration du conduit d'évacuation et le type de gaz utilisé.

7.1 Terminaison avec chapeau d'évacuation vertical

AVERTISSEMENT: Ce foyer au gaz ne doit pas être raccordé à un conduit de cheminée desservant un autre appareil à combustible solide.

Note : Applications à tirage naturel seulement.

- Voir la Figure 7.1 ci-dessous pour les dégagements d'une terminaison d'évacuation verticale.

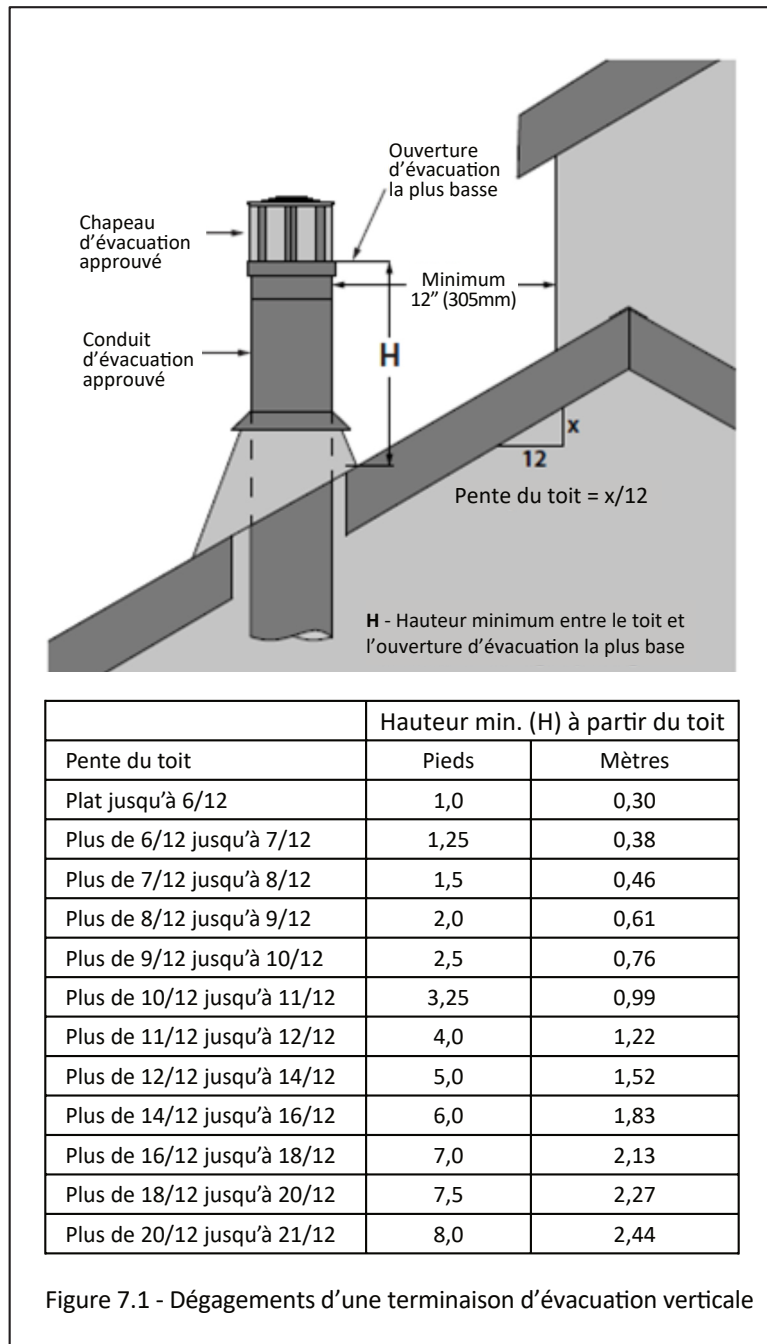
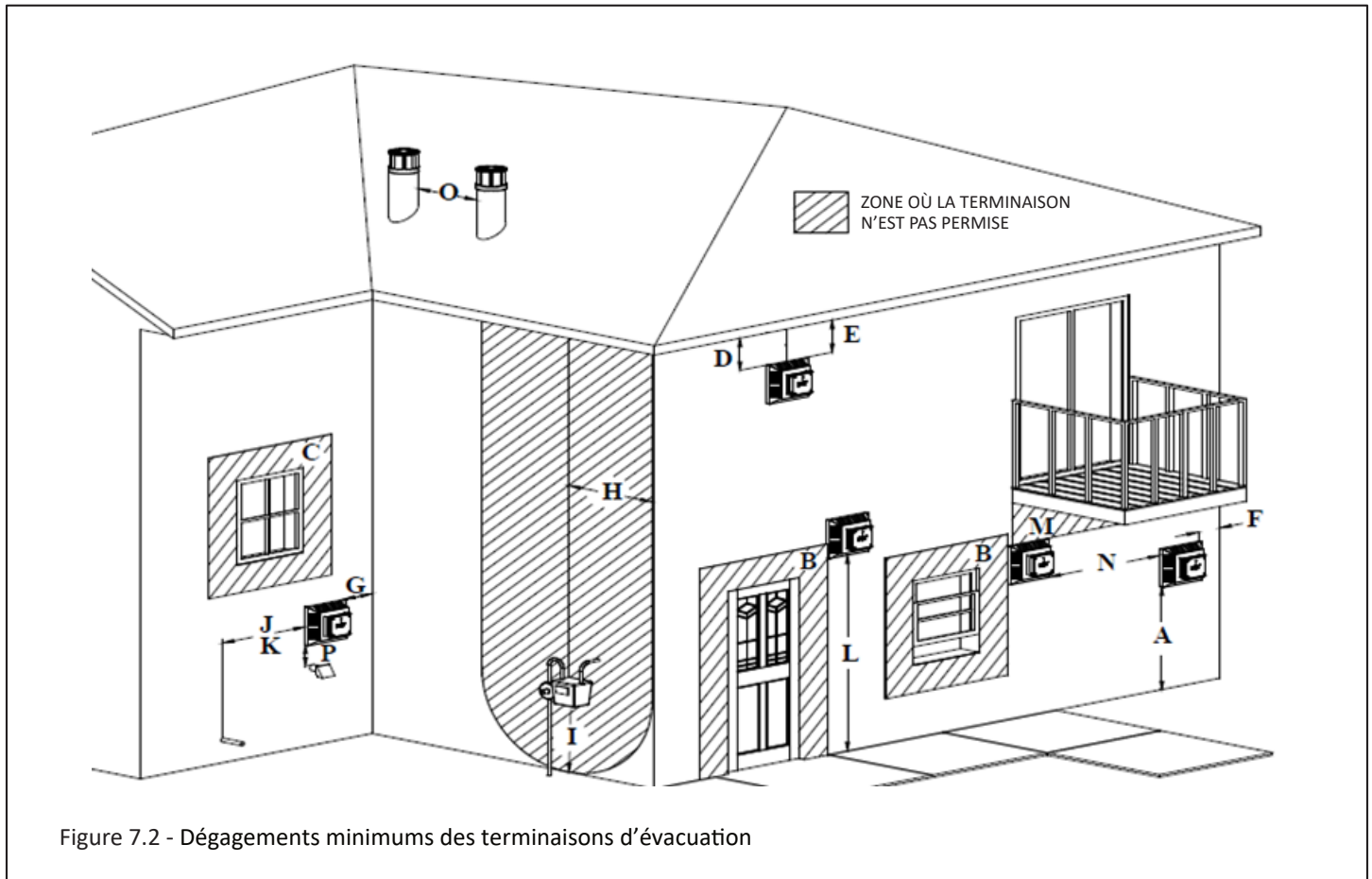

Figure 7.1 - Dégagements d'une terminaison d'évacuation verticale

7.2 Dégagements minimums de la terminaison d'évacuation

- Voir la Figure 7.2 et le Tableau 7.1 pour les dégagements des terminaisons d'évacuation à tirage naturel selon leur emplacement.
- Si vous installez un système Power Vent sur ce foyer, consultez le manuel du kit KPV (Kozy Power Vent) pour les instructions d'installation du conduit d'évacuation.



Recommandations au sujet des revêtements en vinyle et en PVC

- Les revêtements en vinyle et en PVC risquent de se déformer, plier ou gondoler sous l'effet de la chaleur sortant du chapeau d'évacuation d'un foyer à terminaison horizontale.
- Veuillez consulter le fabricant de votre système de cheminée (conduit d'évacuation) pour de l'information concernant les protecteurs de revêtement de vinyle.
- Kozy Heat décline toute responsabilité concernant des dommages aux revêtements en vinyle ou en PVC dans ce type d'installation.

	Tableau 7.1	Installations au Canada	Installations aux États-Unis
A	Dégagement au-dessus d'un terrain, véranda, galerie, terrasse ou balcon.	12 po (30 cm)	12 po (30 cm)
B	Dégagement à une porte ou fenêtre ouvrante.	12 po (30 cm)	9 po (23 cm)
C	Dégagement à une fenêtre fermée en permanence (recommandé pour prévenir la condensation sur la fenêtre).	12 po (30 cm)*	12 po (30 cm)*
D	Dégagement vertical à un soffite ventilé situé au-dessus de la terminaison, en-deçà d'une distance horizontale de 2 pieds (61 cm) à partir du bord de la terminaison.	24 po (61 cm)*	24 po (61 cm)*
E	Dégagement à un soffite non ventilé.	12 po (30 cm)*	12 po (30 cm)*
F	Dégagement à un coin extérieur.	0 po (0 cm)*	0 po (0 cm)*
G	Dégagement à un coin intérieur.	12 po (30 cm)*	12 po (30 cm)
H	Dégagement de chaque côté de la ligne centrale prolongée au-dessus du compteur / régulateur de gaz.	3 pieds (91 cm) à partir du centre du compteur de gaz, sur une hauteur de 15 pieds (4,57 m)	*
I	Dégagement à la sortie d'évent du régulateur de gaz.	3 pieds (91 cm)	*
J	Dégagement à la prise d'alimentation d'air non mécanique du bâtiment, ou prise d'air de combustion de tout autre appareil.	12 po (30 cm)	9 po (23 cm)
K	Dégagement à la prise d'air de ventilation mécanique.	6 pieds (1,83 m)	3 pieds (91 cm) au-dessus**
L	Dégagement au-dessus d'un trottoir pavé ou d'une entrée d'auto pavée située sur un terrain public.	7 pieds (2,13 m)†	*
M	Dégagement sous un(e) véranda, galerie, terrasse ou balcon.	12 po (30 cm)‡	12 po (30 cm)
N	Dégagement entre deux terminaisons d'évacuation horizontales.	12 po (30 cm)	12 po (30 cm)
O	Dégagement entre deux terminaisons d'évacuation verticales (pouvant être de même hauteur).	12 po (30 cm)	12 po (30 cm)
P	Dégagements au-dessus de l'évacuation ou prise d'air d'une fournaise.	12 po (30 cm)	12 po (30 cm)

* Les dégagements doivent être conformes aux codes d'installation locaux et aux exigences du fournisseur de gaz.

** Massachusetts : 10 pieds (3 m) au-dessus, si à moins de 10 pieds (3 m) horizontalement.

† La terminaison ne peut pas être située au-dessus d'un trottoir ou entrée d'auto pavée situé(e) entre deux habitations familiales simples et desservant les deux habitations.

‡ Permis seulement si la véranda, galerie, terrasse ou le balcon est complètement ouvert sur au moins deux côtés sous le plancher.

AVIS DE NON-RESPONSABILITÉ POUR SOFFITES/PLAFONDS/AVANT-TOITS EN VINYLE : Dégagements aux matériaux résistant à la chaleur (ex. bois, métal). Ceci n'inclut pas le vinyle. Hussong Manufacturing Co., Inc. n'est pas responsable des dommages dus à la chaleur si la terminaison d'évacuation aboutit sous un avant-toit, plafond ou soffite en vinyle (ventilé ou non ventilé).

7.3 Notes concernant le conduit et la terminaison d'évacuation

- NOTE : Les coudes de la liste des systèmes de cheminée approuvés pour cet appareil, sont de longueur verticale variable. Veuillez consulter les instructions du fabricant du système de cheminée pour déterminer la dimension du coude utilisé pour l'installation. Ajustez les dimensions d'ouverture brute, là où le coupe-feu doit traverser le mur, de façon à maintenir les dégagements exigés.
- Prévoyez un moyen pour vérifier visuellement le raccordement du conduit d'évacuation à l'appareil, une fois le foyer installé.
- Les écrans thermiques de grenier peuvent être isolés avec des matériaux isolants sans revêtement homologués incombustibles selon la norme ASTM E 136.
- Des coupe-feu muraux assurant les dégagements requis aux matériaux combustibles doivent être installés pour tout conduit d'évacuation horizontal traversant des murs intérieurs ou extérieurs. Ces coupe-feu muraux peuvent être isolés avec des matériaux isolants sans revêtement, homologués incombustibles selon la norme ASTM E 136.
- Terminaisons verticales : Suivez les instructions d'installation du fabricant du conduit d'évacuation, pour les terminaisons verticales.
- Terminaisons horizontales : AVERTISSEMENT - N'encastrez pas le chapeau d'évacuation dans le mur ou le revêtement mural.

7.4 Restriction du conduit d'évacuation (avant l'installation du conduit d'évacuation)

- L'apparence et les caractéristiques des flammes du foyer peuvent varier avec l'altitude, la qualité et le type de gaz utilisé, la configuration du conduit d'évacuation et d'autres facteurs. Pour obtenir l'apparence des flammes désirée, le conduit d'évacuation peut être restreint par la plaque de restriction fournie (dans le paquet de composants).
- La plaque de restriction fournie a tous ses anneaux intérieurs intacts et, une fois installée, elle offre la restriction d'évacuation la plus élevée. Les (2) anneaux pré-coupés du centre peuvent être retirés. Pour créer moins de restriction, retirez seulement le premier anneau du centre; pour créer encore moins de restriction, retirez aussi le deuxième anneau du centre.
- Voir la Figure 7.3 pour installer la plaque de restriction avant de raccorder le conduit d'évacuation. Pour les recommandations d'ajustement d'évacuation par la plaque de restriction, voir la Section 11.2.3, Restriction d'évacuation (après installation).

7.5 Utilisation d'un conduit d'évacuation flexible à l'extérieur de l'enceinte du foyer

- Si un fabricant de système de cheminée approuvé offre le choix d'un conduit d'évacuation flexible qui peut remplacer le conduit d'évacuation rigide, suivez les instructions de ce fabricant.
- Aucun conduit d'évacuation flexible ne peut être utilisé comme terminaison d'évacuation verticale.
- Seul le kit de conduit d'évacuation flexible n° 845-1 de Kozy Heat peut être utilisé comme terminaison d'évacuation horizontale flexible.

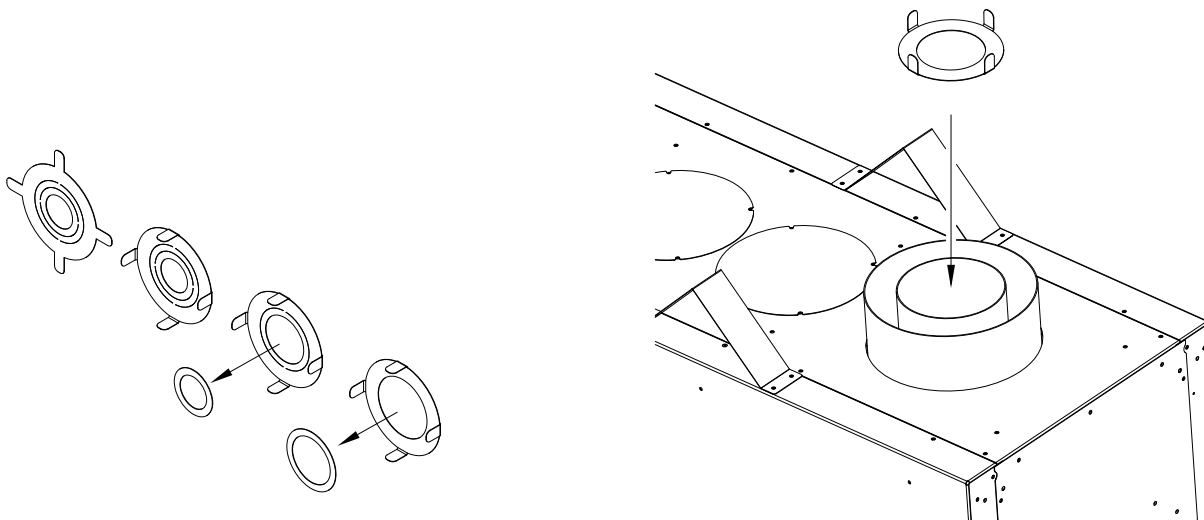

Figure 7.3 - Installation de la plaque de restriction d'évacuation

7.6 Systèmes de cheminée approuvés

Ce foyer est prêt à utiliser un système de conduit coaxial de 5 po (127 mm) d'évacuation par 8 po (203 mm) de prise d'air.

Cet appareil est approuvé pour utiliser le système Power Vent KPV de Kozy Heat (vendu séparément). Pour les configurations et exigences du Power Vent, voir le manuel du système KPV.

Cet appareil est approuvé pour utiliser les systèmes de cheminée des fabricants suivants (terminaisons horizontales et verticales) : American Metal Products (Ameri-Vent), BDM, ICC, Metal Fab., Olympia Chimney Supply, Inc., Selkirk et Simpson DuraVent. Voir les Sections 7.6.1 et 7.6.2.

Cet appareil peut être adapté pour utiliser du conduit en aluminium flexible de 4 po de diamètre de l'un des fabricants de système de cheminée approuvés lorsqu'il est utilisé conjointement à une cheminée existante en maçonnerie ou en métal de Classe A d'au moins 7 po de diamètre intérieur. Voir la Section 7.8 pour plus d'information.

Consultez le manuel d'installation du système de cheminée du fabricant, pour les instructions d'installation complètes. L'installation doit être conforme aux exigences et restrictions spécifiées dans ce manuel.

7.6.1 Systèmes de cheminée 5 po x 8 po approuvés

Fabricant de cheminée	N° de pièce du chapeau d'évacuation
American Metal Products (Ameri-Vent)	5DHC 5DVC 5D14S 5D36S
BDM	DVR8-HCP DVR8-HC DVR8-VCLP DVR8-VCH
Simpson Duravent	58DVA-HC 58DVA-HRCS 58DVA-VCH 58DVA-VC 58DVA-VCS
ICC	TM-5HT MT-5RHT TM-5SVT
Kozy Heat	#845-1
Metal Fab	5DHT 5DST14 5DST36

Olympia Chimney Supply, Inc.	VDV-HC05 VDV-VC05 VDV-SNC0514 VDV-SNC0536
Selkirk	5DT-HC 5DT-HCR 5DT-VT 5DT-VC 5DT-ST14 5DT-ST36

7.6.2 Systèmes de cheminée 4 po x 6-5/8 po approuvés

Le système de cheminée de ce foyer peut être réduit de 5" x 8" à 4" x 6-5/8". Pour plus d'information, voir le manuel d'installation du fabricant du système de cheminée.

Fabricant de cheminée	N° de pièce du chapeau d'évacuation
American Metal Products (Ameri-Vent)	4DHC 4DVC 4D14S 4D36S
BDM	DVR6-VCLP DVR6-VCH
ICC	TM-4HT TM-4RHT TM-4SVT
Kozy Heat	KPV (Kozy Power Vent)
Simpson Duravent	46DVA-HC 46DVA-HSCH 46DVA-VCH 46DVA-VC 46DVA-VCE
Olympia Chimney Supply, Inc.	VDV-VC04
Selkirk	4DT-VT 4DT-VC

7.7 Installations de conduit coaxial à tirage naturel

7.7.1 Terminaisons verticales

Note : Installations pour gaz naturel et propane.

(i) Terminaisons verticales - Minimum / Maximum :

Longueur verticale minimum de 3 pieds (914 mm) /
Longueur verticale maximum de 50 pieds (15,24 m) +
chapeau d'évacuation

(ii) Terminaisons verticales avec un réducteur* - Minimum /
Maximum :
Réducteur de 4 po x 6-5/8 po + Longueur verticale minimum de
3 pieds (914 mm) / Longueur verticale maximum de 50 pieds
(15,24 m) + chapeau d'évacuation

* Pour pouvoir utiliser des coudes de 45° sur des terminaisons
verticales avec un réducteur, la longueur totale minimum du
conduit vertical doit être de 10 pieds (3,05 m). Un total de
(4) coudes de 45° peut être utilisé. Aucun coude de 90° n'est
permis avec un réducteur. Pour tout coude de 45° utilisé,
soustraire 18 po (457 mm) de la longueur maximum permise
du conduit d'évacuation.

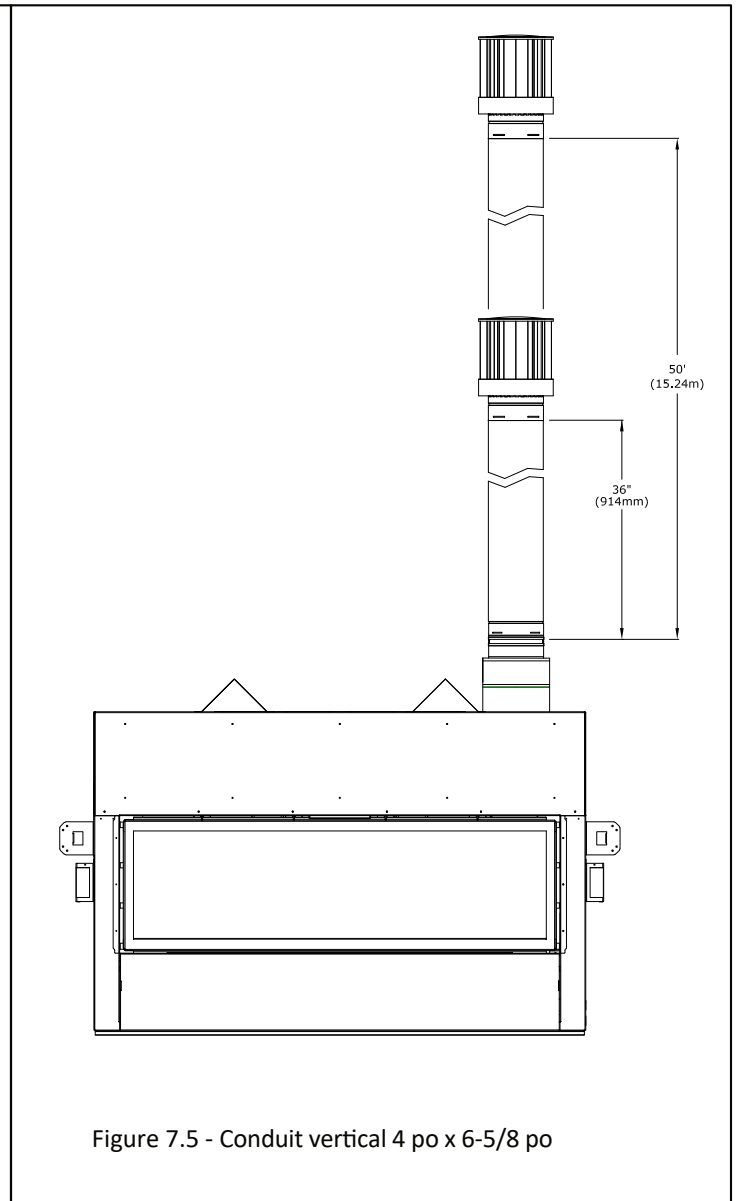
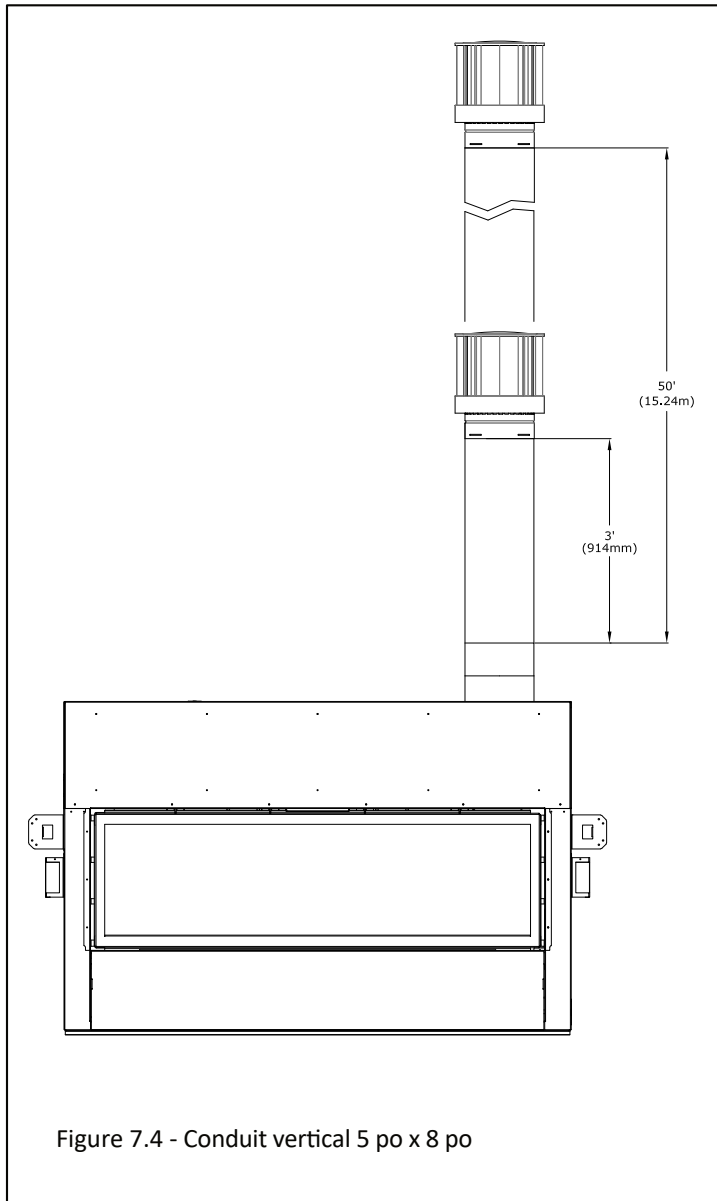

7.7.2 Terminaisons horizontales

Note : Installations pour gaz naturel et propane.

IMPORTANT: Toute section de conduit horizontal exige une pente montante de 1/4 po (6 mm) aux 12 po (305 mm) de conduit.

Note: Pour certaines installations, il peut être nécessaire d'installer un coude de 45° sur la buse d'évacuation du foyer pour maintenir les dégagements au conduit d'évacuation.

- (i) Conduit vertical minimum de 12 po à terminaison horizontale minimum:
Conduit vertical de 12 po (305 mm) + coude horizontal de 90° + conduit horizontal de 6 po (152 mm) + chapeau d'évacuation
- (i) Conduit vertical minimum de 12 po à terminaison horizontale maximum:
Conduit vertical de 12 po (305 mm) + coude horizontal de 90° + conduit horizontal de 5 pied (1,52 m) + chapeau d'évacuation
- (ii) Conduit vertical minimum de 24 po à terminaison horizontale minimum:
Conduit vertical de 24 po (610 mm) + coude horizontal de 90° + conduit horizontal de 6 po (152 mm) + chapeau d'évacuation
- (ii) Conduit vertical minimum de 24 po à terminaison horizontale maximum:
Conduit vertical de 24 po (610 mm) + coude horizontal de 90° + conduit horizontal de 12 pieds (3,66 m) + chapeau d'évacuation

- (iii) Conduit vertical minimum de 36 po à terminaison horizontale minimum:

Conduit vertical de 36 po (914 mm) + coude horizontal de 90° + conduit horizontal de 6 po (152 mm) + chapeau d'évacuation

- (iii) Conduit vertical minimum de 36 po à terminaison horizontale maximum:

Conduit vertical de 36 po (914 mm) + coude horizontal de 90° + conduit horizontal de 20 pieds (6,10 m) + chapeau d'évacuation

- (iv) Installation dans un sous-sol: Conduit vertical minimum à terminaison horizontale minimum:

Conduit vertical 5" x 8" de 24 po (610 mm) + réducteur de 4" x 6-5/8" + coude horizontal de 90° + conduit horizontal de 6 po (152 mm) + chapeau d'évacuation

- (iv) Installation dans un sous-sol: Conduit vertical minimum à terminaison horizontale maximum:

Conduit vertical 5" x 8" de 24 po (610 mm) + réducteur de 4" x 6-5/8" + coude horizontal de 90° + conduit horizontal de 48 po (1219 mm) + chapeau d'évacuation

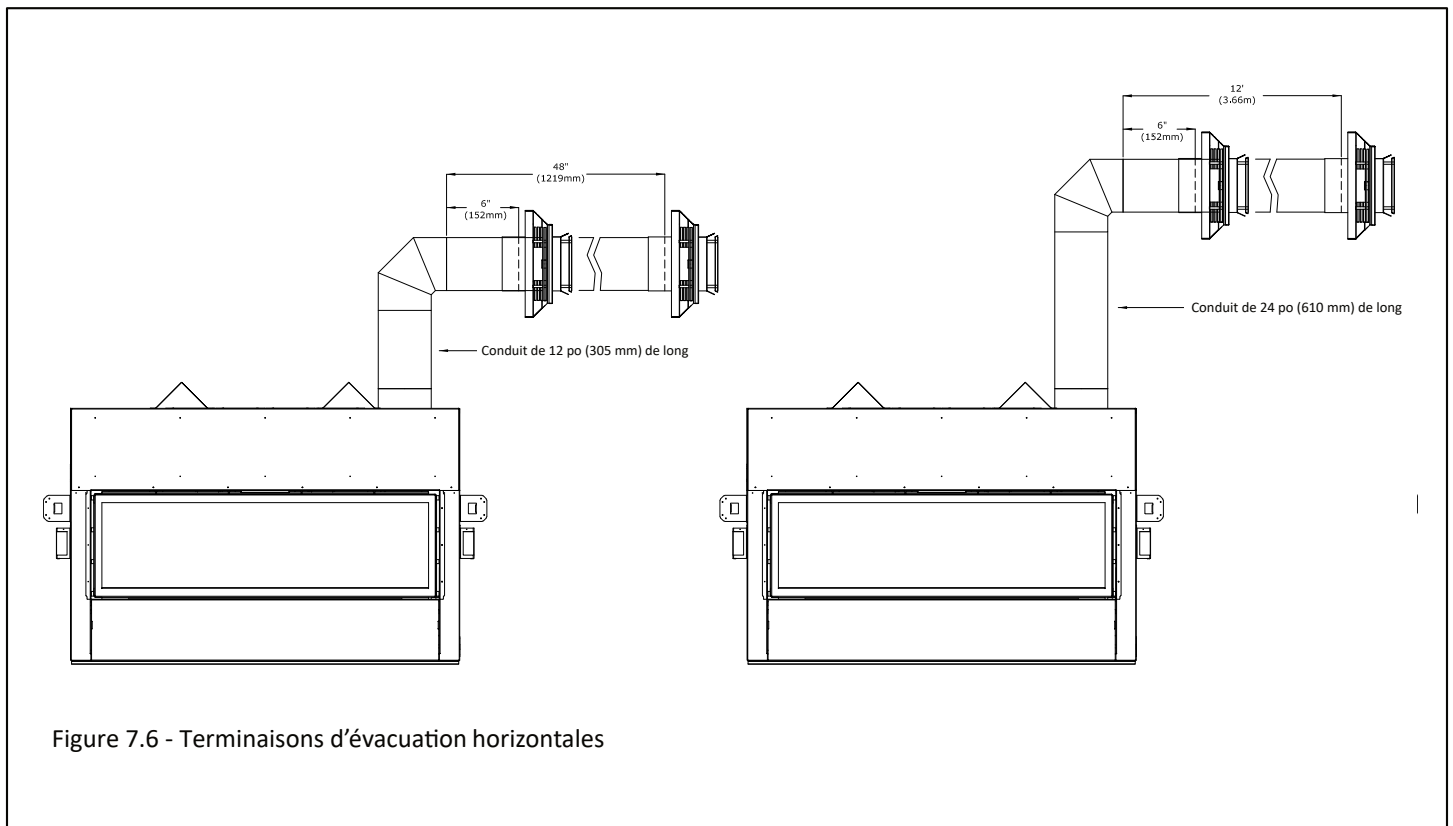

7.7.2 Terminaisons horizontales (suite)

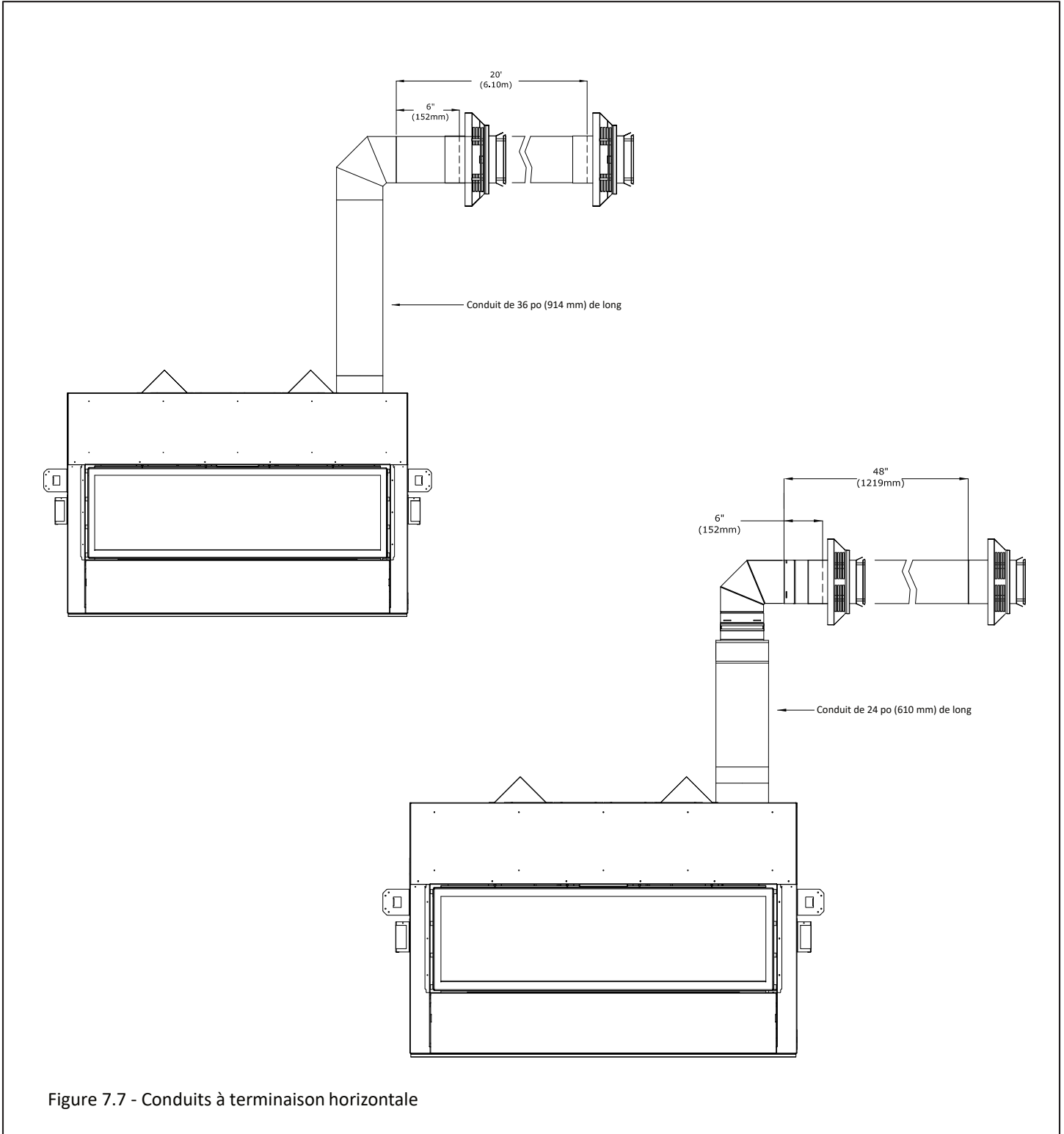

7.7.4 Terminaisons verticales avec coudes de 45°

Note: Installations pour gaz naturel et propane.

Note: Pour certaines installations, il peut être nécessaire d'installer un coude de 45° sur la buse d'évacuation, pour maintenir les dégagements au conduit d'évacuation.

En installant le kit KZK-054 dans l'enceinte de hauteur minimum, vous devrez faire dévier le conduit d'évacuation avec deux coudes de 45° pour que le plénum du kit KZK reste centré avec le foyer.

- (i) Terminaisons verticales 5 po x 8 po avec conduit de déviation de 12 po de long
Coude 45° + conduit 12 po (305 mm) de long + coude 45° + conduit vertical de longueur requise + chapeau d'évacuation
- (ii) Terminaisons verticales 4 po x 6-5/8 po avec conduit de déviation de 12 po de long
Réducteur + Coude 45° + conduit 12 po (305 mm) de long + coude 45° + conduit vertical de longueur requise + chapeau d'évacuation

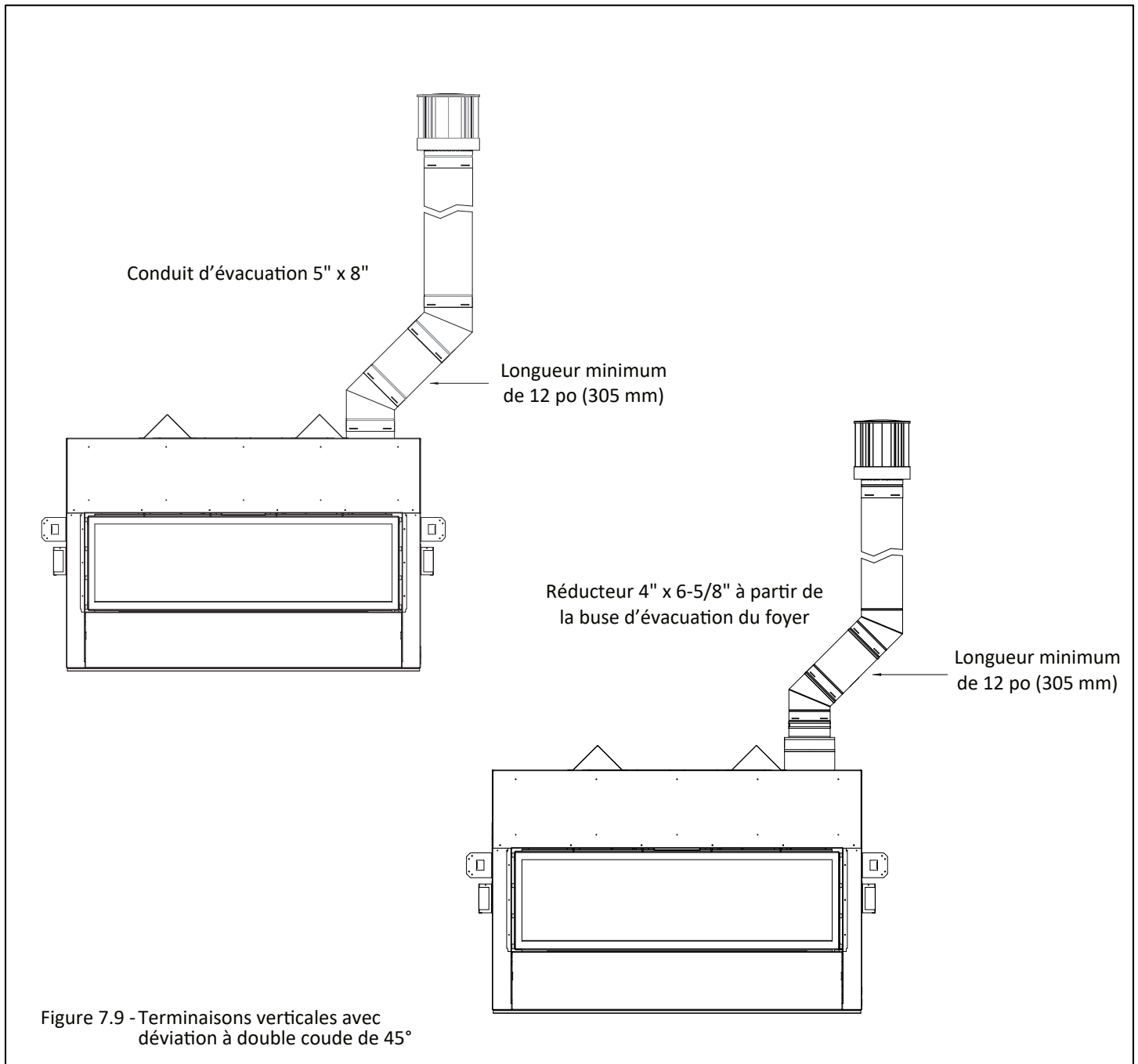

7.7.5 Terminaisons horizontales avec coude 45°

Note : Installations pour gaz naturel et propane.

Note: Pour certaines installations, il peut être nécessaire d'installer un coude de 45° sur la buse d'évacuation du foyer pour maintenir les dégagements au conduit d'évacuation.

En installant le kit KZK-054 dans l'enceinte de hauteur minimum, vous devrez faire dévier le conduit d'évacuation avec deux coudes de 45° pour que le kit KZK reste centré avec le foyer.

- (i) Conduit vertical minimum de 12 po à terminaison horizontale minimum - 5 po x 8 po:
Coude 45° + conduit de 12 po (305 mm) + coude 45° + conduit horizontal 6 po (152 mm) + chapeau d'évacuation
- (ii) Conduit vertical minimum de 12 po à terminaison horizontale maximum - 5 po x 8 po:
Coude 45° + conduit de 12 po (305 mm) + coude 45° + conduit horizontal 8 pieds (2,44 m) + chapeau d'évacuation
- (iii) Conduit vertical minimum de 24 po à terminaison horizontale minimum - 5 po x 8 po:
Coude 45° + conduit de 24 po (610 mm) + coude 45° + conduit horizontal min. 6 po (152 mm) + chapeau d'évac.
- (ii) Conduit vertical minimum de 24 po à terminaison horizontale maximum - 5 po x 8 po:
Coude 45° + conduit de 24 po (610 mm) + coude 45° + conduit horizontal max. 16 pieds (4,88 m) + chapeau d'évac.
- (iii) Conduit vertical minimum de 36 po à terminaison horizontale minimum - 5 po x 8 po:
Coude 45° + conduit de 36 po (914 mm) + coude 45° + conduit horizontal min. 6 po (152 mm) + chapeau d'évac.
- (iii) Conduit vertical minimum de 36 po à terminaison horizontale maximum - 5 po x 8 po:
Coude 45° + conduit de 36 po (914 mm) + coude 45° + conduit horizontal max. 25 pieds (7,62 m) + chapeau d'évac.

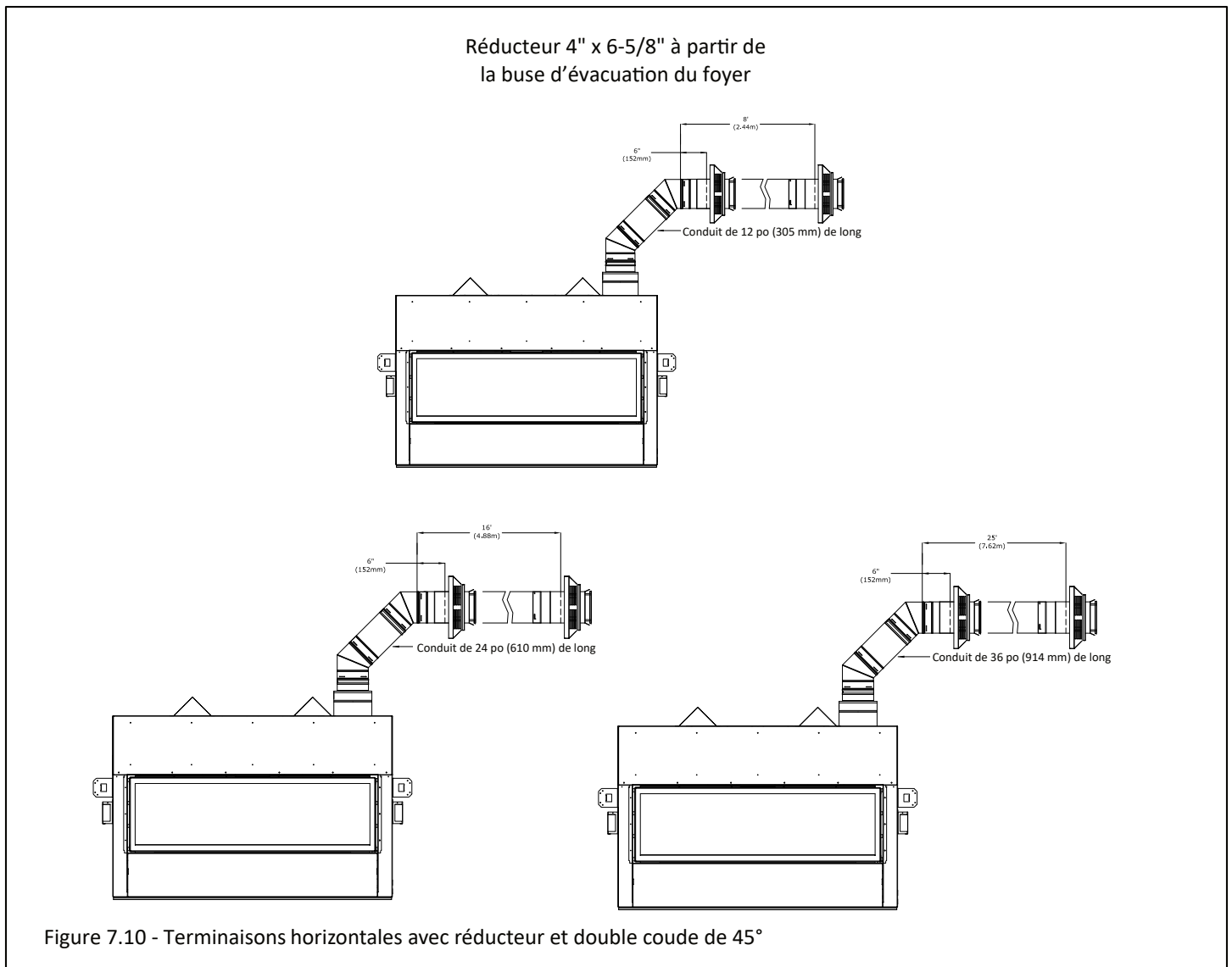

Figure 7.10 - Terminaisons horizontales avec réducteur et double coude de 45°

7.8 Conversion de cheminée en métal de Classe A ou en maçonnerie

Cet appareil est approuvé pour s'adapter aux kits de conversion pour cheminée préfabriquée en métal de Classe A ou en maçonnerie, en utilisant le conduit d'évacuation flexible de 4 po (102 mm) de l'un des fabricants de système de cheminée indiqués à la section 7.6, Systèmes de cheminée approuvés.

Avant la conversion, faites inspecter l'installation existante par un ramoneur de cheminée ou un installateur qualifié. Le système de cheminée existant doit être en bon état de fonctionner. Avant de débiter l'installation suivante, vérifiez avec vos agents locaux du code du bâtiment que ce type d'installation est permis dans votre région.

Voir à la Figure 7.11 les configurations d'évacuation permises pour l'installation dans une cheminée existante de Classe A ou en maçonnerie, traversant un plafond. Installez le conduit d'évacuation flexible de 4 po pour acheminer les gaz d'évacuation et la prise d'air à travers la cheminée existante de Classe A ou en maçonnerie.

Ce foyer à gaz ne peut pas être raccordé à un conduit de cheminée desservant un appareil de chauffage à combustible solide.

7.8.1 Configurations d'évacuation avec conduit flexible de 4 po

IMPORTANT: Tout conduit horizontal exige une pente montante d'au moins 1/4 po (6 mm) à tous les 12 po (305 mm) de conduit horizontal.

IMPORTANT: Le conduit d'évacuation flexible doit être installé avec soin pour éviter une courbe trop serrée pouvant causer de l'abrasion ou endommager conduit flexible.

Terminaisons verticales Minimum / Maximum:

Réducteur 4 po x 6-5/8 po + Rétro-connecteur + 10 pieds (3,05 m) minimum de conduit aluminium flexible 4 po / 50 pieds (15,24m) maximum de conduit aluminium flexible 4 po + Adaptateur supérieur + Chapeau d'évacuation

Conversion de cheminée avec conduit flexible de 4 po	
(A) Réducteur	(C) Adaptateur supérieur
(B) Rétro-connecteur	(D) Chapeau d'évacuation

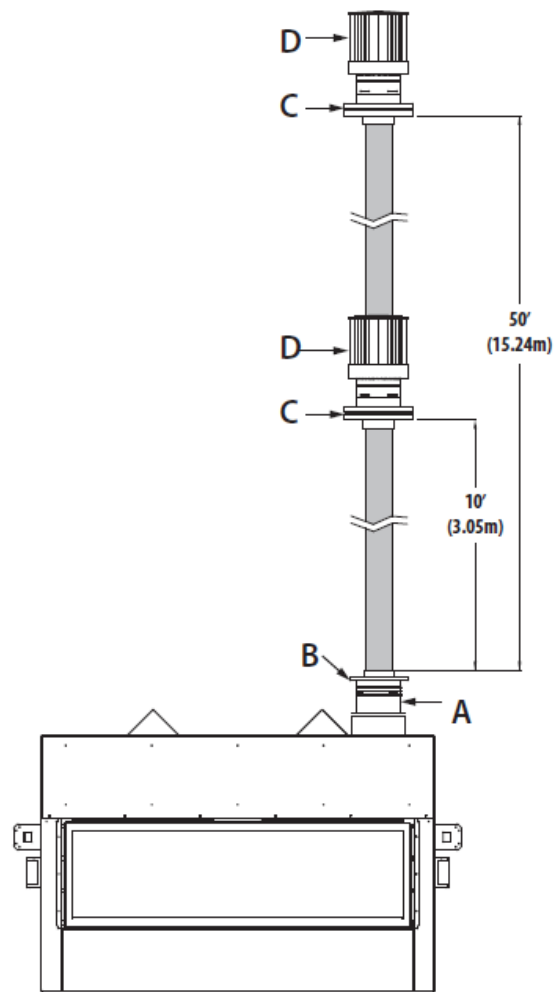

Figure 7.11 - Conversion de cheminée (Classe A/maçonnerie)

8.0 Préparation du foyer

8.1 Cadres vitrés du foyer

AVERTISSEMENT: N'utilisez pas ce foyer si une vitre est retirée, fissurée ou cassée. Le remplacement du cadre vitré doit être fait par un personnel d'entretien certifié ou qualifié.

AVERTISSEMENT: Ne retirez aucun cadre vitré lorsqu'il est chaud.

Ce foyer possède une face avant et une face arrière. La face avant est marquée «ACCESS SIDE» avec un cadre vitré à loquets à ressort. Le cadre vitré arrière est fixé par des écrous à embase.

8.1.1 Cadre vitré avant (face d'accès)

Retrait du cadre vitré avant

1. Retirez l'écran pare-étincelles à l'avant (côté d'accès).
2. Repérez les (4) loquets à ressort retenant le cadre vitré au haut du foyer. Utilisez l'outil fourni pour déverrouiller les loquets du rebord au haut du cadre vitré. Voir la Figure 8.1.
3. Inclinez le haut du cadre vitré vers vous et soulevez-le pour retirer le cadre vitré, appuyé sur le rail inférieur du cadre.

Pour installer le cadre vitré avant, inversez les étapes ci-dessus.

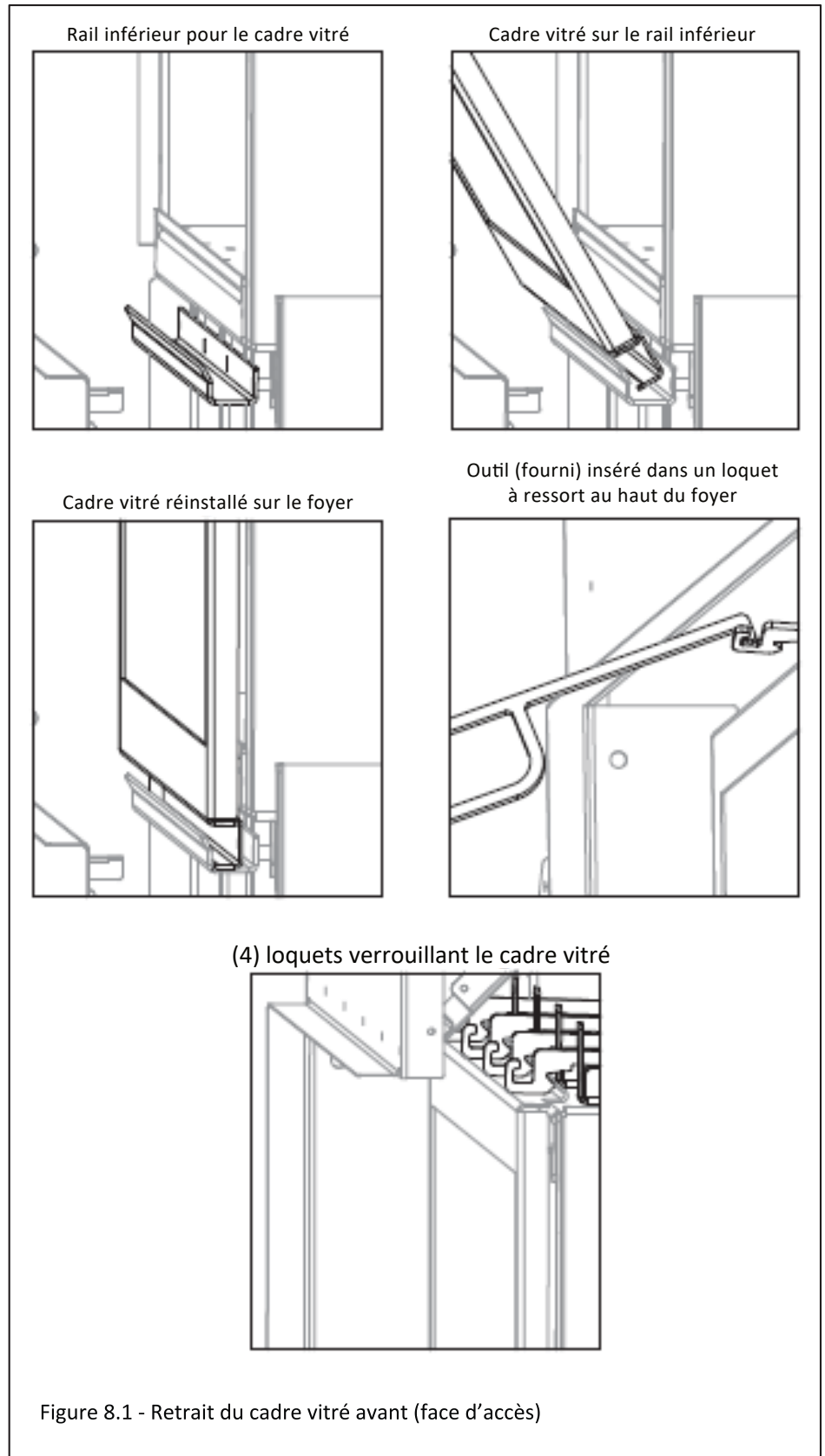

Figure 8.1 - Retrait du cadre vitré avant (face d'accès)

8.1.2 Cadre vitré arrière (face fixe)

Retrait du cadre vitré arrière

1. Retirez l'écran pare-étincelles.
2. Repérez les (3) écrous à embase 7/16 po sous l'ouverture du foyer, qui retiennent le cadre vitré arrière (fixe). Voir la Figure 8.2. Retirez et conservez les écrous à embase.
3. Soulevez le cadre vitré fixe et retirez-le des (3) languettes situées au haut du foyer. Voir la Figure 8.2.

Pour installer le cadre vitré arrière, inversez les étapes ci-dessus.

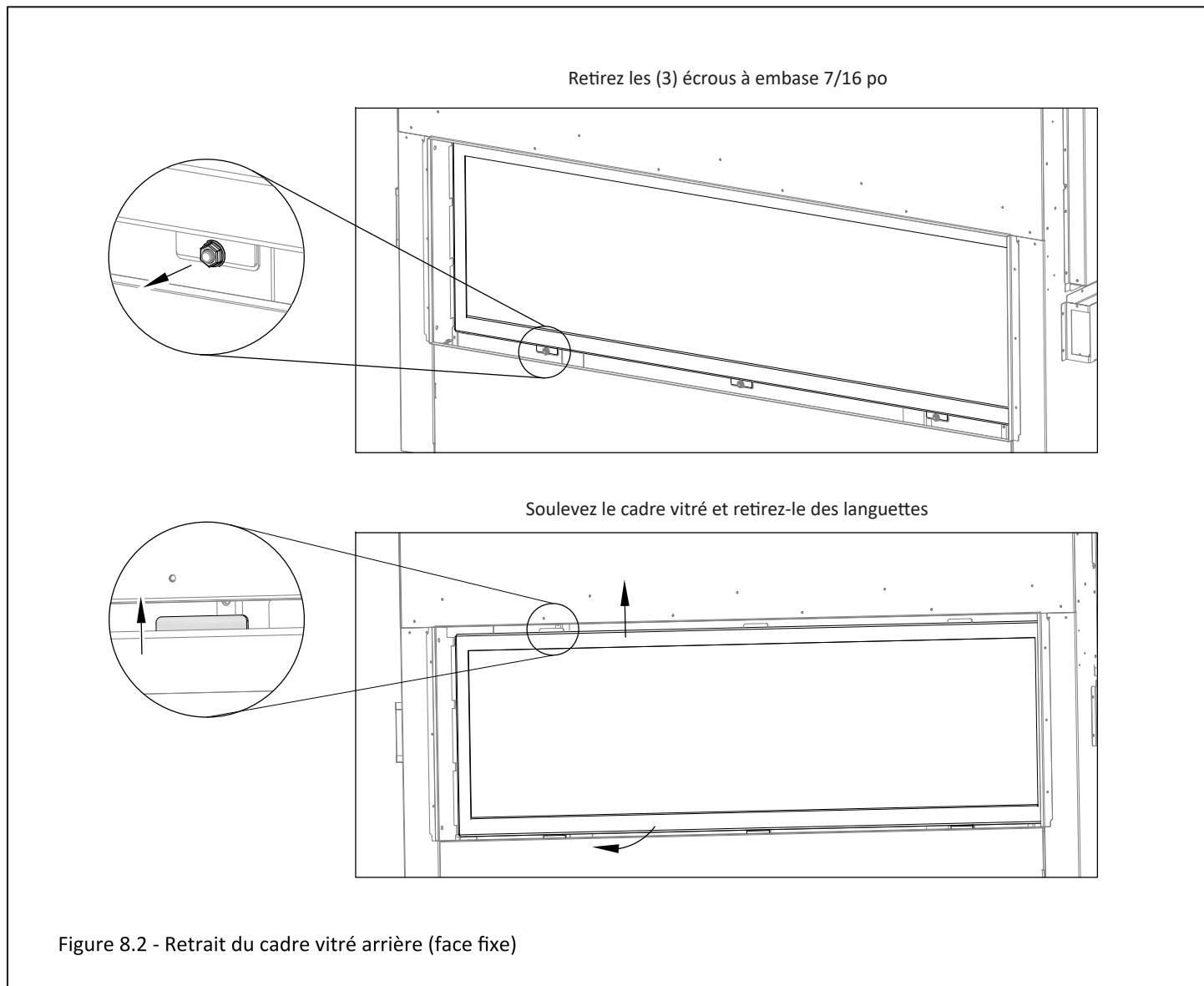

8.2 Couverture d'accès aux composants

Pour accéder à la valve de contrôle de gaz, au module de contrôle, à l'interrupteur à bascule On/Off et au bouton de synchronisation de télécommande rouge (SW1), le couvercle d'accès aux composants doit être retiré. Après l'entretien, celui-ci doit être réinstallé.

1. Retirez l'écran pare-étincelles à l'avant du foyer (côté d'accès).
2. Soulevez et retirez le couvercle d'accès aux composants pour accéder au compartiment sous le foyer. Voir la Figure 8.3.

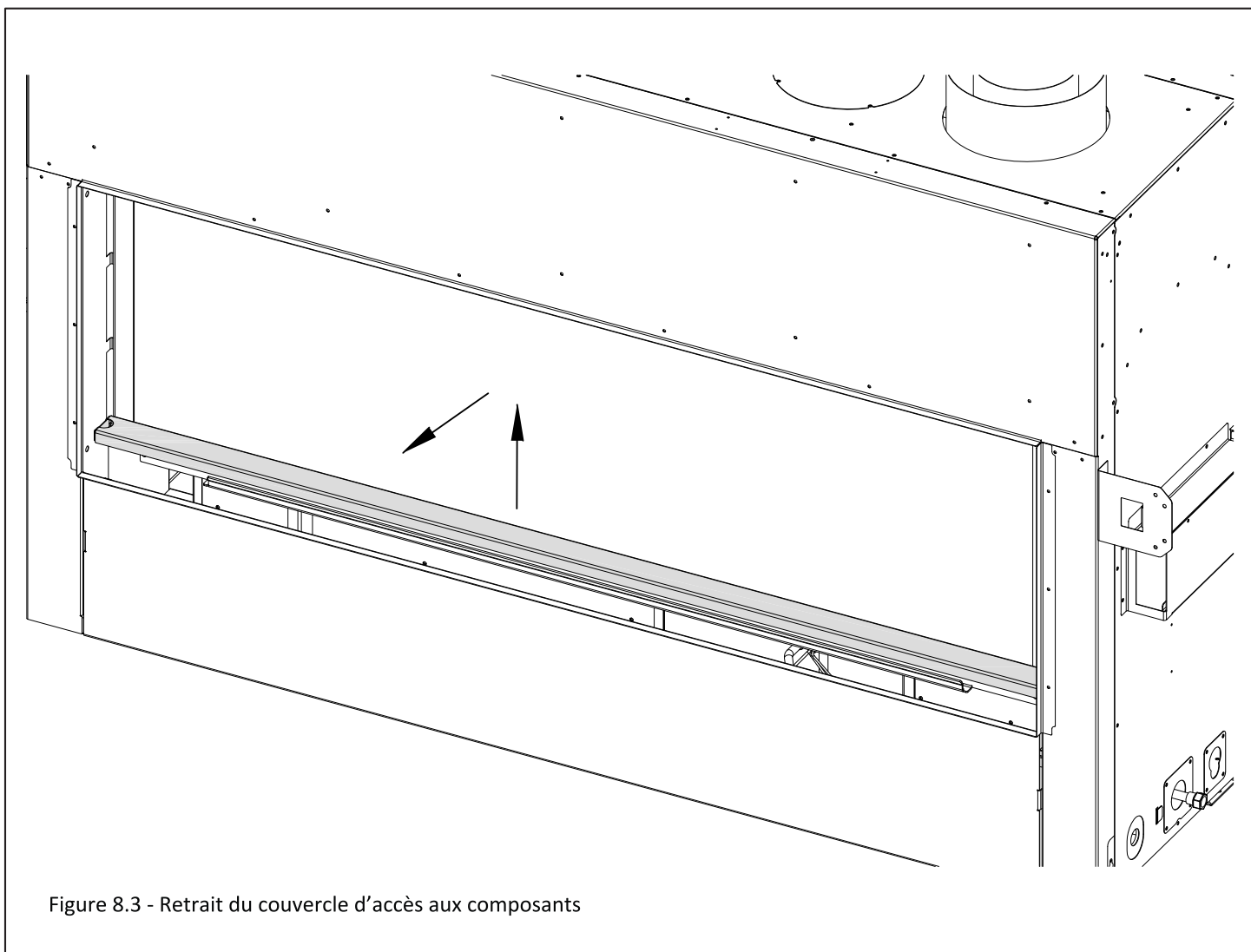

Figure 8.3 - Retrait du couvercle d'accès aux composants

8.3 Installation des écrans pare-étincelles

Note : Des écrans pare-étincelles servant à réduire le risque de brûlure contre la vitre chaude sont fournis avec cet appareil et doivent être installés pour protéger les enfants et autres personnes à risque.

- Tout écran pare-étincelles endommagé doit être remplacé par le modèle d'écran du fabricant, conçu pour ce foyer.
- Aucun vêtement ou autre matériau inflammable ne doit être placé sur ou près de l'appareil.
- Tout écran pare-étincelles, cadre vitré ou couvercle retiré pour l'entretien du foyer doit être réinstallé avant d'utiliser le foyer.

Installation :

Chaque écran pare-étincelles comporte deux crochets de fixation de chaque côté. Il y a des fentes de chaque côté du foyer, situées entre le cadre vitré et les bords de finition latéraux. Alignez chaque crochet de fixation vis-à-vis la fente correspondante de chaque côté du foyer, et soulevez l'écran pare-étincelles, puis poussez-le vers le foyer pour que les crochets de fixation s'engagent le long du cadre vitré. Pour vous assurer que l'écran pare-étincelles est installé correctement, vérifiez que le jeu entre l'écran pare-étincelles et les bords de finition du foyer est égal aux quatre côtés de l'ouverture du foyer.

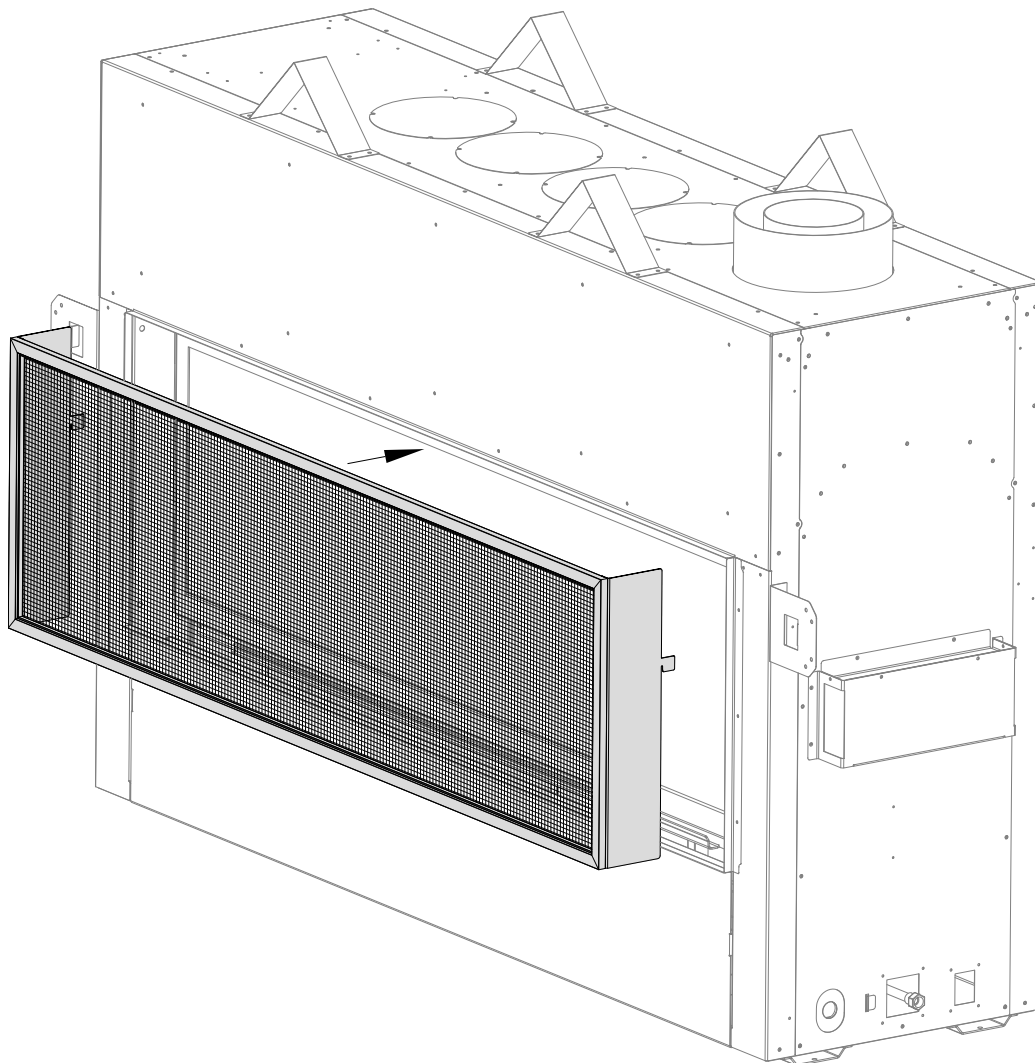

Figure 8.4 - Installation des écrans pare-étincelles

8.4 Installation des contours (en option)

Installation :

1. Retirez l'écran pare-étincelles.
2. Repérez les (2) écrous de fixation de chaque côté du foyer.
3. Alignez les trous de fixation, sur le contour, aux écrous de fixation correspondants.
4. Fixez en place le contour avec (4) vis à tête étoilée bombée (fournies).
5. Réinstallez l'écran pare-étincelles.

Voir la Section 5.8 pour les directives de finition des contours en option.

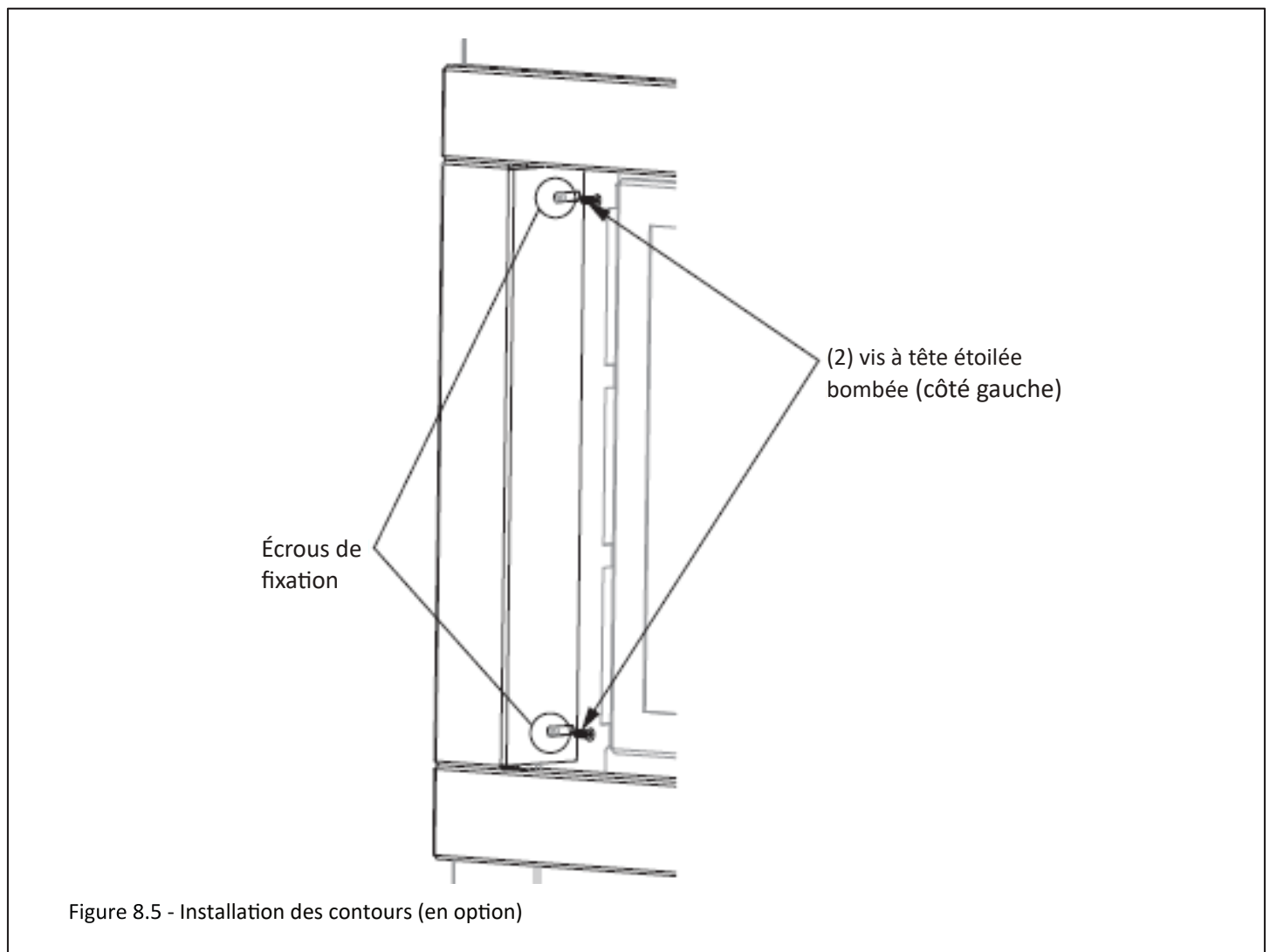

8.5 Retrait du tube de brûleur

1. Retirez l'écran pare-étincelles à l'avant, le couvercle d'accès aux composants, le cadre vitré (à l'avant) et les braises décoratives.
2. Dévissez le plateau à braises (intérieur) sur le dessus du tube de brûleur. Retirez le plateau à braises et le tube de brûleur.
3. Pour réinstaller, inversez les étapes ci-dessus. Voir la Figure 8.6.

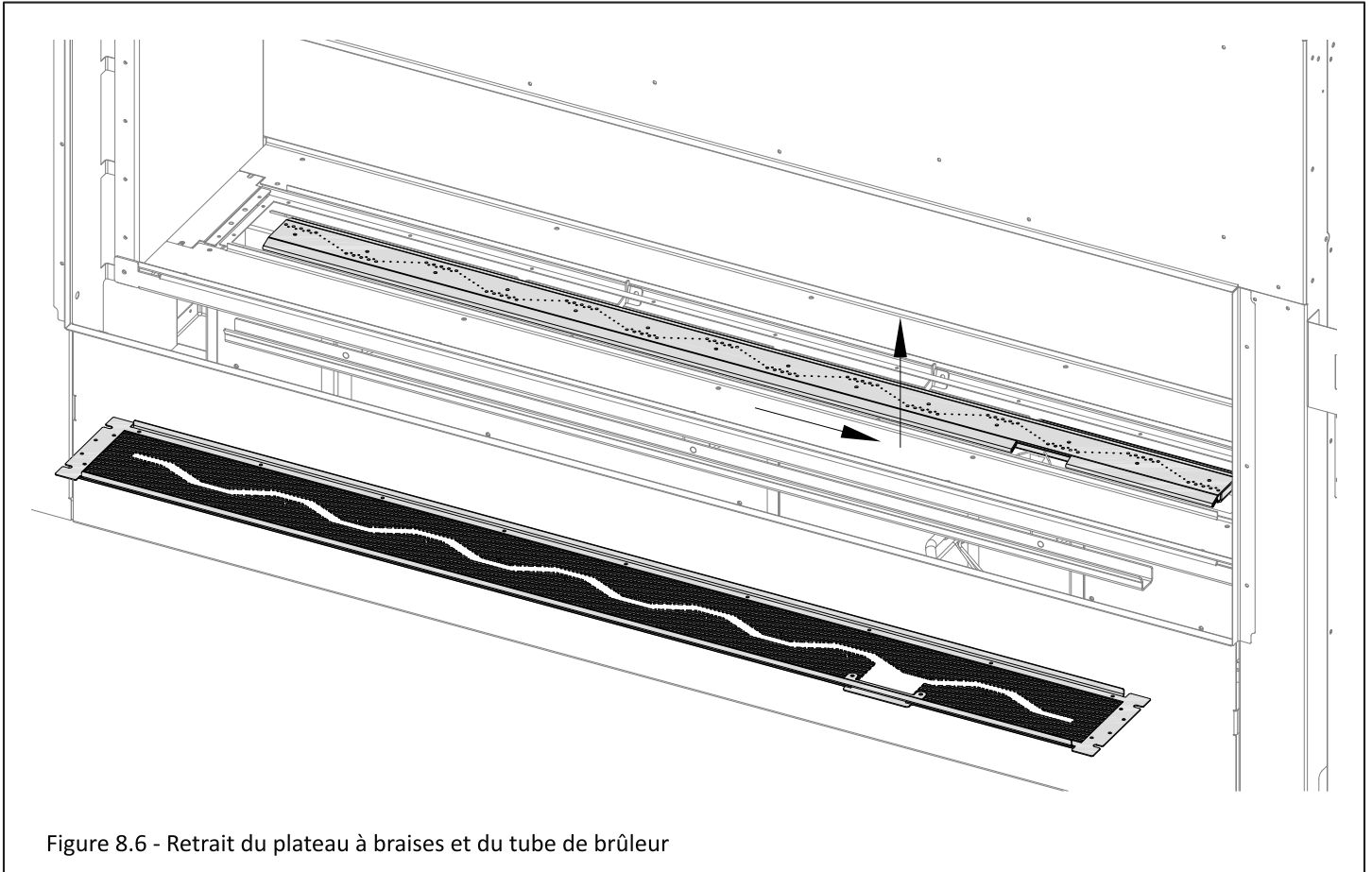

Figure 8.6 - Retrait du plateau à braises et du tube de brûleur

8.6 Installation des panneaux intérieurs

Voir les instructions fournies avec l'ensemble de panneaux intérieurs (en option).

- Si vous désirez convertir ce foyer au propane, faites la conversion de gaz avant d'installer l'ensemble de panneaux intérieurs. Suivez les instructions de conversion de gaz fournies avec le foyer.

8.7 Installation d'un jeu de bûches ou d'un kit de média décoratif

Voir les instructions fournies avec l'accessoire en option que vous avez choisi. Les quatre accessoires en option sont : le jeu de bûches traditionnelles (CWST-501), le jeu de bûches de bouleau (CWST-B501), le kit de bois de grève (CWST-BAK) ou le kit de pierres décoratives (500-RAM).

- Si vous désirez convertir ce foyer au propane, faites la conversion de gaz avant d'installer le jeu de bûches (ou kit de média décoratifs). Suivez les instructions du kit de conversion fourni avec le foyer.
- Si vous désirez installer un ensemble de panneaux intérieurs (en option), faites l'installation des panneaux intérieurs avant d'installer le jeu de bûches (ou kit de média décoratifs). Voir la Section 8.6.

8.8 Installation des braises décoratives (brûleur et périphérie)

IMPORTANT: Aucune braise décorative (ex. verre concassé, laine de roche ou autre) ne doit faire obstruction à l'allumage du brûleur par les flammes de la veilleuse. Une veilleuse obstruée peut causer un retard d'allumage.

IMPORTANT: Inspecter et vérifier que le brûleur s'allume moins de (4) secondes après l'ouverture d'alimentation principale de la valve de contrôle de gaz.

Note : Si vous installez un des jeux de bûches en option, assurez-vous de le placer sur le plateau à braise du brûleur avant d'installer les braises décoratives.

Kits de braises décoratives sur le brûleur

- Kits approuvés: Pièces n° 903-LAV, 304-COP ou 304-BLK.
- Installation:
 1. Installez une couche uniforme de braises décoratives de votre choix sur toute la surface du brûleur. Voir la Figure 8.7.
 2. Note: Kit de lit de braise n° 903-LAV: Installez seulement le sac de 2 lb (0,9 kg) fourni avec le kit.
 3. Conservez toute portion inutilisée de braises décoratives, pour utilisation ultérieure.

Kits de braises décoratives en périphérie

- Kits approuvés: Pièces n° 904-LAV, 306-COP, 306-BLK, 105-VERM ou 104-SAND-B.
- Installation:
 1. Installez une couche uniforme de braises décoratives sur les plateaux périphériques devant et derrière le brûleur. Voir la Figure 8.7.
 2. Conservez toute portion inutilisée de braises décoratives, pour utilisation ultérieure.

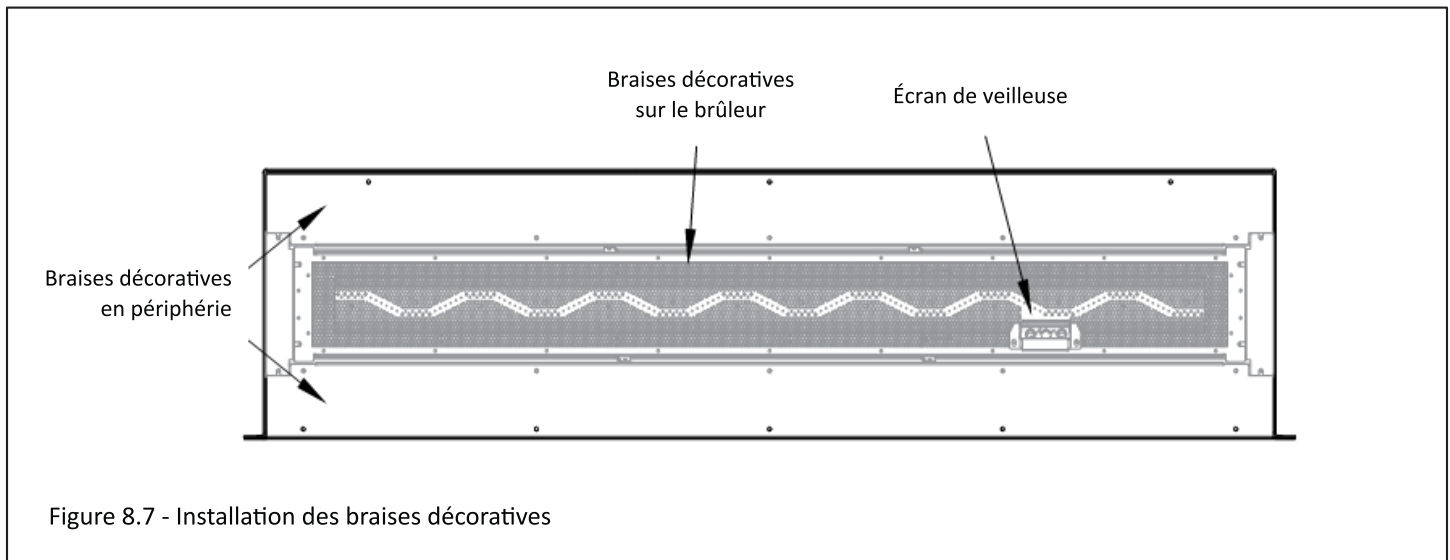

8.9 Retrait et installation du panneau de contrôle

AVERTISSEMENT : Si le brûleur et/ou la veilleuse ont été allumés, utilisez une protection adéquate pour éviter des brûlures ou dommages matériels, avant de retirer des pièces.

N'UTILISEZ PAS CE FOYER SANS LE JOINT D'ÉTANCHÉITÉ EN PLACE (SITUÉ SOUS LE PANNEAU DE CONTRÔLE). SI CE JOINT EST ENDOMMAGÉ, IL DOIT ÊTRE REMPLACÉ.

ATTENTION : Vérifiez à l'eau savonneuse l'étanchéité de tout joint de raccordement de gaz (préfabriqué ou fait sur place).

8.9.1 Retrait du panneau de contrôle

1. Repérez le robinet d'arrêt manuel principal, en amont du raccord d'alimentation du foyer, et fermez le robinet d'arrêt. Voir la Figure 8.8. Ensuite, coupez toute alimentation électrique au foyer.
2. Retirez l'écran pare-étincelles (à l'avant), le couvercle d'accès aux composants et le cadre vitré (à l'avant). Voir les Sections 8.1, 8.2 et 8.3.
3. Retirez les braises décoratives en périphérie et les braises décoratives sur le brûleur. Voir la Figure 8.8.
4. Retirez le plateau à braises du brûleur et le brûleur (4 vis). Retirez le tube à venturi de l'orifice du brûleur et sortez-le du foyer. Voir la Figure 8.8.
5. Retirez les brides de fixation du plateau à braises du brûleur (4 vis). Voir la Figure 8.8.
6. Retirez la fixation du plateau à braises en périphérie à l'avant, et les brides de fixation du brûleur (9 vis au total). Voir la Figure 8.8.
7. Retirez la fixation du plateau à braises en périphérie à l'arrière (7 vis). Voir la Figure 8.9.
8. Retirez le diffuseur d'air inférieur (5 vis). Voir la Figure 8.9.
9. Retirez et conservez les (8) vis de fixation du panneau de contrôle. Voir la Figure 8.9.
10. Soulevez le panneau de contrôle et sortez-le du foyer, en veillant à ne pas endommager le joint d'étanchéité situé en dessous. Voir la Figure 8.9.

8.9.2 Installation du panneau de contrôle

1. Placez le panneau de contrôle dans le foyer, en alignant les trous du panneau de contrôle avec les trous d'alignement au plancher du foyer. VÉRIFIEZ QUE LE JOINT D'ÉTANCHÉITÉ EST EN PLACE.
2. Fixez le panneau de contrôle avec les vis retirées précédemment.
3. Alignez les trous du diffuseur d'air avec les trous au plancher de la chambre de combustion. Fixez en place avec les (4) vis retirées précédemment.
4. Réinstallez la fixation du plateau à braises en périphérie arrière avec les (7) vis retirées précédemment.
5. Réinstallez les brides de fixation du brûleur et la fixation du plateau à braises en périphérie avant, avec les (9) vis retirées précédemment.
6. Réinstallez les brides de fixation du plateau à braises du brûleur (4 vis).
7. Réinstallez le brûleur et le plateau à braises du brûleur. Glissez le venturi sur l'orifice du brûleur. Fixez en place avec les (4) vis retirées précédemment.
8. Réinstallez les braises décoratives sur brûleur et les braises décoratives sur les plateaux périphériques (devant et derrière le brûleur).
9. Réinstallez le cadre vitré, le couvercle d'accès aux composants et l'écran pare-étincelles.
10. Ouvrez le robinet d'arrêt manuel en le tournant à la position ON (sens antihoraire).
11. Rebranchez l'alimentation électrique.
12. Vérifiez le positionnement des braises décoratives, le bon fonctionnement du foyer et de tous les composants électriques.

8.9 Retrait et installation du panneau de contrôle (suite)

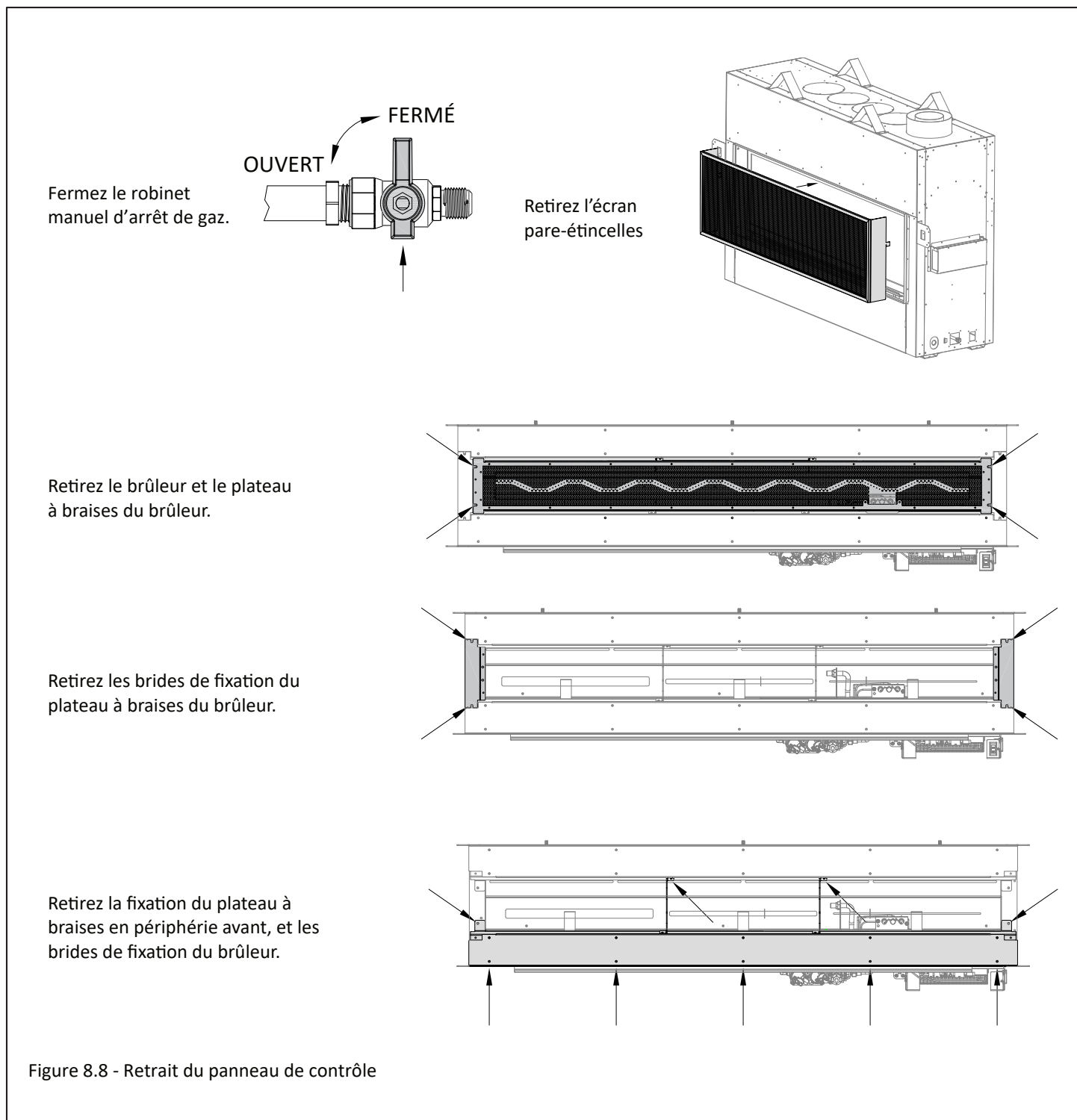

8.9 Retrait et installation du panneau de contrôle (suite)

Retirez la fixation du plateau à braises en périphérie arrière.

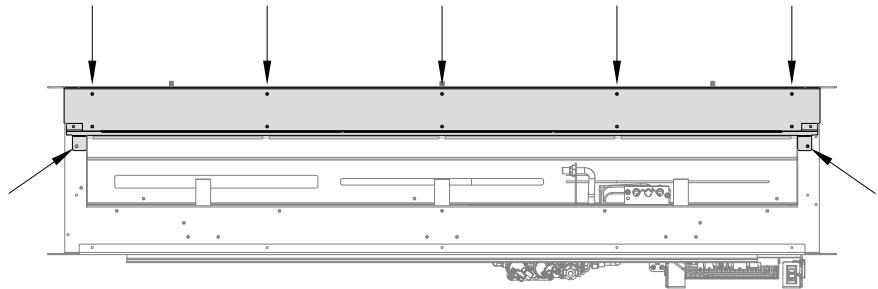

Retirez le diffuseur d'air.

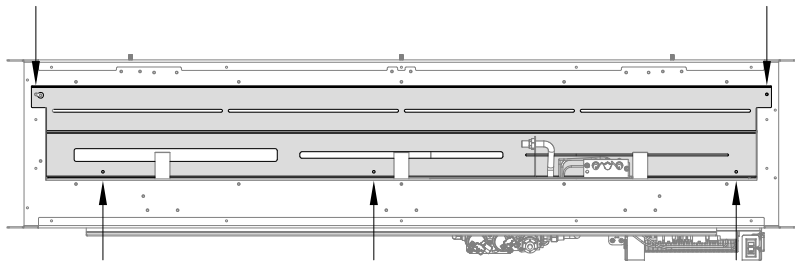

Retirez le panneau de contrôle.

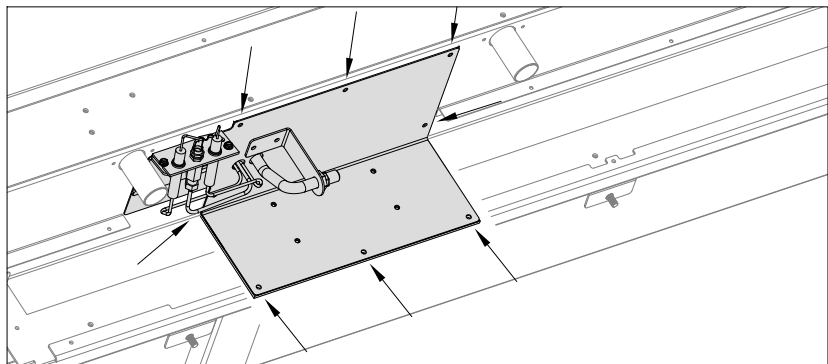

Figure 8.9 - Retrait du panneau de contrôle

8.10 Kit d'éclairage plafonnier 600-TLK

ATTENTION : Débranchez toute alimentation électrique du foyer, avant de faire cette installation.

NOTE : Pour éviter d'abîmer les ampoules halogènes et pour en prolonger la durée, ne les touchez jamais avec le mains. Prenez-les toujours avec un chiffon doux.

Installation:

1. Retirez l'écran pare-étincelle à l'avant (côté d'accès), le couvercle d'accès aux composants et le cadre vitré à l'avant (si installés).
2. Retirez le couvercle du kit d'éclairage plafonnier, la vitre et son joint (4 vis). Conservez ces vis.
3. Installez ou remplacez les (2) ampoules halogènes (fournies avec ce kit) dans les culots de lampe.
4. Réinstallez la vitre, son joint et le couvercle du kit d'éclairage, en réutilisant les (4) vis retirées.
5. Réinstallez le cadre vitré, le couvercle d'accès aux composants et l'écran pare-étincelles.

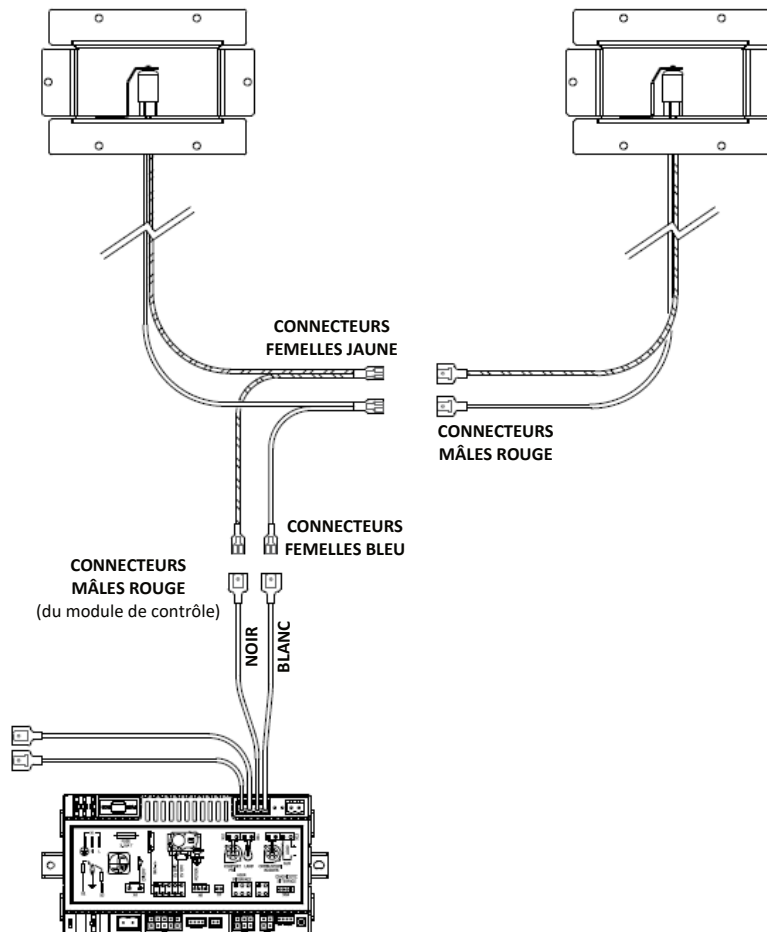
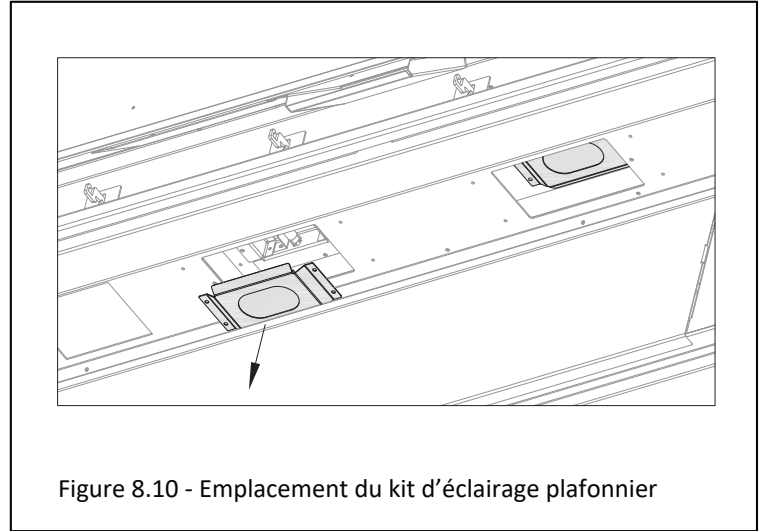

Figure 8.11 - Câblage du kit d'éclairage plafonnier

8.11 Kit de ventilateur CWST-028 (en option)

ATTENTION : L'installation de ce kit de ventilateur doit être effectuée seulement par un installateur qualifié.

AVERTISSEMENT: Coupez le courant au disjoncteur du bâtiment avant d'effectuer des travaux électriques. Débranchez toute alimentation électrique du foyer, avant de commencer.

Si vous désirez installer une plaque d'obturation pour dévier l'air vers une certaine pièce, voir la Section 8.11.1 (Plaque d'obturation du conduit de ventilateur).

Installation:

1. Retirez l'écran pare-étincelles (à l'avant), le couvercle d'accès aux composants et le cadre vitré (à l'avant).
2. Déconnectez les bornes de câblage du moteur de ventilateur.
3. Le ventilateur doit être installé du côté opposé au conduit d'évacuation.
4. En dirigeant la fiche de connexion du ventilateur vers vous, insérez le ventilateur du côté gauche de la chambre de combustion, tel que montré à la Figure 8.12.
5. Lorsque la fiche de connexion est près de la paroi du foyer, pivotez le ventilateur en sens antihoraire, tel que montré.
6. Abaissez le ventilateur en l'insérant dans le compartiment de contrôle, tel que montré ci-dessous.
7. Placez le bord supérieur de la sortie d'air du ventilateur sous le bord de l'ouverture du conduit d'air du foyer. Pivotez le ventilateur vers le bord supérieur pour le fixer en place. Voir la Figure 8.12. **NE LAISSEZ PAS LE VENTILATEUR TOUCHER UN CÂBLE ÉLECTRIQUE.**
8. Reconnectez les bornes de câblage au moteur du ventilateur.
9. Branchez la fiche du cordon du ventilateur dans la prise de courant située au module de contrôle IFC. Voir le Schéma de câblage à la Figure 9.1.
10. Réinstallez le cadre vitré, le couvercle d'accès aux composants et l'écran pare-étincelles.

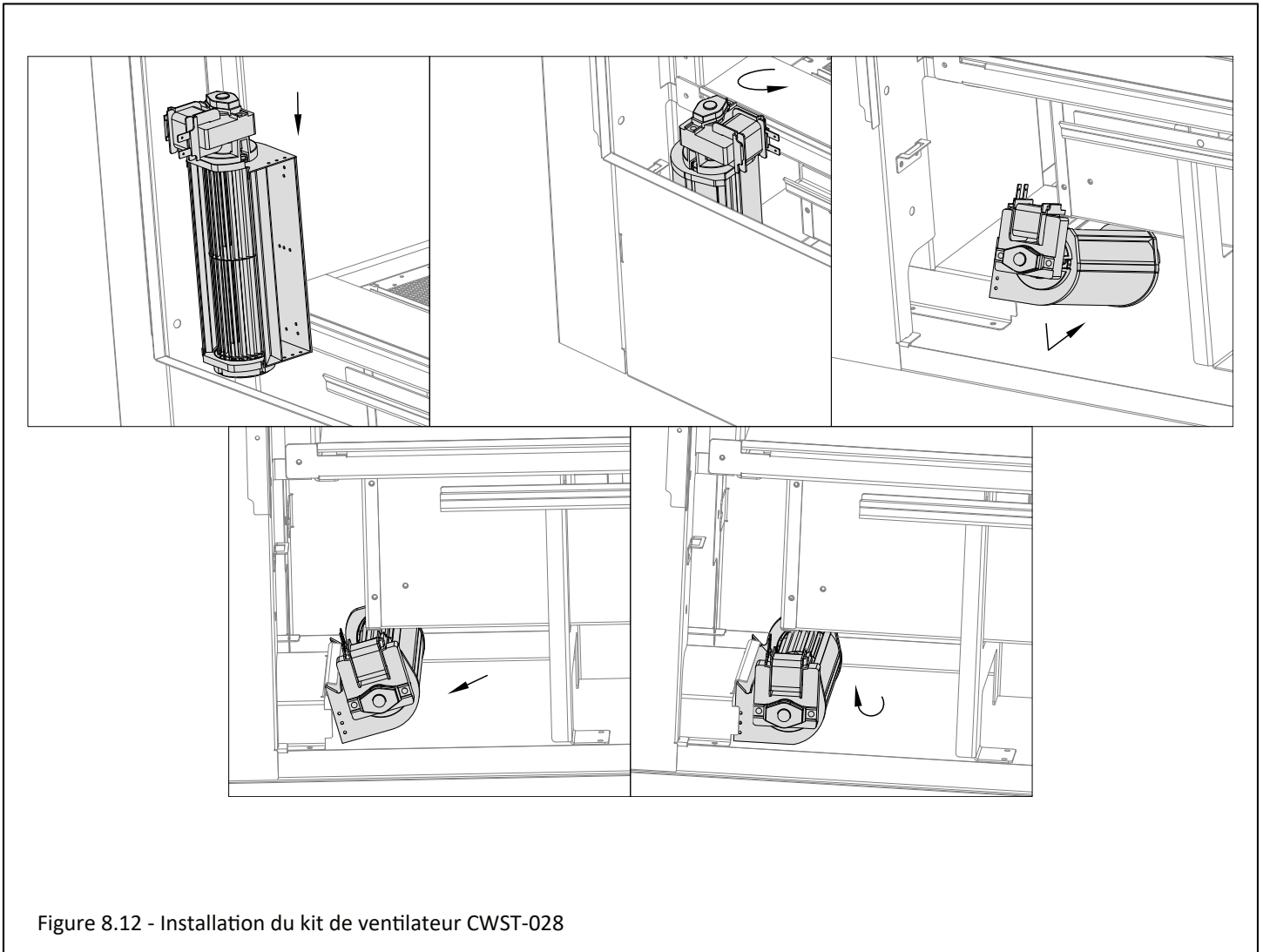

Figure 8.12 - Installation du kit de ventilateur CWST-028

8.11.1 Plaque d'obturation du conduit du ventilateur

- Si vous désirez faire dévier l'air chauffé sortant du ventilateur vers une certaine pièce, une plaque d'obturation est fournie avec le kit de ventilateur CWST-028. Cette plaque doit être installée du côté d'où vous désirez empêcher l'air de sortir.
- Ceci peut s'appliquer à toutes les options d'installation. Si vous utilisez le kit extérieur CWST-ODK, vous devez installer la plaque d'obturation AVANT d'installer le kit CWST-ODK. La plaque d'obturation ne peut pas être placée du côté intérieur pour faire sortir l'air chaud seulement du côté extérieur.

1. Retirez l'écran pare-étincelles (à l'avant), le couvercle d'accès aux composants et le cadre vitré (à l'avant).
2. Repérez les plaques du conduit du ventilateur sur l'écran thermique supérieur à l'intérieur de la chambre de combustion. Voir la Figure 8.13.
3. Retirez la plaque du conduit du ventilateur que vous désirez boucher (2 vis).
4. Notez l'orientation du rebord de la plaque d'obturation, tel que montré ci-dessous. Installez la plaque d'obturation avec les (2) vis retirées précédemment.
5. Réinstallez tous les composants retirés précédemment.

Retrait de la plaque du conduit du ventilateur

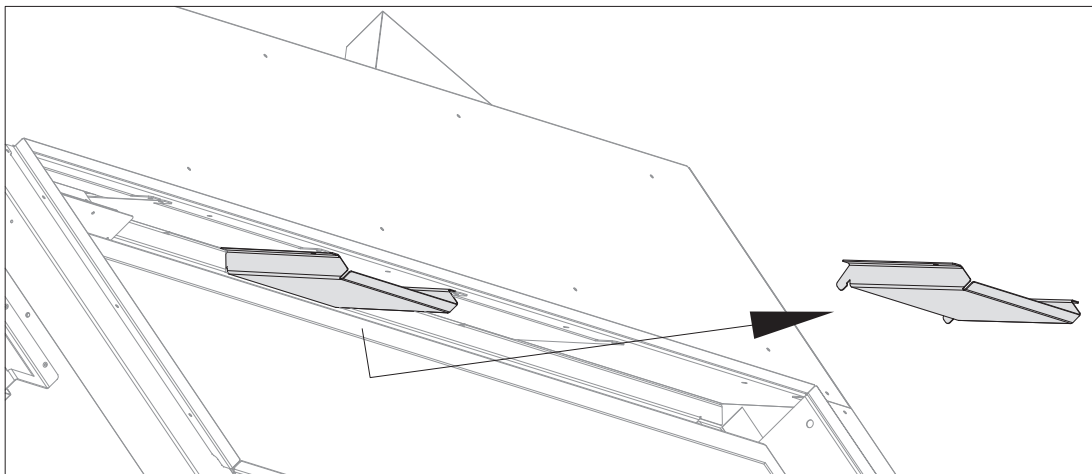

Installation de la plaque d'obturation du conduit du ventilateur

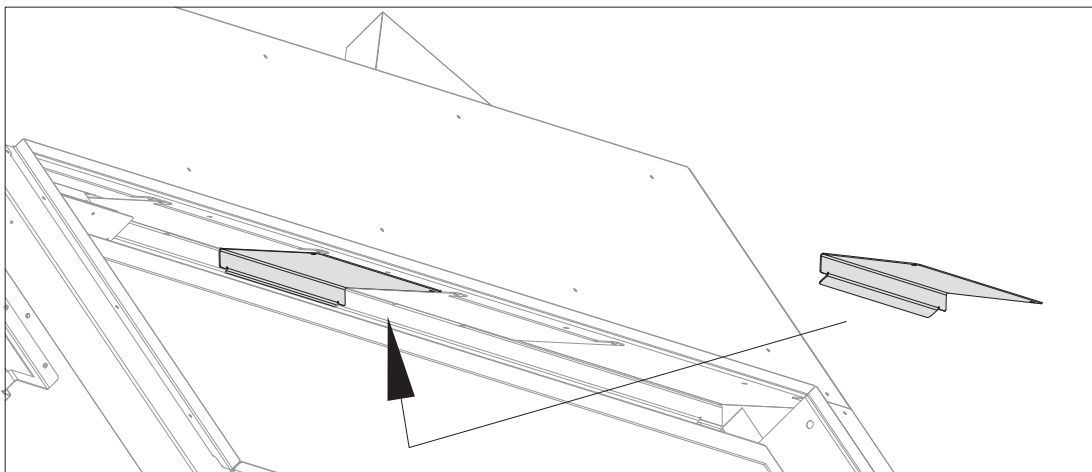

Figure 8.13 - Installation de la plaque d'obturation du conduit du ventilateur (montré du côté d'accès)

9.0 Installation électrique

AVERTISSEMENT: N'utilisez pas cet appareil si une partie quelconque a été sous l'eau. Appelez immédiatement un technicien d'entretien qualifié pour inspecter l'appareil et remplacer toute pièce du système de contrôle ou de réglage de gaz qui a été sous l'eau.

AVERTISSEMENT- Instructions de mise à la terre : Cet appareil possède une fiche à 3 broches (mise à la terre) assurant une protection contre le risque d'électrocution, laquelle doit être branchée directement dans une prise de courant à 3 alvéoles avec mise à la terre adéquate. Ne pas couper ni retirer la broche de mise à la terre de cette fiche.

9.1 Spécifications électriques

Lors de l'installation, cet appareil doit être mis à la terre conformément aux codes locaux s'il y en a, sinon au Code canadien de l'électricité, CSA C22.1 (Canada), ou au National Electrical Code ANSI/NFPA 70 (États-Unis).

9.2 Exigences de câblage

- Pour fonctionner, ce système exige une alimentation électrique 120 V c.a. et/ou un bloc-piles.
- L'utilisation du bloc-piles de secours permet de régler la hauteur de flamme du brûleur.
- Le kit de ventilateur et le kit d'éclairage ne fonctionneront pas avec le bloc-piles de secours.

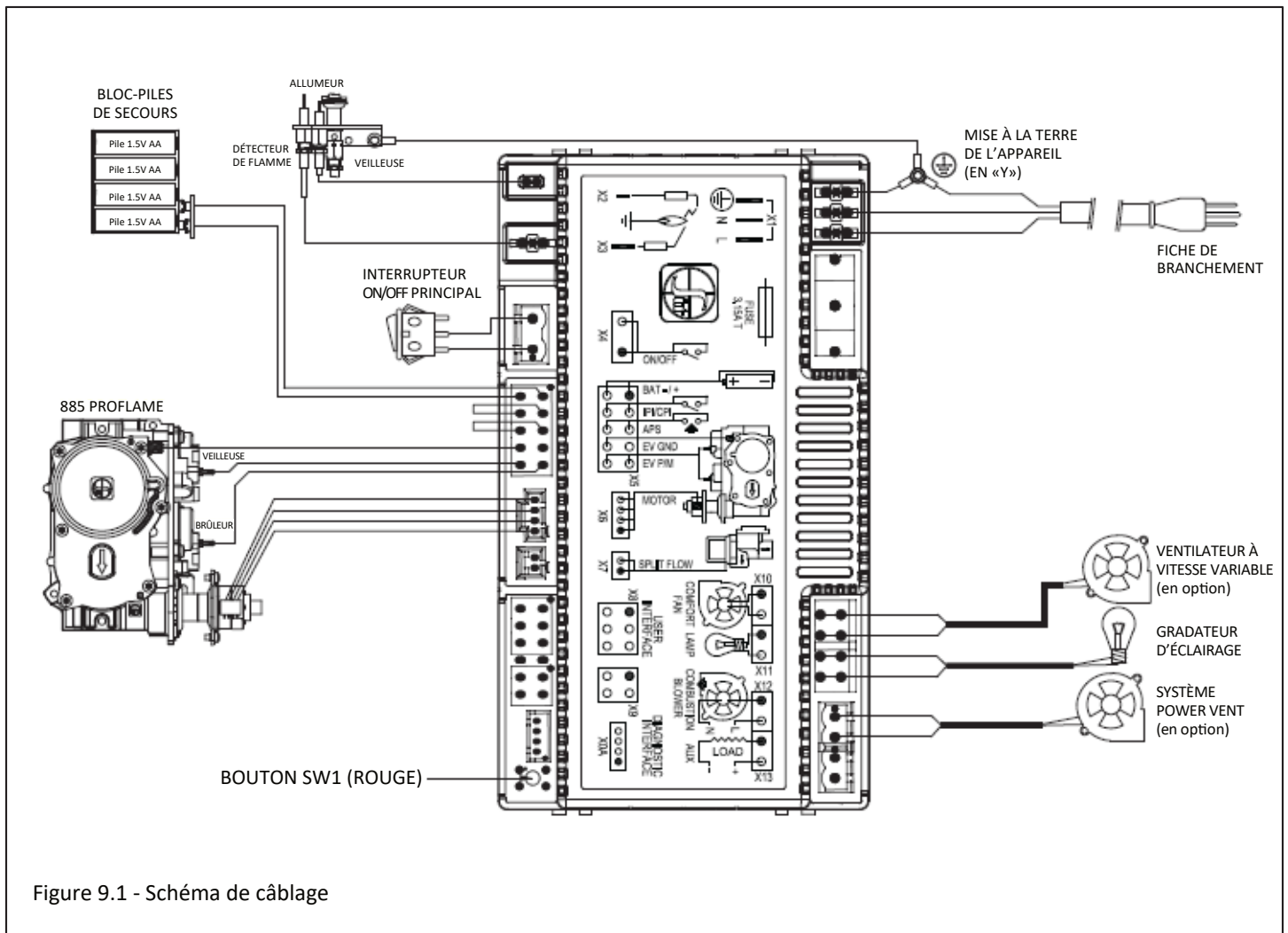

Figure 9.1 - Schéma de câblage

10.0 Instructions d'utilisation

POUR VOTRE SÉCURITÉ, LISEZ AVANT D'ALLUMER

AVERTISSEMENT : Si ces instructions ne sont pas suivies à la lettre, un incendie ou une explosion peuvent s'ensuivre et causer des dommages matériels, des blessures ou des pertes de vie.

- A. Cet appareil est doté d'un dispositif d'allumage qui allume automatiquement la veilleuse. N'essayez pas d'allumer la veilleuse à la main.
- B. **AVANT D'ALLUMER**, sentez autour de l'appareil et surtout près du plancher, pour déceler toute fuite de gaz possible. Certains gaz plus lourds que l'air se déposeront au plancher.
- QUOI FAIRE SI VOUS SENTEZ DU GAZ** :
- N'essayez pas d'allumer aucun appareil.
 - Ne touchez à aucun interrupteur électrique; n'utilisez aucun téléphone dans votre bâtiment.
 - Appelez immédiatement votre fournisseur de gaz à partir du téléphone d'un voisin, et suivez ses instructions.
- C. Utilisez seulement la main pour actionner le robinet manuel d'arrêt de gaz. N'utilisez aucun outil. Si le robinet ne tourne pas à la main, n'essayez pas de le réparer; appelez un technicien qualifié. Le forcer ou tenter de le réparer peut causer un feu ou une explosion.
- D. N'utilisez pas cet appareil si une partie quelconque a été sous l'eau. Appelez immédiatement un technicien d'entretien qualifié pour faire inspecter cet appareil et remplacer toute pièce du système de contrôle ou de réglage de gaz qui a été sous l'eau.

INSTRUCTIONS D'UTILISATION

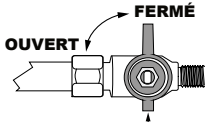
1. **ARRÊTEZ** ! Lisez toutes les consignes de sécurité ci-dessus. Ce foyer possède une veilleuse sur demande qui s'éteint après 7 jours de non-utilisation du brûleur.
2. Appuyez sur la touche POWER de la télécommande pour éteindre l'appareil (position «OFF»).
3. Coupez toute alimentation électrique à l'appareil.
4. Cet appareil est doté d'un dispositif d'allumage qui allume automatiquement la veilleuse. N'essayez pas d'allumer la veilleuse à la main.
5. Repérez le robinet manuel d'arrêt de gaz.
6. **FERMEZ** le robinet manuel d'arrêt de gaz (tourner en sens horaire). 
7. Attendez cinq (5) minutes pour laisser s'échapper tout gaz. Puis sentez s'il y a du gaz, surtout près du plancher. Si vous sentez du gaz, **ARRÊTEZ** ! Suivez l'étape «B» ci-dessus. Si vous ne sentez aucun gaz, allez à l'étape suivante.
8. **OUVREZ** le robinet manuel d'arrêt de gaz (tourner en sens antihoraire). 
9. Rétablissez toute alimentation électrique à l'appareil.
10. Appuyez sur la touche POWER de la télécommande pour allumer l'appareil (position «ON»).
11. Si l'appareil ne s'allume pas, suivez les instructions «POUR FERMER LE GAZ À L'APPAREIL» et appelez votre technicien d'entretien ou le fournisseur de gaz.

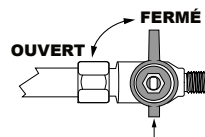
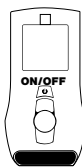

POUR FERMER LE GAZ À L'APPAREIL

1. Appuyez sur la touche POWER de la télécommande pour éteindre l'appareil (position «OFF»).
2. Coupez toute alimentation électrique à l'appareil, si des travaux d'entretien doivent être effectués.
3. Repérez le robinet manuel d'arrêt de gaz.
4. **FERMEZ** le robinet d'arrêt manuel d'arrêt de gaz (tourner en sens horaire). 



DANGER



VITRE CHAUDE - RISQUE DE BRÛLURES.

NE TOUCHEZ PAS UNE VITRE NON REFROIDIE.

NE LAISSEZ JAMAIS UN ENFANT TOUCHER LA VITRE.

Des écrans de protection visant à réduire le risque de brûlure en cas de contact avec la vitre chaude sont fournis avec l'appareil et doivent être installés pour protéger les enfants et autres personnes à risque.

10.1 Configuration du module IFC Proflame 2

1. Mettez l'interrupteur à bascule ON/OFF principal à OFF.
2. Installez (3) piles AAA (fournies dans le paquet de composants) dans le logement à piles situé au bas de la télécommande.
3. Branchez le module de contrôle IFC à une alimentation 120 V c.a.

10.2 Initialisation du système de contrôle

IMPORTANT : Avant d'initialiser le système de contrôle, retirez du foyer tout matériau d'emballage et tout matériau combustible.

NOTE : Les étapes suivantes initieront l'allumage de la veilleuse en mode manuel, où l'allumeur de la veilleuse créera des étincelles à plusieurs reprises. La veilleuse s'allumera si du gaz alimente le foyer.

1. Pour accéder à l'interrupteur à bascule ON/OFF et au bouton de synchronisation de télécommande rouge (SW1), retirez l'écran pare-étincelles (à l'avant) et le couvercle d'accès aux composants (voir les Sections 8.3 et 8.2).
2. Appuyez sur le bouton de synchronisation de télécommande. Le module IFC émettra trois (3) bips et allumera un voyant DEL orange, indiquant qu'il est prêt à se synchroniser avec l'émetteur de télécommande manuelle.
3. Avant la fin d'un délai de (5) secondes, appuyez sur la touche ON/OFF de la télécommande. Le récepteur de télécommande émettra (4) bips, indiquant que la commande de télécommande est acceptée et qu'il est réglé au code particulier de cette télécommande. La veilleuse s'allumera automatiquement.
4. Appuyez à nouveau sur la touche ON/OFF de la télécommande. La veilleuse s'éteindra, confirmant que la commande de télécommande a été bien reçue. Le système de contrôle est maintenant initialisé.
5. Mettez l'interrupteur à bascule ON/OFF principal à la position ON pour contrôler par télécommande le brûleur et les autres fonctions du foyer. Réinstallez tous les composants retirés précédemment.

10.3 Réinitialiser le système au mode manuel

1. Pour accéder à l'interrupteur à bascule ON/OFF et au bouton de synchronisation de télécommande rouge (SW1), retirez l'écran pare-étincelles (à l'avant) et le couvercle d'accès aux composants (voir les Sections 8.3 et 8.2).
 2. Déplacez le module de contrôle de côté pour accéder au bouton de synchronisation de télécommande (rouge).
 3. Mettez l'interrupteur à bascule ON/OFF à la position OFF.
 4. Tenez enfoncé le bouton de synchronisation de télécommande, jusqu'à ce que le module IFC émette (3) bips et qu'un voyant DEL orange s'allume.
 5. Avant la fin d'un délai de (5) secondes, appuyez à nouveau sur le bouton de synchronisation de télécommande. Ceci désactivera la synchronisation de la télécommande. La veilleuse s'allumera automatiquement.
- Pour allumer le brûleur, mettez l'interrupteur à bascule ON/OFF à la position ON. Le brûleur fonctionnera seulement au réglage maximum de hauteur de flamme.
 - Pour éteindre le brûleur, mettez l'interrupteur à bascule ON/OFF en position OFF. La veilleuse restera allumée même si le brûleur est éteint, pourvu que le mode CPI soit activé.

10.4 Arrêt automatique de sécurité

- Ce système exécutera une commande d'arrêt automatique d'environ (5) secondes si la veilleuse reste allumée continuellement plus de (24) heures, pour effectuer un contrôle de sécurité. Ceci permet au système de vérifier le bon fonctionnement des dispositifs de sécurité.
- Une fois la séquence d'arrêt terminée, le module IFC exécutera à nouveau la plus récente commande.

10.5 Fonctionnement avec bloc-piles de secours

Cet appareil peut fonctionner avec le bloc-piles de secours lors d'une coupure d'alimentation électrique ou d'une panne de courant. Lors d'une panne de courant, le brûleur de l'appareil et le réglage de hauteur de flammes pourront fonctionner avec le bloc-piles de secours. Par contre, le kit de ventilateur et le kit d'éclairage ne fonctionneront pas.

- La durée de vie des piles du bloc-piles dépend de divers facteurs, tels que la qualité des piles, la fréquence d'allumage, etc.
- Lorsque les piles de secours sont faibles, le module de contrôle IFC émet un «double-bip» lorsqu'il reçoit une commande «ON» ou «OFF». Après ce double-bip d'avertissement, aucune commande ne sera acceptée jusqu'à ce que les piles de secours soient remplacées. Une fois les piles remplacées, le module de contrôle IFC émettra un «bip» dès qu'il sera mis sous tension.

10.6 Minuterie 7 jours du système de contrôle

- Si votre système Proflame 2 est réglé à CPI (veilleuse à allumage continu) et que durant 7 jours consécutifs le brûleur n'a pas été allumé, la veilleuse s'éteindra. C'est un dispositif de sécurité standard du système SIT Proflame 2.
- Après avoir réactivé le mode CPI, la minuterie 7 jours sera remise à zéro et recommencera à compter. Si au cours des 7 jours suivants, votre brûleur est rallumé, le système remet la minuterie à zéro pour un autre délai de 7 jours.
- Pour plus d'information, voir la Section 10.9.3, Choix du mode d'allumage de veilleuse (IPI/CPI).

Comment vérifier si votre système est réglé au mode CPI : L'écran de télécommande affichera l'icône du flocon de neige.

Pour choisir le mode d'allumage de veilleuse désiré :

1. Le système étant éteint (OFF), appuyez sur la touche Mode jusqu'à ce que l'icône de réglage du mode CPI s'affiche.
2. Appuyez sur la touche fléchée Haut pour activer le mode CPI (Continuous Pilot Ignition ou Veilleuse à allumage continu).
3. Appuyez sur la touche fléchée Bas pour revenir au mode IPI (Intermittent Pilot Ignition ou Veilleuse à allumage intermittent). Un seul «bip» confirmera que la commande est reçue.

Pour allumer l'appareil

1. Le système étant éteint (OFF), appuyez sur la touche ON/OFF de télécommande pour allumer l'appareil. Un «bip» du module IFC confirmera que la commande est reçue.

L'écran de télécommande affichera toutes les icônes actives et le module IFC commencera la séquence d'allumage.

10.7 Séquence d'allumage du module IFC

Le module IFC fera (2) essais d'allumage. Chaque essai d'allumage durera environ (60) secondes. Le temps d'attente entre chaque essai est d'environ (35) secondes.

1. Le système étant éteint («OFF»), appuyez sur la touche ON/OFF de la télécommande. Environ (4) secondes après avoir appuyé sur cette touche, le module IFC créera des étincelles au capuchon de veilleuse.
2. Le premier essai d'allumage créera des étincelles durant (60) secondes.
3. S'il n'y a pas d'allumage de flamme (redressement de courant) au cours de ce délai de (60) secondes, le module IFC cessera de créer des étincelles durant environ (35) secondes.
4. Après ce délai de (35) secondes, le module IFC créera des étincelles pour un deuxième essai d'allumage d'une durée de (60) secondes.
5. S'il n'y a pas d'allumage de flamme (redressement de courant) après (60) secondes, le module IFC tombera en mode VERROUILLÉ. Le voyant DEL rouge clignotera (3) fois, par intervalles, jusqu'à ce que le système soit réinitialisé.

10.7.1 Réinitialiser le module IFC après verrouillage

Interrupteur à bascule ON/OFF

1. Mettez l'interrupteur à bascule ON/OFF en position OFF.
2. Après environ (2) secondes, remettez l'interrupteur en position ON. La séquence d'allumage recommencera.

Touche ON/OFF de la télécommande

1. Appuyer sur la touche ON/OFF de la télécommande pour éteindre le système (à OFF).
2. Après environ (2) secondes, appuyez à nouveau sur la touche ON/OFF de la télécommande. La séquence d'allumage recommencera.

Éteindre et rallumer le brûleur

1. En mode de réglage de flamme par télécommande, utilisez la touche fléchée Bas pour réduire et éteindre complètement la flamme du brûleur (l'écran de télécommande indiquera alors OFF).
2. Attendez environ (2) secondes, puis appuyez sur la touche fléchée Haut. La séquence d'allumage recommencera.

10.8 Indications de diagnostic additionnelles

Faible charge des piles de télécommande (< 4 Volts) :

- L'icône de Pile s'affichera à l'écran de la télécommande.
- Remplacez les piles.

Faible charge du bloc-piles de secours (< 4 Volts) :

- Le voyant DEL rouge clignotera une (1) fois par intervalles.
- Un faible double-bip est émis par le module de contrôle IFC lorsqu'il reçoit une commande ON/OFF de la télécommande.
- Remplacez les piles.

Condition d'erreur de flamme de la veilleuse :

- Le voyant DEL rouge clignote (2) fois par intervalles. Contactez votre détaillant si cela se produit.

Condition de verrouillage du système :

- Le voyant DEL rouge clignote (3) fois par intervalles.
- Vérifiez que l'alimentation de gaz est ouverte.
- Vérifiez que le détecteur de flamme n'est pas court-circuité.
- Suivez les instructions à la Section 10.2, Initialisation du système de contrôle.

10.8 Indications de diagnostic additionnelles

10.9 Utilisation de la télécommande

TÉLÉCOMMANDE PROFLAME 2

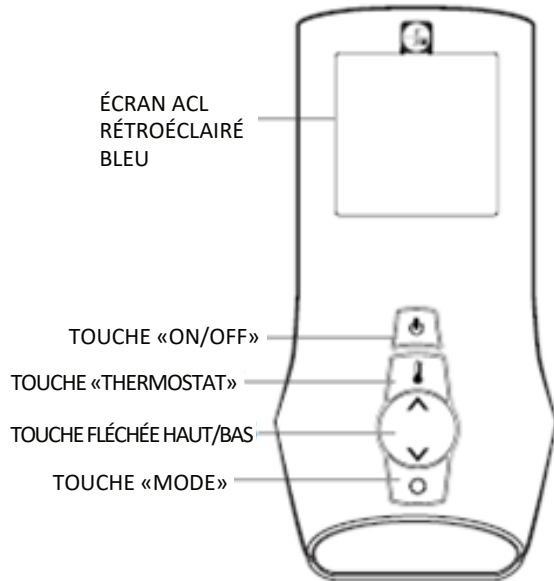
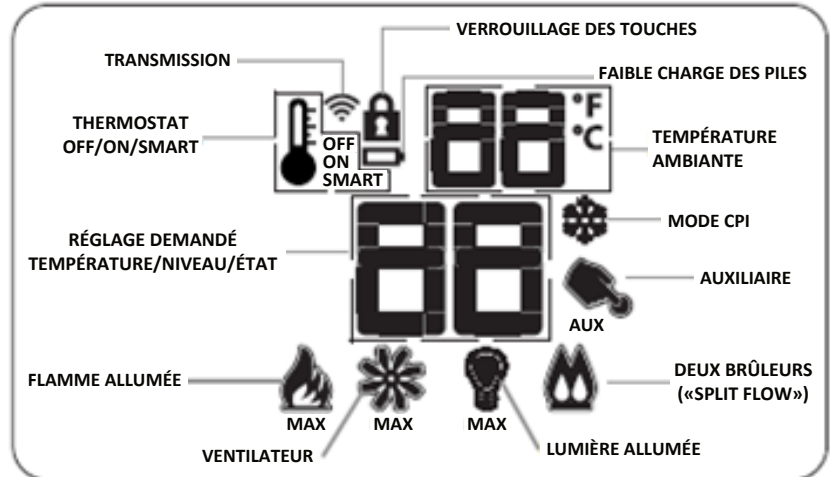

Figure 10.1 - Vue d'ensemble de la télécommande

ÉCRAN À CRISTAUX LIQUIDES (ACL)



10.9.1 Affichage de la température

1. Lorsque le système est éteint («OFF»), appuyez simultanément sur les touches Thermostat et Mode, pour passer des degrés Fahrenheit (°F) aux Celsius (°C).
2. Vérifiez visuellement que l'écran de télécommande affiche le symbole °F ou °C, à droite de la température ambiante affichée.

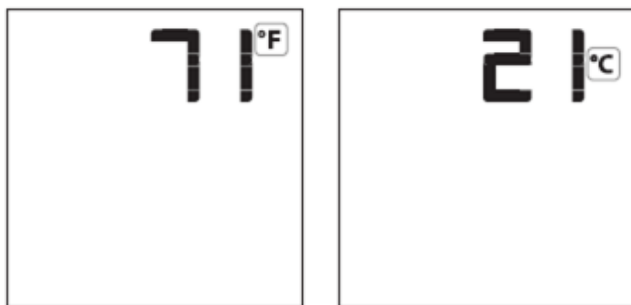

Figure 10.2 - Affichage de la température

10.9.2 Verrouillage des touches

Cette fonction verrouille les touches de la télécommande, pour empêcher une utilisation sans surveillance. Dès que cette fonction est activée, l'icône du Cadenas s'affiche à l'écran de la télécommande.

1. Appuyez simultanément sur la touche Mode et la touche fléchée Haut, pour activer ou désactiver le verrouillage des touches de la télécommande.



Figure 10.3 - Verrouillage des touches

10.9.3 Choix du mode d'allumage de veilleuse - intermittent ou continu (IPI/CPI)

Ce système offre l'option d'une fonction de veilleuse à allumage continu (permanent). Ceci permet de passer du système d'allumage à étincelle au système d'allumage à veilleuse continue. En maintenant la veilleuse allumée continuellement, la chambre de combustion reste chaude et assure le tirage dans le conduit d'évacuation (cheminée), permettant au brûleur de s'allumer avec moins de perturbations dues aux courants d'air.

Lorsque le système est éteint («OFF»), l'icône du flocon de neige est visible durant le réglage du mode IPI ou CPI. Pour choisir le mode d'allumage désiré de la veilleuse :

1. Lorsque le système est éteint («OFF»), appuyez sur la touche Mode pour afficher l'icône du mode CPI.
2. Appuyez sur la touche fléchée Haut pour activer le mode CPI.
3. Appuyez sur la touche fléchée Bas pour revenir au mode IPI (Intermittent Pilot Ignition ou Veilleuse à allumage intermittent). Un seul «bip» confirmera que la commande est reçue.

Lorsque le système est allumé («ON») :

Mode IPI : Icône du Flocon de neige non affiché à l'écran.

Mode CPI : Icône du Flocon de neige affiché à l'écran.

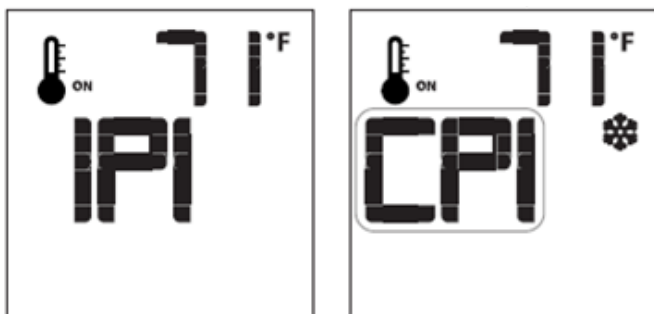

Figure 10.4 - Choix du mode d'allumage de veilleuse

10.9.4 Allumer ou éteindre l'appareil

Pour allumer l'appareil

1. Lorsque le système est éteint («OFF»), appuyez sur la touche ON/OFF de la télécommande pour allumer l'appareil («ON»). Un seul «bip» du module IFC confirmera que la commande est reçue.

L'écran de la télécommande affichera toutes les icônes actives et le module IFC commencera la séquence d'allumage.

Pour éteindre l'appareil

1. Lorsque le système est allumé («ON»), appuyez sur la touche ON/OFF de la télécommande pour éteindre l'appareil («OFF»). Un seul «bip» du module IFC confirmera que la commande est reçue.

L'écran de la télécommande affichera seulement la température ambiante (en degré F ou C), et le module IFC éteindra le brûleur.

10.9.5 Réglage de flamme par télécommande

Ce système de contrôle permet six (6) niveaux de flamme. Lorsque le mode de thermostat intelligent (SMART) est activé, le réglage manuel de hauteur de flamme est désactivé.

1. Vérifiez que le système est allumé («ON») et que le niveau de flamme est réglé au maximum.
2. Appuyez une fois sur la touche fléchée BAS pour réduire la hauteur de flamme d'un niveau à la fois, jusqu'à ce que la flamme s'éteigne complètement.
3. Appuyez une fois sur la touche fléchée HAUT pour augmenter la hauteur de flamme d'un niveau à la fois. Si vous enfoncez la touche fléchée HAUT lorsque le système est allumé («ON») mais que la flamme est éteinte, la flamme s'allumera au réglage maximum («HI»).
4. Un seul «bip» confirmera que la commande est reçue.



Figure 10.5 - Réglages de flamme

10.9.6 Désactiver la modulation de flamme

1. Vérifiez que les (3) piles AAA sont toutes installées dans le compartiment à piles de la télécommande.
2. Retirez (1) pile AAA.
3. Appuyez simultanément sur les touches ON/OFF et Mode et tenez-les enfoncées.
4. Réinsérez (1) pile AAA.
5. Tout en tenant la touche on/off enfoncée, relâchez SEULEMENT la touche Mode.
6. Parcourez le menu jusqu'à l'icône de Flamme à l'écran de télécommande. Utilisez les touches fléchées Haut ou Bas pour choisir «SEL» ou «CLR». «SEL» indique que la modulation de flamme est activée, alors que «CLR» indique que la modulation de flamme est désactivée.

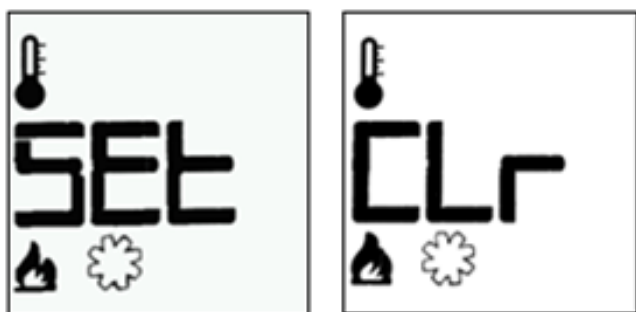

Figure 10.6 - Désactiver la modulation de flamme

10.9.7 Utilisation du thermostat

Thermostat ambiant

La télécommande peut fonctionner comme un thermostat ambiant. Le thermostat peut être réglé à la température désirée pour contrôler le degré de confort dans une pièce. Pour activer cette fonction:

1. Appuyez sur la touche Thermostat. L'écran de télécommande affichera l'icône du Thermomètre, la température ambiante et la température demandée.
2. Pour modifier la température demandée, appuyez sur les touches fléchées Haut ou Bas, jusqu'à ce que la température désirée s'affiche à l'écran de télécommande.

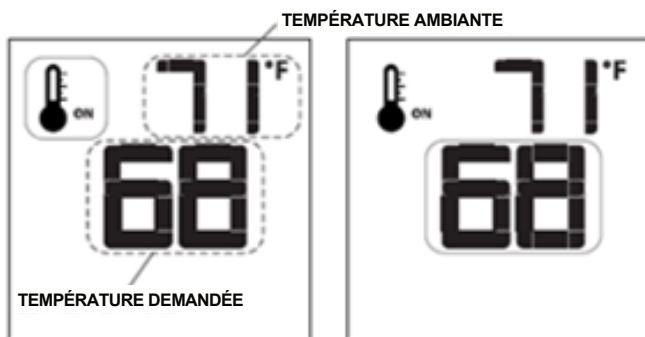

Figure 10.7 - Utilisation du thermostat

Thermostat intelligent (Smart)

La fonction «Smart» (Thermostat intelligent) ajuste la hauteur de flamme selon l'écart entre la température demandée et la température ambiante. Cette fonction abaisse la flamme automatiquement lorsque la température ambiante approche de la température demandée. Pour activer cette fonction:

1. Appuyez sur la touche Thermostat jusqu'à ce que le mot «SMART» s'affiche à droite de l'icône du Thermomètre.
2. Pour modifier la température demandée, appuyez sur les touches fléchées Haut ou Bas jusqu'à ce que la température désirée s'affiche à l'écran de télécommande.

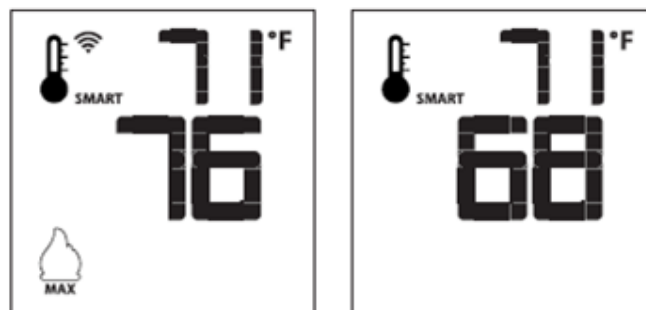

Figure 10.8 - Utilisation du thermostat intelligent (Smart)

10.9.8 Désactiver l'utilisation du thermostat

L'utilisation du thermostat de la télécommande peut être désactivée. La télécommande permettra encore d'allumer et d'éteindre le brûleur et de régler la hauteur de flamme, la vitesse du ventilateur et l'intensité du système d'éclairage. Pour désactiver cette fonction:

1. Vérifiez que les (3) piles AAA sont installées dans le compartiment à piles de la télécommande. Retirez (1) pile AAA.
2. Tout en réinsérant la pile, tenez enfoncée la touche Thermostat. L'écran affichera «CLR». Ceci indique que la fonction Thermostat est désactivée. L'icône du Thermomètre ne s'affichera pas à l'écran, la prochaine fois que vous utiliserez la télécommande.
- Pour réactiver le thermostat de la télécommande, répétez les étapes précédentes. L'écran affichera alors «SEL», pour indiquer que la fonction Thermostat est activée. L'icône du Thermomètre s'affichera à nouveau à l'écran.

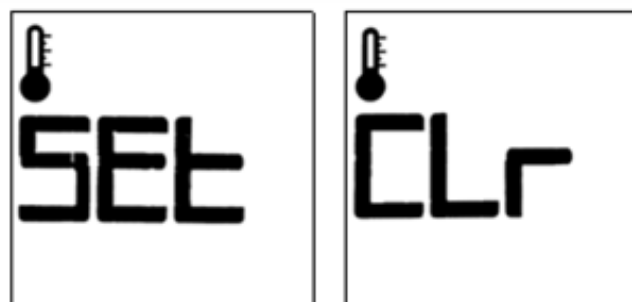

Figure 10.9 - Désactiver l'utilisation du thermostat

10.9.9 Réglage de vitesse du ventilateur (en option)

La vitesse du ventilateur peut être réglée à six (6) niveaux. Pour activer cette fonction :

1. Appuyez sur la touche Mode jusqu'à ce que l'icône du Ventilateur s'affiche.
2. Utilisez les touches fléchées Haut ou Bas pour démarrer, arrêter ou régler la vitesse du ventilateur.

Mode Thermostat : En allumant le foyer, un délai de (5) minutes permet de réchauffer le foyer avant de démarrer le ventilateur, et un autre délai le laisse fonctionner environ (12) minutes, après avoir éteint le foyer.

Mode manuel : Le ventilateur fonctionne au dernier réglage demandé. Dans ce mode, il n'y a aucun délai de démarrage ou d'arrêt du ventilateur.

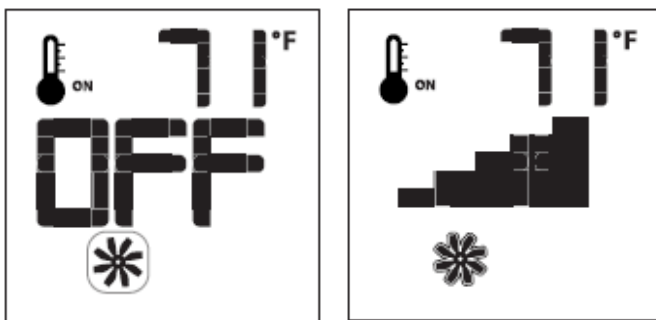

Figure 10.10 - Réglage de vitesse du ventilateur

10.9.10 Réglage du kit d'éclairage plafonnier

L'intensité d'éclairage plafonnier peut être réglée à six (6) niveaux. Pour activer cette fonction :

1. Appuyez sur la touche Mode jusqu'à ce que l'icône de l'Ampoule s'affiche.
2. Utilisez les touches fléchées Haut ou Bas pour ajuster l'intensité de l'éclairage plafonnier.
3. Un seul «bip» confirmera que la commande est reçue.

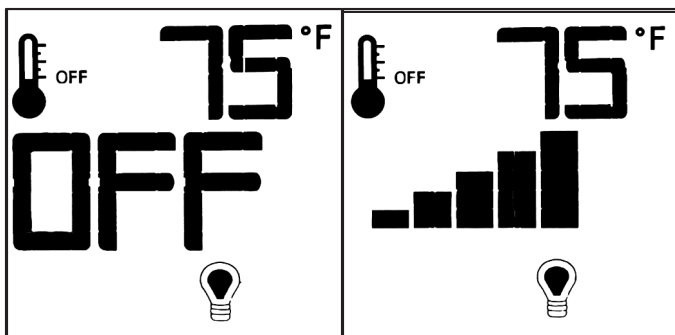

Figure 10.11 - Réglage du kit d'éclairage plafonnier

10.9.11 Désactivation du kit d'éclairage plafonnier

1. Vérifiez que les (3) piles AAA sont toutes installées dans le compartiment à piles de la télécommande.
2. Retirez (1) pile AAA.
3. Appuyez simultanément sur les touches ON/OFF et Mode et tenez-les enfoncées.
4. Réinsérez (1) pile AAA.
5. Tout en tenant la touche on/off enfoncée, relâchez SEULEMENT la touche Mode.
6. Parcourez le menu jusqu'à l'icône de l'Ampoule à l'écran de télécommande. Utilisez les touches fléchées Haut ou Bas pour choisir «SEL» ou «CLR».

«SEL» indique que la modulation d'éclairage est activée, alors que «CLR» indique que la modulation d'éclairage est désactivée.



Figure 10.12 - Désactivation du kit d'éclairage plafonnier

10.9.12 Détection de faible charge des piles de la télécommande

La durée de vie des piles de la télécommande dépend de divers facteurs, incluant : qualité des piles, fréquence d'allumage, fréquence de réglage de la température demandée, etc.

- Lorsque les piles de la télécommande sont faibles, une icône de Pile s'affiche à l'écran, avant de perdre complètement la tension des piles.
- Lorsque les piles seront remplacées, cette icône disparaîtra.



Figure 10.13 - Faible charge des piles

11.0 Tests de pression et réglages du brûleur

11.1 Tests de pression de gaz

NOTE : Cet appareil et son robinet d'arrêt individuel doivent être débranchés de la tuyauterie d'alimentation de gaz lors des tests de pression du système si la pression des tests est supérieure à 1/2 psi (3,5 kPa).

IMPORTANT : La valve de contrôle de gaz est munie de raccords de test pour mesurer les pressions de gaz au manifold (sortie) et à l'entrée. Le raccord marqué «OUT» sert à mesurer la pression de sortie et le raccord marqué «IN» sert à mesurer la pression d'entrée.

11.1.1 Test de pression à l'entrée

NOTE : Assurez-vous d'effectuer le test de pression d'entrée lorsque tous les autres appareils à gaz du bâtiment sont allumés ou au réglage maximum, pour obtenir des mesures de pression adéquates.

IMPORTANT : Si la pression mesurée à l'entrée est trop élevée ou trop basse, contactez votre fournisseur de gaz. La pression d'entrée de gaz doit être ajustée seulement par un technicien d'entretien qualifié en installations à gaz.

1. Desserrez (sens antihoraire) la vis du raccord de test de pression d'entrée (IN). Voir (A) à la Figure 11.1.
2. Branchez le manomètre au raccord de test de pression en utilisant un tube 1/4 po D.I.
3. Allumez la veilleuse et le brûleur. Vérifiez la pression au manomètre pour vous assurer qu'elle se situe entre les réglages de pression minimum et maximum recommandés (Tableau 11.1).
4. Éteignez le brûleur et la veilleuse.
5. Débranchez le tube avec manomètre et serrez (sens horaire) la vis du raccord de test de pression d'entrée (IN). La vis doit être serrée juste assez; ne la serrez pas trop.
6. Rallumez la veilleuse et le brûleur. Ensuite, rebranchez le manomètre au raccord de test de pression d'entrée (A) pour vérifier que ce raccord est complètement étanche. Le manomètre ne doit indiquer aucune pression.

11.1.2 Test de pression au manifold

1. Allumez la veilleuse. Desserrez (sens antihoraire) la vis du raccord de test de pression du manifold (OUT). Voir (B) à la Figure 11.1.
2. Branchez le manomètre au raccord de test de pression en utilisant un tube de 1/4 po (6 mm) D.I.
3. Allumez le brûleur. Ajustez le brûleur aux réglages de flamme minimum et maximum. Vérifiez les pressions au manomètre. Voir le Tableau 11.2.
4. Éteignez le brûleur et la veilleuse.
5. Débranchez le tube avec manomètre et serrez (sens horaire) la vis du raccord de test de pression du manifold («OUT»). La vis doit être serrée juste assez (pas trop).
6. Branchez le manomètre au raccord de test de pression du manifold (B) pour vérifier qu'il est complètement étanche. Le manomètre ne doit indiquer aucune pression lorsque la veilleuse et le brûleur sont allumés.

Combustible	Gaz naturel	Propane
Réglage de gaz	Min - Max	Min - Max
Raccord de pression d'entrée (A)	5 po - 10,0 po c.e. (1,25 - 2,49 kPa) 7 po c.e. (1,74 kPa) Recommandé	12 po - 13 po c.e. (2,99 - 3,24 kPa)

Combustible	Gaz naturel	Propane
Réglage de gaz	Bas - Haut	Bas - Haut
Raccord de pression du manifold (B)	1,1 po - 3,8 po c.e. (0,27 - 0,95 kPa)	2,9 po - 11 po c.e. (0,72 - 2,74 kPa)

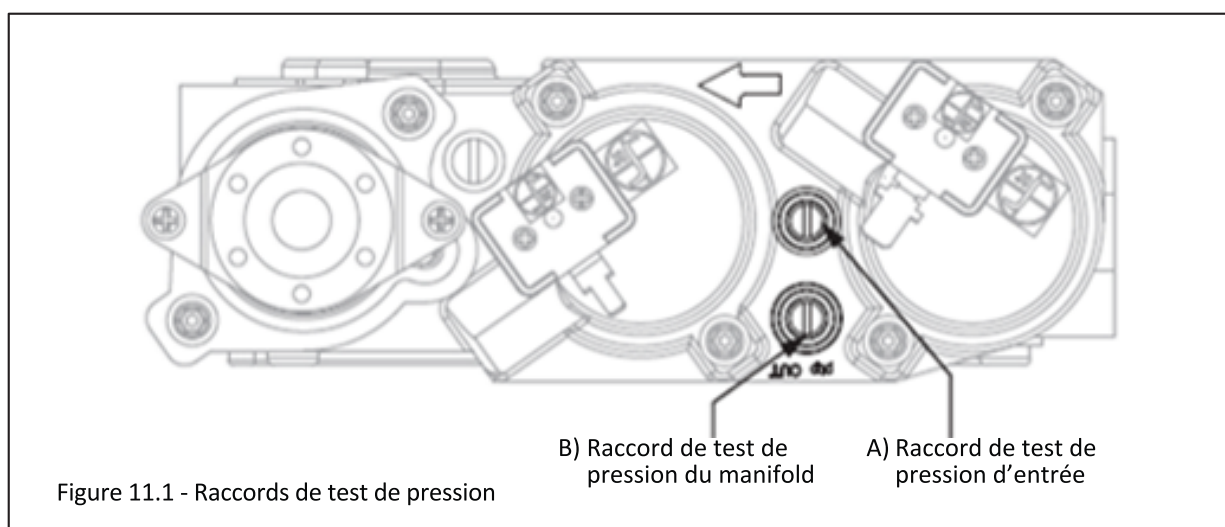

11.2 Apparence des flammes et ajustements

AVERTISSEMENT : Pour éviter des blessures ou dommages matériels, laissez refroidir le foyer avant de faire des ajustements.

L'apparence et les caractéristiques des flammes du brûleur peuvent varier selon l'altitude, la qualité du combustible, la configuration du conduit d'évacuation et d'autres facteurs. Après l'installation, cet appareil peut nécessiter des ajustements additionnels pour obtenir l'apparence des flammes et l'aspect visuel désirés.

11.2.1 Venturi du brûleur

AVERTISSEMENT : LE RÉGLAGE DU VENTURI DOIT ÊTRE EFFECTUÉ PAR UN TECHNICIEN D'ENTRETIEN QUALIFIÉ.

NOTE : L'ouverture de l'obturateur d'air du venturi du brûleur est préréglée par le fabricant. Voir le Tableau 11.3.

En allumant ce foyer la première fois, les flammes du brûleur seront bleues. Lors des 15 premières minutes d'allumage, les flammes passeront graduellement à la couleur jaune désirée. Si les flammes restent bleues ou deviennent orange foncé avec des signes de suie (pointes noires), le réglage d'ouverture du venturi peut devoir être ajusté.

Peu importe la position du venturi, un obturateur d'air moins ouvert donnera la couleur de flamme jaune désirée mais peut créer un dépôt de suie sur la vitre. Un obturateur d'air plus ouvert produira une flamme bleue plus courte qui peut sautiller du brûleur.

11.2.2 Réglage d'ouverture du venturi

IMPORTANT : De légers réglages d'ouverture du venturi produiront un effet significatif. Ajustez-le très peu à la fois, jusqu'à ce que vous ayez l'apparence des flammes désirée. Voir le Tableau 11.4 et la Figure 11.3. Faites toujours fonctionner le foyer pendant au moins 15 minutes et laissez l'appareil refroidir suffisamment avant d'effectuer tout ajustement supplémentaire.

NOTE: Si de la suie est présente sur la vitre, vérifiez la position des braises décoratives, avant de régler le venturi.

1. Retirez l'écran pare-étincelles (à l'avant), le couvercle d'accès aux composants et le cadre vitré (à l'avant).
2. Retirez les braises décoratives en périphérie et les braises décoratives sur le brûleur.
3. Retirez le plateau à braises du brûleur et le brûleur (4 vis). Retirez le tube à venturi de l'orifice du brûleur
4. Desserrez la vis de serrage du venturi, effectuez le réglage d'ouverture requis, puis resserrez la vis.
5. Réinstallez tous les composants retirés précédemment.

Combustible	Gaz naturel	Propane
Ouverture du venturi	1/8 po (3 mm)	1/4 po (6 mm)

Caractéristiques des flammes	Cause	Solution
Flammes orange foncé à pointes noires	Venturi trop fermé	Ouvrir légèrement le venturi
Flammes bleues et courtes	Venturi trop ouvert	Fermer légèrement le venturi
Flammes sautillantes («ghosting»)	Pression de gaz trop élevée et/ou venturi trop fermé	Vérifier les pressions au manomètre et/ou ouvrir un peu plus le venturi

11.2 Apparence des flammes et ajustements (suite)

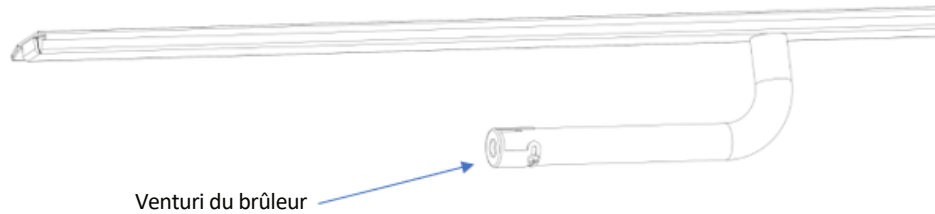

Figure 11.2 - Emplacement du venturi du brûleur

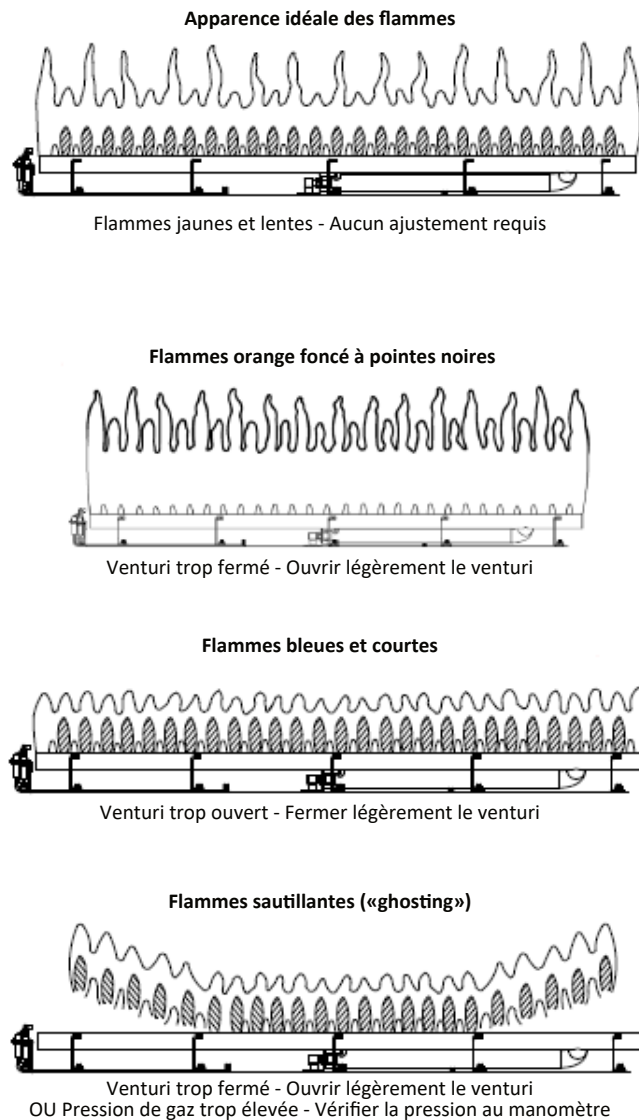

Figure 11.3 - Apparence des flammes

11.2.3 Restriction d'évacuation (après installation)

AVERTISSEMENT : Pour éviter des blessures ou des dommages matériels, laissez refroidir le foyer avant de faire des ajustements.

ATTENTION: Une installation incorrecte du conduit d'évacuation peut créer un problème de flammes sautillantes («ghosting»). Après l'ajustement de la plaque de restriction, vérifiez l'apparence des flammes pour vous assurer que tout fonctionne correctement.

Les terminaisons verticales peuvent créer des flammes actives et compactes. Si ce n'est pas l'apparence souhaitée, la plaque de restriction peut devoir être installée ou modifiée après l'installation du conduit d'évacuation. Pour installer la plaque de restriction, l'accès à la sortie d'évacuation peut se faire par le plafond de la chambre de combustion (il faudra retirer et réinstaller le couvercle du déflecteur du foyer). Voir la Figure 11.4.

Consultez le Tableau 11.5 et la Figure 11.3 pour ajuster la plaque de restriction selon l'apparence des flammes. Laissez chauffer le foyer 15 minutes avant d'effectuer des ajustements.

Installation de la plaque de restriction :

1. Retirez l'écran pare-étincelles (à l'avant) et le cadre vitré (à l'avant).
2. Repérez le couvercle du déflecteur du foyer (côté gauche de la Figure 11.4) et retirez-le (4 vis). Conservez les vis.
3. Pliez les languettes de la plaque de restriction (fournie dans le paquet de composants) à un angle d'environ 80°. Ceci permettra de la maintenir en place lorsque la plaque de restriction sera insérée dans la buse d'évacuation.
4. Par le plafond de la chambre de combustion, insérez la plaque de restriction dans le conduit d'évacuation de 5 po (127 mm), en dirigeant les pattes vers le bas, tel que montré à la Figure 11.4.
5. Réinstallez le couvercle du déflecteur du foyer avec les (4) vis retirées précédemment.
6. Réinstallez tous les composants retirés précédemment.

Modification de la plaque de restriction :

1. Retirez l'écran pare-étincelles (à l'avant) et le cadre vitré (à l'avant).
2. Repérez le couvercle du déflecteur du foyer et retirez-le (4 vis). Voir la Figure 11.4. Conservez les vis.
3. Par le plafond de la chambre de combustion, retirez la plaque de restriction du conduit d'évacuation de 5 po (127 mm) en tirant vers le bas pour la sortir du conduit d'évacuation. Voir la Figure 11.4.
4. Faites les modifications requises à la plaque de restriction, pour obtenir l'apparence des flammes désirée. Voir le Tableau 11.5.
5. Insérez la plaque de restriction dans le conduit d'évacuation de 5 po (127 mm) en dirigeant les pattes vers le bas, tel que montré à la Figure 11.4.
6. Réinstallez le couvercle du déflecteur du foyer avec les (4) vis retirées précédemment.
7. Réinstallez tous les composants retirés précédemment.

Tableau 11.5 - Guide d'ajustement de la plaque de restriction

Apparence des flammes	Problème de tirage	Solution
Flammes courtes et vacillante	Tirage excessif et/ou restriction insuffisante	Installer la plaque de restriction
Flammes sautillantes («ghosting»)*	Tirage insuffisant	Retirer un ou deux anneau(x) à la plaque de restriction ou retirez-la complètement

* Si les flammes continuent à sautiller («ghosting») après avoir retiré des anneaux à la plaque de restriction et avoir vérifié l'installation du conduit d'évacuation, fermez l'alimentation de gaz et appelez un technicien d'entretien qualifié.

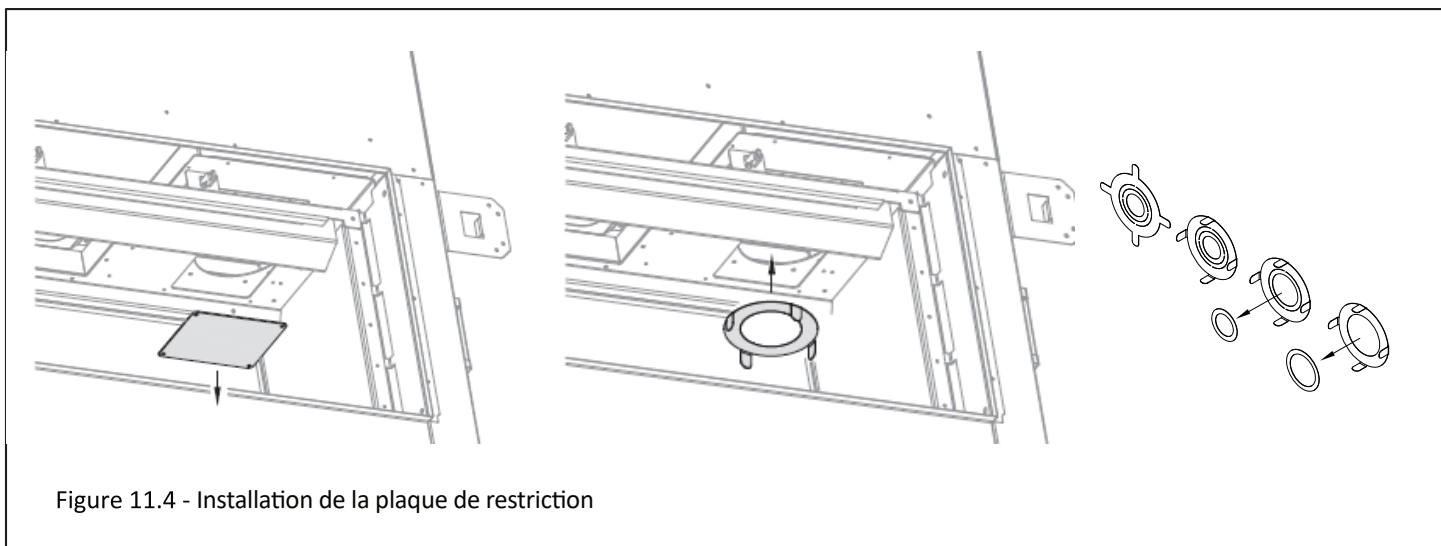

Figure 11.4 - Installation de la plaque de restriction

12.0 Entretien

ATTENTION: L'installation et les réparations doivent être effectuées par un personnel d'entretien qualifié. Cet appareil doit être inspecté avant de l'utiliser et au moins une fois par an, par un technicien d'entretien qualifié. Un nettoyage plus fréquent peut être requis s'il y a plus de poussières (dues aux tapis, animaux, literie, etc.). Il est important de garder propres les compartiments de contrôle, le brûleur et les passages de circulation d'air de l'appareil. Utilisez un aspirateur pour nettoyer tous les composants.

AVERTISSEMENT: Le lieu d'installation de cet appareil doit être tenu propre et éloigné de toute matière combustible, incluant l'essence et tout liquide ou gaz inflammable.

ATTENTION: Étiquetez tous les fils à déconnecter pour l'entretien des contrôles. Une erreur de câblage peut créer un fonctionnement incorrect et dangereux. Après l'entretien, vérifiez que tout fonctionne correctement.

12.1 Chambre de combustion

Effectué par : Personnel d'entretien qualifié

Fréquence : Une fois par an

Action :

- Nettoyer à l'aspirateur la chambre de combustion et retirer tout débris ou objet qui n'est pas censé y être.
- Inspecter et actionner les loquets à ressort du cadre vitré avant (côté d'accès), situés au bas du foyer. Vérifier qu'ils fonctionnent bien et sans obstruction. Les poignées doivent être sous la tension du ressort mais aussi pouvoir être actionnées librement.

12.2 Ventilateur

ATTENTION: Étiquetez tous les fils à déconnecter pour l'entretien des contrôles. Une erreur de câblage peut créer un fonctionnement incorrect et dangereux. Après l'entretien, vérifiez que tout fonctionne correctement.

Effectué par : Personnel d'entretien qualifié

Fréquence : Une fois par an

Action :

- Débrancher le ventilateur de l'alimentation électrique, et le nettoyer avec un aspirateur.
- Les roulements du ventilateur sont étanches et ne nécessitent aucune lubrification.

12.2.1 Retrait du kit de ventilateur

1. Couper toute alimentation électrique à l'appareil.
2. Retirer l'écran pare-étincelles et le couvercle d'accès aux composants.
3. Débrancher du module de contrôle le câble du ventilateur.
4. Pivoter et mettre le ventilateur à la verticale pour le retirer du canal de passage d'air.
5. Retirer le ventilateur et effectuer l'entretien requis.
6. Réinstaller tous les composants retirés précédemment, en inversant les étapes précédentes.

12.3 Système de cheminée

NOTE: Tout système de cheminée (évacuation/prise d'air) retiré pour quelque raison doit être réinstallé selon les instructions d'installation. Si vous installez le kit Kozy Power Vent (KPV), voir le manuel du kit. Pour l'installation du conduit d'évacuation à tirage naturel, voir la Section 7.0, Exigences d'installation du conduit d'évacuation.

Effectué par : Personnel d'entretien qualifié

Fréquence : Une fois par an

Action :

- L'inspection du système de cheminée est obligatoire.
- Inspecter l'état du système de cheminée et du chapeau d'évacuation pour la présence de suie ou d'obstruction, et nettoyer au besoin.
- Aucun passage d'air de combustion ou de ventilation ne doit être obstrué.

12.4 Cadres vitrés

ATTENTION : N'utilisez pas cet appareil si une vitre est retirée, fissurée ou cassée. Utilisez des gants de protection pour manipuler tout composant de vitre cassé ou endommagé.

AVERTISSEMENT : N'utilisez aucun matériau de substitution.

AVERTISSEMENT : Ne pas égratigner ou frapper les vitres. N'utilisez aucun produit nettoyant abrasif. NE PAS nettoyer les vitres lorsqu'elles sont chaudes.

IMPORTANT: Tout cadre vitré ou écran pare-étincelles retiré pour l'entretien de l'appareil doit être réinstallé avant de l'utiliser.

Effectué par : Propriétaire

Fréquence : Une fois par an

Action :

- Préparer un espace de travail suffisant pour installer les cadres vitrés sur une surface plate et stable.
- Retirer les écrans pare-étincelles et les cadres vitrés.
- Nettoyer les panneaux vitrés avec un nettoyant pour vitre de foyer non abrasif et un chiffon doux. N'utiliser aucun produit nettoyant abrasif. Faites attention de ne pas égratigner la vitre en la nettoyant.
- Réinstaller les cadres vitrés et les écrans pare-étincelles. N'utilisez pas le foyer sans les écrans pare-étincelles.

Effectué par : Personnel d'entretien qualifié

Fréquence : Une fois par an

Action :

- Nettoyer les panneaux vitrés avec un nettoyant pour vitre de foyer non abrasif et un chiffon doux. N'utiliser aucun produit nettoyant abrasif. Faites attention de ne pas égratigner les vitres en les nettoyant.
- Inspecter les vitres pour vous assurer qu'elles ne présentent aucune fissure, égratignure ou ébréchure.
- Vérifier que les cadres vitrés sont bien intacts et qu'ils ne sont pas endommagés.
- Si la vitre d'un cadre vitré doit être remplacée, utiliser la pièce de rechange n° 701-019T.
- Seul Hussong Mfg. Co., Inc peut fournir les cadres vitrés de rechange comme unités complètes.

Le cadre vitré à l'avant (côté d'accès) et les loquets à ressort agissent comme mécanisme de détente de pression.

Effectué par : Personnel d'entretien qualifié

Fréquence : Une fois par an

Action :

- Suivre les étapes ci-dessus pour vérifier le cadre vitré à l'avant (côté d'accès).
- Vérifier les loquets à ressort au bas du foyer, tel que décrit à la Section 12.1 pour vous assurer que leur mécanisme fonctionne normalement et qu'il peut être actionné librement.

12.5 Système de brûleur et veilleuse

L'ensemble de brûleur peut être retiré pour faciliter l'accès au compartiment de contrôle. Voir la Section 8.9 (Retrait et installation du panneau de contrôle) pour les instructions. Voir la Section 11.2 (Apparence des flammes et ajustements) pour la procédure de réglage du brûleur en vue de corriger l'apparence des flammes

Vérifiez que la conduite d'alimentation de gaz est ouverte et remplie de gaz. Consultez un plombier ou le fournisseur de gaz, au besoin.

Effectué par : Personnel d'entretien qualifié

Fréquence : Une fois par an

Action :

- Nettoyer à l'aspirateur tous les composants du système de brûleur.
- Inspecter tous les composants accessibles du circuit de gaz, tels que raccords, conduits, tubes et autres composants, pour s'assurer qu'ils sont exempts de fuite.
- Vérifier le fonctionnement du système de sécurité d'allumage de flammes de la veilleuse ou du dispositif de redressement du courant. Inspecter visuellement les flammes de la veilleuse, une fois allumée.
- Inspecter et vérifier que le brûleur s'allume moins de (4) secondes après l'ouverture d'alimentation principale de la valve de contrôle de gaz. Vérifier tout câblage incorrect ou défectueux, et corriger ou remplacer au besoin. Inspecter les ouvertures d'air primaire (trous perforés du brûleur, montrés à la Figure 12.1) et vérifier qu'aucun d'eux n'est bouché, surtout près de la veilleuse.
- Vérifier visuellement le patron et l'apparence des flammes du brûleur allumé. Les flammes doivent être stables, sans sautiller, vaciller ni changer d'intensité.
- Tester et chronométrer le temps de réponse aux échecs d'allumage du système de sécurité d'allumage. Celui-ci doit mettre le système hors tension avec arrêt de sécurité dans un délai maximum de (30) secondes.

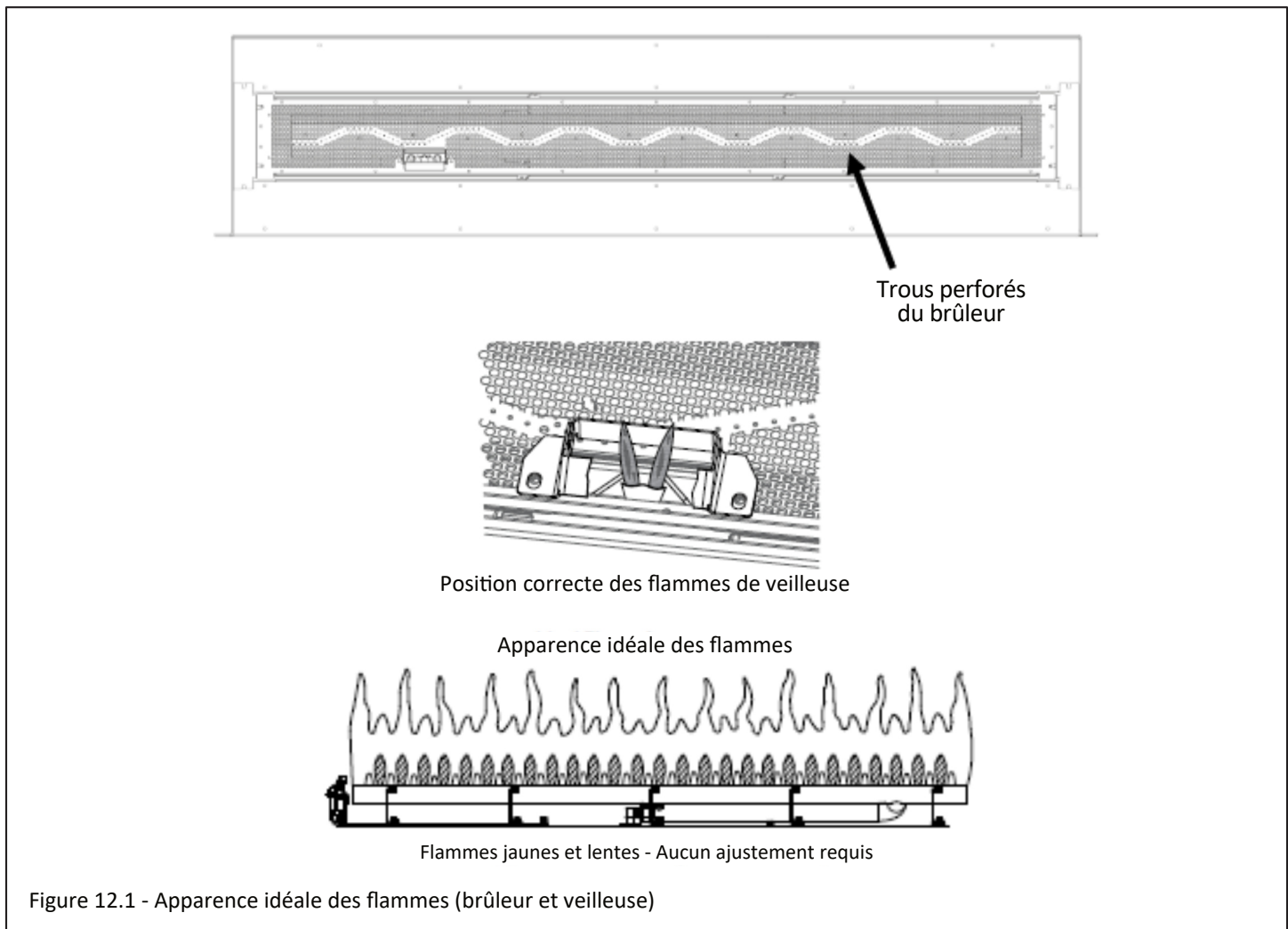

12.6 Kit d'éclairage plafonnier (halogène)

Note : Le kit d'éclairage plafonnier a déjà les ampoules halogènes installées par le fabricant. Pour les replacer, suivez les instructions suivantes. Pour plus d'information, voir la Section 8.10.

Effectué par : Personnel d'entretien qualifié

Fréquence : Remplacer au besoin.

Action :

1. Retirez l'écran pare-étincelles (à l'avant), le couvercle d'accès aux composants et le cadre vitré (à l'avant).
2. Retirez le couvercle du kit d'éclairage plafonnier, la vitre de lampe et son joint d'étanchéité, en retirant les (4) vis. Conservez ces vis.
3. Installez (1) ampoule halogène dans chaque culot de lampe. Il y a (2) emplacements au haut de la chambre de combustion pour les ampoules halogènes du kit d'éclairage plafonnier.
4. Réinstallez tous les composants retirés précédemment, en vérifiant que le joint d'étanchéité est bien réinstallé sur la vitre de lampe.

13.0 Dépannage

ATTENTION : Le dépannage doit être effectué par un technicien qualifié.

Avant d'utiliser le guide de dépannage, faire les vérifications suivantes :

- Vérifiez que l'alimentation électrique de 120 V c.a. du module de contrôle est adéquate.
- Vérifiez que des piles neuves sont installées dans la télécommande, dans le bon sens de polarité.
- Vérifiez que toutes les connexions entre les faisceaux de câbles et les composants du système sont correctes et fonctionnelles.
- Vérifiez que la pression de gaz à l'entrée correspond à la pression d'entrée recommandée. Au besoin, ajustez le régulateur de pression de l'alimentation de gaz.
- Vérifiez que le lien de communication est établi entre la télécommande et le module de contrôle IFC.
- ATTENTION : Étiquetez tous les fils avant de les déconnecter pour l'entretien des contrôles. Une erreur de câblage peut causer un fonctionnement incorrect et dangereux.
- Vérifier le bon fonctionnement, après l'entretien.

Problème	Cause	Solution
La veilleuse ne s'allume pas	Alimentation électrique interrompue ou déconnectée	Rétablir l'alimentation électrique de l'appareil ou utiliser le bloc-piles de secours. Vérifier que les piles sont bien chargées si le bloc-piles est utilisé comme alimentation électrique.
	Câblage déconnecté	À partir du schéma de câblage (Section 9.0), vérifier que toutes les connexions de câbles sont correctes et serrées.
	L'alimentation de gaz est fermée	Vérifier les robinets d'arrêt plus éloignés de l'appareil. Généralement, il y a un robinet d'arrêt près de la conduite de gaz principale. Il peut y avoir plus d'un robinet d'arrêt entre l'appareil et la conduite de gaz principale.
La veilleuse ne reste pas allumée	Réservoir de propane vide	Vérifier le réservoir de propane. Remplir, si nécessaire.
	Basse pression de gaz	Consulter un plombier ou le fournisseur de gaz. Peut être dû à une conduite pliée, un tuyau de trop faible diamètre ou une basse pression dans une conduite.
	La vis de réglage de veilleuse n'est pas étanche (desserrée)	Serrer la vis de réglage de veilleuse juste assez (pas trop).
	La flamme de veilleuse ne touche pas le détecteur de flamme, donc aucun redressement de courant	Vérifier que la flamme de veilleuse enveloppe le haut du détecteur de flamme (à redressement) de l'ensemble de veilleuse, et se propage assez loin pour allumer le brûleur.
La veilleuse reste toujours allumée ou ne s'éteint pas	Système de contrôle en mode CPI	Régler le système de contrôle au mode IPI (intermittent).
Flammes bleues et sautillant du brûleur	Réglage incorrect du venturi	Il faut parfois fermer légèrement l'obturateur d'air du venturi pour laisser passer moins d'air dans le mélange de gaz. Voir la Section 11.2.1, Venturis des brûleurs.
	Chapeau d'évacuation mal installé	Ajuster, si nécessaire.
	Obstruction ou fuite du conduit d'évacuation	Vérifier si le conduit d'évacuation fuit ou si le chapeau d'évacuation est encombré de débris. Réparer le conduit d'évacuation ou nettoyer le chapeau d'évacuation au besoin.

Problème	Cause	Solution
Le brûleur ne s'allume pas (aucune flamme)	Interrupteur à bascule ON/OFF à «OFF»	Mettre l'interrupteur à bascule à «ON».
	L'alimentation de gaz est fermée	Vérifier si la conduite d'alimentation a plusieurs robinets d'arrêt. Vérifier que les robinets d'arrêt sont ouverts.
	Faible alimentation de gaz.	Consulter un plombier ou le fournisseur de gaz. Vérifier le réservoir propane. Remplir au besoin.
	Câble déconnecté ou câblage incorrect.	Vérifier si un câble est déconnecté, défectueux ou mal câblé. Voir la Section 9.0, Installation électrique.
	Orifice de brûleur bouché (ou obstrué)	Retirer ce qui obstrue l'orifice du brûleur.
	Problème de flamme de veilleuse	Vérifier que la flamme de veilleuse est dirigée pour allumer le brûleur. Voir le dépannage des problèmes de flamme de veilleuse (ci-dessus).
	La télécommande ne fonctionne pas	Remplacer les piles.
	Aucune demande de chauffage / Le brûleur ne s'allume pas	Vérifier que la télécommande est allumée (ON) et que le mode Thermostat est désactivé (OFF). s
La veilleuse et le brûleur s'éteignent après avoir fonctionné	Réservoir de propane vide	Vérifier le réservoir de propane. Remplir au besoin.
	Installation incorrecte du cadre vitré	Voir la Section 8.1, Cadres vitrés du foyer.
	Chapeau d'évacuation mal installé	Ajuster, si nécessaire.
	Chapeau d'évacuation bouché ou obstrué	Retirer les débris, au besoin.
	Pente incorrecte d'un conduit horizontal	Une pente montante de 1/4 po (6 mm) est requise à tous les 12 po (305 mm) de conduit horizontal.
	Fuite de gaz du conduit d'évacuation causant un reflux de fumée dans le foyer	Vérifier la présence de fuites. Réparer au besoin.
	Tirage excessif	La plaque de restriction peut devoir être installée ou modifiée. Voir la Section 11.2.3, Restriction d'évacuation (après installation).

Issue	Cause	Solution
Dépôts de suie sur la vitre	Position incorrecte du jeu de bûches (si installé)	Voir les instructions fournies avec le jeu de bûches.
	Position incorrecte des braises décoratives	Vérifier que les braises décoratives sont installées selon les instructions, sur le plateau à braises du brûleur et les plateaux à braises périphériques.
	Réglage incorrect du venturi	Il faut parfois ouvrir légèrement l'obturateur d'air du venturi pour laisser passer plus d'air dans le mélange de gaz. Voir Section 11.2.1, Venturi du brûleur.
	Chapeau d'évacuation mal installé	Ajuster, si nécessaire.
	Chapeau d'évacuation bouché ou obstrué	Retirer les débris, si nécessaire.
Aucune réaction aux commandes	Piles faibles de la télécommande ou du bloc-piles de secours	Remplacer les piles.
	Aucune communication entre la télécommande et le module de contrôle	Reprogrammer la télécommande avec le module de contrôle IFC.
	Le nombre maximum d'échecs d'allumage ou de rétablissement de flamme est atteint	Réinitialiser le module de contrôle IFC.
	Les piles du bloc-piles de secours sont faibles (si applicable).	Remplacer les piles.

14.0 Liste des pièces de rechange



HUSSONG MANUFACTURING CO., INC.
P.O. Box 557, 204 Industrial Park Road
Lakefield, Minnesota USA 56150-0577

Les pièces de rechange sont disponibles chez votre détaillant local. Contactez-le pour connaître la disponibilité et les prix. L'avertissement suivant concerne les pièces de rechange pour cet appareil.

⚠ AVERTISSEMENT : Ce produit peut vous exposer à certains produits chimiques, dont le plomb qui, selon l'État de la Californie, pourrait causer le cancer, certaines anomalies congénitales ou d'autres troubles de la reproduction. Pour plus d'information, visiter www.P65Warnings.ca.gov.

Panneau de contrôle et pièces				
Panneau de contrôle S.I.T. - Gaz naturel	CWST-150		Ensemble de veilleuse IPI - Gaz naturel	900-064A
Panneau de contrôle S.I.T. - Propane	CWST-151		Ensemble de veilleuse IPI - Propane	900-064-1
Valve de contrôle de gaz S.I.T. IPI - Gaz naturel	700-567		Orifice de veilleuse .023NG - Gaz naturel	700-123
Valve de contrôle de gaz S.I.T. IPI - Propane	700-567-1		Orifice de veilleuse .014LP - Propane	700-114
Cordon d'alimentation électrique principale	700-350A		Kit de conversion au gaz naturel (PSE)	NCK-CW50-SPB
Module de contrôle IFC Proflame 2	700-652		Kit de conversion au propane (PSE)	LCK-CW50-SPB
Faisceau de câbles du module de contrôle IFC (S.I.T.)	700-653		Moteur pas-à-pas (de valve de gaz) - Gaz naturel	700-504
Faisceau de câbles pour ventilateur et kit d'éclairage	700-657		Moteur pas-à-pas (de valve de gaz) - Propane	700-504-1
Câble de l'interrupteur à bascule ON/OFF	700-656		Orifice de brûleur n° 34 - Gaz naturel	700-234
Conduite de gaz 3/8 po x 36 po, noir (jusqu'à la valve de gaz)	700-383B		Orifice de brûleur n° 51 - Propane	700-251
Tube évasé 32 po long x raccord brasé	700-232F		Tube de brûleur	CWST-035
Télécommande S.I.T. (Émetteur)	700-408		Plateau à braises du brûleur	CWST-350

Cadres vitrés et pièces	
Vitre avec joint, 51-3/4 po x 15-5/32 po	701-019T
Joint d'étanchéité pour vitre 1-1/8 po	900-006
Cadre vitré complet - Face avant	CWST-005F
Cadre vitré complet - Face arrière	CWST-005B
Outil pour loquets de cadres vitrés	JOR-GLT

Kit d'éclairage plafonnier	
Ampoule halogène 20 Watts	600-676
Kit d'éclairage plafonnier	600-TLK

Kit de ventilateur	
Kit de ventilateur	CWST-028

Écran pare-étincelles	
Écran pare-étincelles	CWST-ES

Composants additionnels	
Kit d'application pour étagère (Pour encadrement d'enceinte avec étagère seulement)	CWST-SAK
Plaque de restriction de 5 po (127 mm)	900-086
Robinet manuel d'arrêt de gaz 3/8 po	700-380
Couvercle d'accès aux composants	CWST-027AC

Contours en option	
Contour Mission	CW50-MS
Contour Gallery	CW50-GS
Contour rectangulaire - 4 pièces	CW50-RS4
Contour rectangulaire - 1 pièce	CW50-RS

Garantie à vie limitée

Couverture de la garantie

Hussong Manufacturing Company, Inc. (Hussong Mfg.) garantit que cet appareil à gaz Kozy Heat est exempt de défauts de matériaux et de fabrication, à compter de la date de vente à l'acheteur initial, et tel qu'inspecté par le fabricant au moment de la fabrication. L'enregistrement de garantie de votre foyer n'exige aucun envoi de document à Hussong Mfg. Veuillez conserver votre preuve d'achat indiquant la date d'achat, le numéro de série et le modèle de votre foyer, pour toute réclamation de garantie future.

Si vous décelez un défaut durant la période de garantie, contactez votre détaillant autorisé dans un délai de 30 jours pour les réparations sous garantie.

30 jours : Pièces et main-d'œuvre*

- Peinture
- Ampoules de lampes
- Joints d'étanchéité
- Braises de verre et bande de rétention des braises

Année 1 : Pièces et main-d'œuvre*

Toutes les pièces et les matériaux, sauf les items indiqués dans la garantie de 30 jours et toute exclusion ou limitation applicable.

**Hussong Mfg. émettra un remboursement de main-d'œuvre au détaillant autorisé seulement. Hussong Mfg. n'assumera aucun frais encouru résultant de travaux effectués par un fournisseur de services non autorisé, sans autorisation préalable.*

Années 2 et suivantes à vie : Pièces uniquement

- Chambre de combustion
- Échangeur de chaleur
- Bûches
- Tube de brûleur ou plateau de brûleur
- Caisson extérieur («Outer shell»)
- Écran(s) thermique(s)
- Panneau vitré de façade (choc thermique seulement)
- Panneaux réfractaires pour chambre de combustion (exceptés les panneaux en émail et en verre)

EXCLUSIONS ET LIMITATIONS

1. Cet appareil doit être installé par un installateur ou technicien d'entretien qualifié et autorisé. Il doit être installé, utilisé et entretenu en tout temps conformément aux instructions du manuel d'utilisation, sinon la garantie sera annulée.
2. Cette garantie n'est pas transférable et n'est valide que pour l'acheteur initial seulement.
3. Cette garantie exclut l'usure normale de l'appareil, correspondant à l'usure survenant après un certain temps d'utilisation normale.
4. La décoloration et une légère expansion/contraction ou un déplacement de pièce mineur entraînant un bruit, sont normaux et non un défaut.
5. Le retrait du numéro de série et/ou de l'étiquette d'homologation de l'appareil, ou l'altération quelconque de l'appareil, annuleront automatiquement la garantie.
6. La garantie sera automatiquement annulée si l'appareil subit une période prolongée d'immersion dans l'eau ou d'humidité ou de condensation. Toute pièce d'appareil endommagée par l'eau ou des intempéries dues (entre autres) à l'installation inadéquate du système de cheminée, annulera aussi la garantie.
7. Cette garantie ne couvre pas les problèmes liés à l'installation et à l'utilisation, tels que : conditions environnementales, proximité d'arbres, de bâtiments, de collines ou de montagnes, ventilation ou évacuation inadéquate, trajet de cheminée excessif, ou pressions d'air négatives causées par des systèmes mécaniques.
8. Cette garantie ne couvre pas les composants de cheminée et autres accessoires non fournis par Hussong Mfg. et utilisés conjointement à l'installation de cet appareil.
9. Cette garantie ne couvre aucun dommage aux surfaces ou accessoires plaqués (si applicable), causé par des égratignures, des empreintes de doigts, des objets ayant fondu, ou autre marque permanente due à l'utilisation de produits nettoyants.

Garantie à vie limitée

EXCLUSIONS ET LIMITATIONS (suite)

10. Il est expressément convenu et entendu que cette garantie est la responsabilité exclusive de Hussong Mfg. et qu'elle constitue le recours exclusif de l'acheteur pour tout composant défectueux de l'appareil. Hussong Mfg. ne peut être tenue responsable d'aucun dommage causé par cet appareil, ni d'aucun frais de matériau ou autre. Cette garantie ne couvre aucun dommage indirect ou consécutif. Dans certaines juridictions (provinces ou États), l'exclusion des dommages indirects ou consécutifs peut ne pas s'appliquer. Hussong Mfg. ne peut être tenue responsable de garanties implicites et cette garantie remplace toutes garanties précédentes.
11. Cette garantie à vie limitée est la seule garantie accordée par Hussong Mfg. Le fabricant décline ainsi toute autre garantie, explicite ou implicite, que le détaillant (ou distributeur) pourrait accorder à l'acheteur. Le recours de l'acheteur est donc explicitement limité aux garanties exposées dans le présent document.
12. Toute pièce réparée ou remplacée durant la période de garantie limitée, sera garantie selon les termes de la garantie limitée, pour une période ne dépassant pas la portion de période non utilisée (résiduelle) de la garantie limitée initiale.
13. Toute pièce de remplacement réparée après la période de garantie inclura une couverture de garantie de 90 jours de cette pièce.
14. Hussong Mfg. peut exiger que la pièce défectueuse soit retournée en utilisant un numéro de retour de marchandise pré-autorisé (RGA) ou une photo du composant défectueux. L'absence de photo ou d'un numéro de retour de marchandise pré-autorisé (RGA) pourra entraîner le refus de la réclamation.
15. Cette garantie ne couvre pas la capacité de l'appareil à chauffer les espaces désirés, car il y a beaucoup de facteurs qui peuvent affecter la performance de chauffage de chaque habitation. Le client doit tenir compte du lieu d'installation de l'appareil, de la dimension des espaces à chauffer, du design du bâtiment, des conditions environnementales, de l'isolation thermique et de l'étanchéité du bâtiment.
16. Hussong Mfg. se réserve le droit de faire, en tout temps et sans préavis, des modifications à la conception, aux matériaux, aux spécifications et aux prix. Hussong Mfg. se réserve le droit de discontinuer certains modèles et produits.

Juillet 2025

